

3-2008

ARCHE

ПАЧАТАКА

3-2008



ARCHE 3 (66)
сакавік 2008

**Навуковы, навукова-папулярны,
грамадзка-палітычны і літаратурна-
мастацкі часопіс «ARCHE Пачатак»
выдаецца зь верасьня 1998 году
штомесцяц.**

РЭДАКЦЫЯ:

Валер Булгакаў — галоўны рэдактар
Алена Казлова — сакратарка рэдакцыі
Сяргей Макарэвіч — распаўсюднік

**ARCHE is a Partner of European Cultural
Journals Network Eurozine
(www.eurozine.com).**

Адрас для допісаў: ARCHE, а/с 3, 220018
Менск-18.
E-mail: arche@arche.org.by.

Заснавальнік: Андрэй Дынько.
Выдавец: установа «Рэдакцыя часопісу «Архэ-Пачатак».
Пасьведчаньне аб дзяржаўнай рэгістрацыі № 530
ад 4.05.2001.
ISSN 1392-9682
Юрыдычны адрас: вул. Нававіленская
24/1А, каб. 2П, 220053 Менск.
Цана дамоўная.

Рэдакцыя не вяртае і не рэцэнзуе рукапісы. Рэдакцыя
рэдагуе матэрыялы, прынятыя да друку.

Часопіс можна замовіць у распаўсюднікаў:

Баранавічы — Руслан Равяка, п/с 13, 225409
Баранавічы-9, тэл. (029) 767-20-37.

Барысаў — Алег Лучына, п/с 714, 222120
Барысаў-1, тэл. (029) 33-99-161.

Берасьце — Ігар Бараноўскі,
тэл. (0162) 25-61-55

Віцебск — Барыс Хамайда, тэл. (0212) 34-52-41.

Гомель — Ларыса Шчыракова,
тэл. (029) 341-66-94.

Полацк — Алесь Аркуш, тэл. (0214) 41-85-19.

Магілёў — Алесь Асіпцоў,
тэл. (0222) 25-57-85, (029) 625-57-85.

Менск — Сяргей Макарэвіч,
тэл. (029) 505-39-11.

Шукаем распаўсюднікаў зь іншых мясьцінаў.

**Падпіска на часопіс «ARCHE Пачатак»
прымаецца ўва ўсіх аддзяленьнях «Белпошты».**

Падпісана ў друк 21.03.2008.
Выхад у сьвет 29.03.2008. Фармац 70x100 у 1/16.
Друк афсэтным. Гарнітура Школьная. Ум. друк. арк. 15,5.
Наклад 500 асобнікаў. Замова

Надрукавана з гатовых дыяпазытываў заказчыка ў друкарні
ТАА «Палікрафт», вул. Кнорына, 50, 220103, Менск.

У афармленьні першай старонкі вкладки выкарыстаныя
выявы заходнебеларускіх календароў 1937 і 1938 гг.,
выдадзеных у Вільні. Дызайн Ягора Шумскага.

© «ARCHE Пачатак», 2008

П а д п і с н ы і н д э к с 0 0 3 4 5

ARCHE on-line: <http://arche.org.by>

ЗЬМЕСТ

АНАЛІТЫКА	5	ДЖОРДЖ ДУРА Беларусь і Эўрапейскі Зьвяз: адкладзенае партнэрства
ЭСЭІСТЫКА	20	РАШЭД ЧОУДХУРЫ Барак Абама й новая амэрыканская мара
КРЫТЫКА	29	УЛАДЗІМЕР МАЦКЕВІЧ Рэформа адукацыі: апаратная гульня і прафанацыя ведаў
ПАЛЕМІКА	37	ІГАР МАРЗАЛЮК Сымптомы «пажаданай гісторыі»
	53	АЛЕСЬ СМАЛЯНЧУК Дыскусія пра вытокі на фоне «ідэалягічнай рэвалюцыі»
	58	ВАСІЛЬ АЎРАМЕНКА Новыя межы: чыіх рук справа?
ГІСТОРЫЯ	62	АНДРЭЙ ВАШКЕВІЧ, АНДРЭЙ ЧАРНЯКЕВІЧ 25 сакавіка: вытокі нацыянальнага сьвята
	86	МАЙКЛ УРБАН Альгебра савецкай улады. Цыркуляцыя эліт у Беларускай Савецкай Сацыялістычнай Рэспубліцы (1966—1986)
РЭЦЭНЗІІ	232	АНДРЭЙ МІРАШНІЧЭНКА Паўтарэньне шляху інструмэнтальнага розуму
	236	ГЕДЫМІНАС ЛАНКАЎСКАС Прыбалтыка: гістарычная арэна каляніялізму?

CONTENTS

ANALYSES	5	GEORGE DURA The EU's Limited Response to Belarus' Pseudo 'New Foreign Policy'
ESSAYS	20	RASHED CHOWDHURY Barack Obama and New American Dream
CRITICISM	29	UŁADZIMIER MACKIEVIČ The education reform: an Apparatchik's Game and Profanation of Knowledge
DEBATE	37	IHAR MARZALUK Symptoms of the «Desirable History»
	53	ALEŠ SMALANČUK A Debate about the Origins Against the Background of «Ideological Revolution»
	58	VASIL AŪRAMIENKA The New Boundaries: Whose Doing is This?
HISTORY	62	ANDREJ VAŠKIEVIČ, ANDREJ ČARNIAKIEVIČ <i>March 25th</i> : Origins of the National Holiday
	86	MICHAEL E. URBAN An Algebra of Soviet Power. Elite Circulation in the Belorussian Republic 1966—1986
REVIEWS	232	ANDREJ MIRAŠNIČENKA Going the Way of Instrumental Mind Again
	236	GEDIMINAS LANKAUSKAS The Baltic States As Historical Stage for Colonialism?

ДЖОРДЖ ДУРА

Беларусь і Эўрапейскі Зьвяз: адкладзенае партнэрства

УВОДЗІНЫ

Дачыненні паміж Эўразьвязам ды Беларусьсю мала зьмяніліся з таго часу, як прэзыдэнт Аляксандар Лукашэнка прыйшоў да ўлады ў 1994 годзе. Нягледзячы на чарговыя хвалі пашырэння ЭЗ, найперш у 2004 г., Беларусь сама сябе ўганяла ў палітычную ізаляцыю, у выніку якой Беларусь сталася непасрэднай суседкай ЭЗ, ды распрацоўкі ў 2004 г. Эўрапейскай палітыкі добрасуседства. Двухкірункавы падыход (dual-track approach) ЭЗ увядзеньня санкцыяў і гандлёвых абмежаваньняў адначасова з імкненьнем да дэмакратызацыі на Беларусі пакуль што прынёс мінімальныя вынікі.

У сьнежні 2006 году ЭЗ ізноў зьвярнуўся «да народу Беларусі» з прапановай, выкладзенай у форме неафіцыйнага дакумэнту аб больш цесным супрацоўніцтве, наўзамен на шэраг захадаў па дэмакратызацыі. Аднак і сёньня ўсё яшчэ не існуе мэханізму для палітычнага дыялёгу на найвышэйшым узроўні паміж ЭЗ і

Джордж Дюра — палітычны эксперт, дасьледчык Цэнтру эўрапейскіх палітычных дасьледаваньняў (Брусэль). Ступень магістра эўрапейскай інтэграцыі і разьвіцьця атрымаў у Свабодным унівэрсытэце Брусэлю (Vrije Universiteit Brussel), а бакаляўра ў эўрапейскай палітыцы — ува ўнівэрсытэце Кента. Рыхтуе да абароны доктарскую дысэртацыю зь паліталёгіі ў Каталіцкім унівэрсытэце Лювэну. Спецыялізуецца ў Эўрапейскай палітыцы добрасуседства і ўзаемаадносінах Эўрапейскага Зьвязу з Расеяй, Малдовай, Украінай і Беларусьсю. Аўтарская назва тэксту — «Абмежаваны адказ ЭЗ на псэўдановую зьнешнюю палітыку Беларусі».

Беларусьсю. Энэргетычная крыза паміж Беларусьсю ды Расеяй у сьнежні 2006 — студзені 2007 г. стварыла ўражаньне, што Беларусь хоча рухацца ў бок ЭЗ. Тым ня менш, як здаецца, адным годам пазьней Беларусь палепшыла адносіны з Расеяй ды сыцішыла сваю праэўразьвязаўскую рыторыку.

Таму мэта гэтага артыкула — прааналізаваць тое, ці дынаміка дачыненняў паміж ЭЗ і Беларусьсю зьмянілася праз адзін год пасля нафтагазавай крызы, а, калі так, ці ўдалося ЭЗ павялічыць свой уплыў на Беларусь. У першай частцы даецца кароткі агляд палітыкі ЭЗ ў дачыненні да Беларусі з часу прыходу да ўлады Лукашэнкі. Далей разглядаецца нафтагазавая крыза й закранаецца пытаньне, ці Расея радыкальна зьмяніла палітыку да Беларусі шляхам рэаль-

Сёння ўсё яшчэ не існуе мэханізму для палітычнага дыялёгу на найвышэйшым узроўні паміж ЭЗ і Беларусьсю.

нага спынення субсыдыяў. Па-трэцяе, мы прааналізуем Лукашэнкавы спробы зьмякчыць наступствы нафтагазавай крызы ды сур'ёзнасьць ягонай праэўрапейскай рыторыкі. У чацьвертай частцы робіцца спроба спраўдзіць, ці адбыліся якія-кольвек фундаментальныя зьмены ў дынаміцы дачыненняў на лініі ЭЗ-Беларусь пасля нафтагазавай крызы, а таксама асэнсаваць, як ЭЗ можа больш эфэктыўна ўплываць на народ Беларусі. Нарэшце, у артыкуле прапануецца шэраг кароткатэрміновых і доўгатэрміновых захадаў, якія ЭЗ можа прыняць да разгляду, пры ўмове, што Беларусь усур'ёз возьмецца за выкананьне самых асноўных патрабаваньняў у галіне правоў чалавека ды дэмакратызацыі.

1. РАНЕЙШАЯ ПАЛІТЫКА ЭЗ У ДАЧЫНЕНЬНІ ДА БЕЛАРУСІ

Дачыненні паміж ЭЗ і Беларусьсю астылі неўзабаве пасля прыходу Аляксандра Лукашэнкі да ўлады ў 1994 г. Адносіны яшчэ больш пагоршыліся пасля правядзеньня Лукашэнкам рэфэрэндуму ў 1996 г., які зьмяніў канстытуцыю, падўжыўшы яго прэзыдэнцкі мандат да 2001 г. На працягу 1996-1997 гг. прэзыдэнт Лукашэнка ўсё болей ды болей схіляўся да аўтарытарнага стылю кіраваньня. У выніку гэтага Пагадненьне аб партнэрстве ды супрацоўніцтве (ППС), перамовы наконт якога з ЭЗ ішлі ў 1995 г., так ніколі й не ўступіла ў сілу, гэтаксама як і Часовае пагадненьне аб гандлі. У той час у ЭЗ расла заклапочанасьць адсутнасьцю падзелу паміж галінамі ўлады ў Беларусі, адсутнасьцю дыялёгу паміж уладамі ды апазыцыяй, пагаршэньнем сытуацыі ў галіне правоў чалавека й ростам абмежаваньняў на свабоду СМІ ды друку. ЭЗ адмовіўся падтрымаць кандыдатуру Беларусі ў члены Рады Эўропы, і Беларусь па сёньняшні дзень не прынятая туды ў якасьці паўнапраўнага члена.

У той час, калі ЭЗ фармуляваў у 2003-04 гг. сваю палітыку добрасуседства¹,

¹ Глядзі: European Commission, «Neighbourhood: A new framework for relations with our Eastern and Southern Neighbours», 11 March 2003 (http://ec.europa.eu/world/enp/pdf/com03_104_en.pdf), а такса-

якая адкрыла дарогу да больш цеснага супрацоўніцтва з усходнімі й паўднёвымі суседзямі, Лукашэнка яшчэ раз змяніў канстытуцыю на змадэляваным рэфэрэндуме 2004 г., які забяспечыў магчымасьць яго пераабраньня *ad vitam*. Адсутнасьць дэмакратычных рэформаў ды парушэньне асноўных правоў чалавека на Беларусі азначалі, што Беларусь *a priori* выключалася з Эўрапейскай палітыкі добрасуседства. Гэта пакідала ЭЗ бяз добра прадуманай палітычнай і эканамічнай стратэгіі ажыццяўленьня яго дачыненняў зь Беларусьсю.

Болей за дзесяцігодзьдзе ЭЗ пастаянна прымаў дэкларацыі ды рэзалюцыі па Беларусі, заклікаючы да неадкладнага правядзеньня дэмакратычных рэформаў, свабодных выбараў, павагі да асноўных правоў чалавека, свабоды СМІ і друку. Дарма што гандаль у апошнія гады стала ўзрастаў², ён заставаўся ніжэй свайго патэнцыялу, а фінансавая дапамога ЭЗ за пэрыяд 1991—2005 гг. склала агулам усяго 221 мільён эўра³. ЭЗ перанакіраваў дапамогу пераважна на праекты, якія мелі за мэту прасоўваньне дэмакратызацыі, сацыяльна скіраваныя праекты альбо праекты, накіраваныя на пераадоленьне наступстваў чарнобыльскай катастрофы.

ЭЗ гэтаксама прыняў супраць Беларусі шэраг карных мераў ды санкцыяў, імкнучыся пры тым пазьбегнуць непасрэднай шкоды для насельніцтва. Яны былі распачатыя рашэньнем замарозіць ППС і Часовае пагадненьне аб гандлі ў 1996 г. ды спыніць палітычныя кантакты на высокім узроўні зь Беларусьсю. Эўрапейскі парлямэнт вырашыў таксама ўстрымацца ад зацьвярджэньня любых двухбаковых пагадненьняў зь Беларусьсю. Пасьля змадэляваных прэзыдэнцкіх выбараў на Беларусі ў 2001 г. ЭЗ увёў забарону на выдачу візаў беларускаму кіраўніцтву. Гэта забарона перазацьвярджаецца штогод і на сучасны момант тычыцца 35 асобаў уключна з судзьдзямі ды пракурорамі, адказнымі за суровыя прысуды для актывістаў апазыцыі. Наступныя змадэляваныя прэзыдэнцкія выбары, праведзеныя ў 2006 г., прымусілі ЭЗ замарозіць актывы людзей, якія патрапілі ў чорны сьпіс. У чэрвені 2007 г. ЭЗ таксама адмяніў для Беларусі гандлёвыя прэфэрэнцыі з Усеагульнай сыстэмы прэфэрэнцыяў (УСП) пасьля таго, як Міжнародная арганізацыя працы выказала заклапочанасьць абмежаваньнем правоў прафсаюзаў у краіне. Беларусь мае таксама адзін з найбольш суровых гандлёвых рэжымаў з ЭЗ у тэкстыльнай галіне. Іншыя партнэры ЭЗ, такія як ЗША і Канада, сьледам за ЭЗ увялі візавыя абмежаваньні ды таксама замарозілі актывы беларускага кіраўніцтва.

ЭЗ паўторна заклікаў Беларусь да дэмакратызацыі ў сьнежні 2006 г., калі Эўрапейская Камісія апублікавала неафіцыйны дакумэнт⁴, адрасаваны народу Бе-

ма European Commission, Strategy Paper on the European Neighbourhood Policy, 12 May 2004 (http://ec.europa.eu/world/enp/pdf/strategy/strategy_paper_en.pdf).

² Паводле дадзеных Эўрастату, двухбаковыя гандлёвыя адносіны з 2004 г., калі агульны аб'ём гандлю склаў 5,2 мільярдаў эўра, скрануліся зь мёртвай кропкі. У 2006 г. агульны аб'ём гандлю дасягнуў 8,7 мільярдаў.

³ Глядзі інтэрнэт-сайт менскай філіі ТАСІС ЭЗ (<http://www.delblr.ec.europa.eu/page84.html>).

⁴ Неафіцыйны дакумэнт Эўрапейскай Камісіі, «Што Эўрапейскі Зьвяз можа прынесці Беларусі», 5 сьнежня 2006 г., (http://ec.europa.eu/external_relations/belarus/intro/non_paper_1106.pdf).

ларусі (відавочна, збэсьціўшы беларускае кіраўніцтва), у якім абяцаюцца палёгкі ў візавых пытаннях, павелічэньне гандлю ды інвэстыцыяў, супрацоўніцтва ў шэрагу галінаў (экалёгія, транспарт і энэргетыка), культурныя і адукацыйныя абмены ды г. д. узамен за шэраг мераў па дэмакратызацыі, якія павінны правесці беларускія ўлады (глядзі дадатак 1). У гэтым дакумэнце ЭЗ тлумачыць насельніцтву Беларусі, што іх краіна ня зможа далучыцца да ЭПС і карыстацца перавагамі цясьнейшых сувязяў з ЭЗ, пакуль іх улады не пакончаць з самаізаляцыяй, перайшоўшы да працэсу дэмакратычных рэформаў. ЭЗ абавязваецца таксама працягваць падтрымку незалежных праграмаў ТБ і радыё для Беларусі ды падтрымліваць студэнтаў, якія вучацца ў ЭЗ.

Неафіцыйны дакумэнт Камісіі азначаў важную маральную падтрымку беларускай апазыцыі, дадаючы элемент знешняй легітымнасьці ў яе супрацьстаяньні рэжыму Лукашэнкі. Хаця актывісты апазыцыі й агучвалі гэты дакумэнт на мітынгх і шэсьцях, аднак пакуль што, здаецца, гэты дакумэнт застаўся збоўшага незаўважаным шырэйшымі коламі беларускага насельніцтва. Акрамя таго, беларускае кіраўніцтва не зьявнула на яго ніякай увагі, што засьведчылі выбары ў мясцовыя органы ўлады, праведзеныя некалькі тыдняў пасля публікацыі неафіцыйнага дакумэнта ЭЗ у студзені 2007 г., якія не адпавядалі дэмакратычным стандартам і падчас якіх супраць апазыцыі былі ўжытыя неапраўданыя рэпрэсіі.

На працягу больш як дзесяцігодзьдзя двухкірункавы падыход ЭЗ чаргаваньня санкцыяў і гандлёвых абмежаваньняў з праграмамі дапамогі, накіраванымі пераважна на дэмакратызацыю, аказаўся ня ў стане ўплываць на палітычную сытуацыю ў Беларусі: Лукашэнка застаецца пры ўладзе з высокім узроўнем падтрымкі сярод насельніцтва. Мэханізмы палітычнага й эканамічнага ўплыву ЭЗ у дачыненні да Беларусі застаюцца абмежаванымі; выразная народная падтрымка ідэі членства Беларусі ў ЭЗ адсутнічае (падтрымка вагаецца каля 35%). Хаця неафіцыйны дакумэнт ЭЗ і шпурнуў мяч на поле беларускага кіраўніцтва, Беларусь ня выявіла найменшага інтарэсу ў далучэньні да ЭЗ альбо да яго палітыкі добрасуседзтва. Акрамя адсутнасьці афіцыйнага мэханізму для супрацоўніцтва зь Беларуссю, мэта ЭЗ яшчэ болей ускладнілася гегеманісцкімі амбіцыямі (*overbearing presence*) Расеі, чый эксклюзывісцкі падыход да Беларусі не пакідае месца для *ménage a trois* з ЭЗ. Аднак з канца 2006 г. у палітыцы Расеі адбыліся пэўныя зьмены.

2. ЗРУХІ Ў ПАЛІТЫЦЫ РАСЕІ ДА БЕЛАРУСІ

Шмат гадоў Пуцін заклікаў спыніць расейскія субсыды ў беларускую эканоміку, пераважна ў выглядзе паставак газу й нафты па ільготных цэнах. Урэшце, беларускія ўлады паддаліся ціску Расеі/Газпрому і зацьвердзілі 31 сьнежня 2006 г. у апошні момант пратакол (падпісаны 18 траўня 2006 г.) аб пастаўках нафты й газу. Пагадненьне прадугледжвае набыцьцё Газпромам 50% Белтрансгазу, бела-

ДАДАТАК 1.

Меры па дэмакратызацыі, якіх дамагаецца ЭЗ

- Павага да *права* народу Беларусі *дэмакратычна выбіраць сваё кіраўніцтва* — да яго права азнаямляцца з усімі паглядамі і бачыць усіх кандыдатаў падчас выбараў; да права кандыдатаў ад апазыцыі і іх прыхільнікаў праводзіць выбарчую кампанію без перашкод, пераследу й зняволення; да незалежнага назірання за выбарамі, у тым ліку з удзелам беларускіх незаржаўных арганізацыяў; да іх свабоды выражэння сваёй волі й справядлівага падліку галасоў.
- Павага да *права* народу Беларусі на *незалежную інфармацыю* ды на *свабоду самавыражэння*, напрыклад, дазваляючы журналістам працаваць без перашкод і пераследу, не закрываючы газэтаў або перашкаджаючы іх дыстрыбуцыі.
- Павага да *правоў няўрадавых арганізацыяў* як важнай часткі здаровай дэмакратыі — не дапускаючы перашкодаў іх легальнаму статусу, пераследу і нападак на членаў НДА, а таксама дазваляючы ім атрымліваць міжнародную дапамогу.
- *Вызваленне ўсіх палітычных вязняў* — членаў дэмакратычных апазыцыйных партыяў, членаў НДА ды звычайных грамадзянаў, арыштаваных падчас мірных дэманстрацыяў ці сходаў.
- Правядзенне скрупулёзнага і незалежнага *расьсьледавання ці перагляду справаў зніклых людзей* (маюцца на ўвазе справы А. Кресоўскага, В. Ганчара і інш. — Рэд.)
- Забяспечыць *права* народу Беларусі на *незалежную і непрадузятую судовую сыстэму*, пры якой судзьдзі ня будуць падлягаць палітычнаму ціску, адвольнаму ды неабгрунтаванаму крымінальнаму пераследу або палітычна матываваным прысудам, як зняволення грамадзянаў за мірнае выражэнне сваіх паглядаў.
- Спыненне практыкі адвольных *арыштаў і затрыманьняў*, а таксама кепскага абыходжаньня зь вязнямі.
- Павага да *правоў і свабод* тых беларускіх грамадзянаў, якія належаць да *нацыянальных меншасцяў*.
- Павага да *правоў* працоўнага народу Беларусі, да яго права аб'ядноўвацца ў прафсаюзы ды права прафсаюзаў змагацца ў абарону *правоў* народу.
- Павага да *правоў* прадпрымальнікаў Беларусі працаваць бяз лішняга ўмяшальніцтва з боку ўладаў.
- Далучэнне да іншых краінаў Эўропы, якія скасавалі сьмяротнае пакараньне.
- Разблякаваньне ліній падтрымкі, якую АБСЭ, ЭЗ ды іншыя арганізацыі прапануюць Беларусі, каб памагчы ёй паважаць правы свайго народу.

Крыніца: Неафіцыйны дакумэнт Эўрапейскай Камісіі «Што Эўрапейскі Зьвяз можа прынесці Беларусі», 5 сьнежня 2006 г.

ДЖОРДЖ ДУРА

рускай сеткі трубаправодаў, якія забяспечваюць патрэбы Эўропы й айчынных спажыўцоў, за 2,5 мільярды амэрыканскіх даляраў. У ім таксама было зафіксаванае паступовае павышэньне цэнаў на газ, які Беларусь будзе атрымліваць ад Газпрому ў наступныя гады, аж да дасягненьня «эўрапейскай цаны» ў 2011 г. Са студзеня 2007 г. цана газу падскочыла з 46,68 \$ да 100 \$ за 1000 кубамэтраў, і, тым ня менш, застаецца вельмі нізкай у параўнаньні да сярэдняй цаны на эўрапейскім рынку ў 250 даляраў. У першым квартале 2008 года цана на газ узнялася да 119 даляраў за 1000 кубамэтраў, а пазьней на працягу 2008 года чакаецца яе павышэньне да 150 даляраў. Апрача таго, расейскія нафтавыя кампаніі абавязаныя аплаціць мытную пошліну ў памеры 53 даляраў за тону пры экспарце сырой нафты ў Беларусь, тады як раней гэта рабілася на бяспрошліннай падставе. Нарэшце, Беларусь прымушана пераводзіць 70% падатковых збораў за перапрацоўку нафты ў Расею.

Апрача гэтага, Расея адмовілася ад плянаў пабудовы газоправоду Ямал-Эўропа-ІІ, які б злучыў Расею з Эўропай празь Беларусь, нягледзячы на Лукашэнкава абяцаньне вызваліць на пяць гадоў ад аплаты за транзыт, калі Расея адмовіцца да ідэі аб трансбалтыйскім трубаправодзе «Паўночны паток». Да таго ж Газпром, які штогод пастаўляе 20 мільярдаў кубамэтраў прыроднага газу ў Беларусь, у жніўні 2007 году яшчэ раз выступіў з пагрозай зьнізіць пастаўкі газу Беларусі на 45% у сувязі з запазычанасьцю ў памеры 456 мільёнаў даляраў за пастаўкі газу ў першым паўгодзьдзі 2007 г.

Беларуска-расейскія дачыненні зайшлі ў шмат глыбейшы тупік, чым энэргетычная сварка, і яго вытокаў трэба шукаць таксама ў кардынальна супрацьлеглых уяўленьнях у Лукашэнкі і Пуціна аб расейска-беларускай саюзнай дзяржаве. Пуцін адкрыта выступае за такую інтэграцыю, пры якой Беларусі будзе паглынутая ў саюзе, у якім Расея будзе мець дамінантнае становішча, фактычна ператварыўшы Беларусь у расейскую правінцыю, тым часам Лукашэнка не прымае нічога большага за неакрэсьленую канфэдэрацыю.

Ранейшыя нафтагазавыя субсыдыі Расеі дазвалялі беларускай эканоміцы крававаць, паказваючы ў сярэднім 10-працэнтныя тэмпы росту за тры гады з 2004 па 2006⁵ ды тым самым павялічваючы падтрымку для Лукашэнкі ўнутры краіны. Разьлікі паказваюць, што ільготныя цэны на газ і адсутнасьць экспартных пошлінаў на карысьць Расеі на прадукты перапрацоўкі нафты давалі Беларусі каля 6 мільярдаў дадатковага даходу, ці прыблізна 13,5% гадавога ВВП краіны.

Пры новых умовах, прадыктаваных Масквой, «эканамічны цуд» Лукашэнкі можа аказацца пад пытаньнем. Разьлікі паказваюць, што ў 2007 годзе дэфіцыт плацежнага балянсу, выкліканы нафтагазавым шокам, склаў 1,6 мільярда даляраў. Беларусь у кароткатэрміновай пэрспэктыве будзе нарошчваць залежнасьць ад тэхніч-

⁵ Паводле МВФ і афіцыйнай беларускай статыстыкі, тэмпы росту складалі 11,4% у 2004 г., 9,3% у 2005 г. і 10% у 2006 г.

ных крэдытаў, выдаваных (усё болей неахвотна) Расейскай Фэдэрацыяй дзеля пакрыцця дэфіцыту бюджэту, аднак гэта можа падштурхнуць яе прыступіць да пэўных эканамічных рэформаў, дывэрсыфікаваць пастаўкі энэрганосьбітаў, прыцягнуць замежны капітал і гандлёвых партнёраў з ЭЗ. Падчас нядаўняга візыту ў Славакію намесьнік міністра замежных спраў Валеры Варанецкі заявіў, што беларускі ўрад надае вялікую ўвагу разьвіцьцю спрыяльнага інвэстыцыйнага клімату шляхам лібэралізацыі ды эканамічнага супрацоўніцтва.

Хоць Беларусь была здольная ігнараваць відавочна слабыя гандлёвыя націскі, санкцыі і дэкларацыі аб парушэньнях правоў чалавека, а таксама заклікі да дэмакратызацыі, пагаршэньне яе дачыньняў з Расеяй напрыканцы 2006 ды на працягу большай часткі 2007 году стварыла ўражаньне, што Беларусь цяпер можа паспрабаваць палепшыць свае дачыньні з ЭЗ. Скандал з Расеяй з прычыны цэнаў на газ і нафту ў сьнежні 2006 — студзені 2007 гг. прымусіў Лукашэнку сьцішыць сваю антыэўрапейскую рыторыку. Са свайго боку, ЭЗ аказаўся больш схільным, чым раней, распачаць зь Беларусьсю дыялёг аб энэргіі, паколькі ў Брусэлі расьце заклапочанасьць магчымымі перабоямі ў пастаўках расейскіх энэрганосьбітаў, што ідуць у Эўропу транзытам празь Беларусь.

3. ЛУКАШЭНКАВА «НОВАЯ ЗЬНЭШНЯЯ ПАЛІТЫКА»

Да нафтагазавай крызы ў Менску чуліся галасы, што стратэгічна ЭЗ ня можа прапанаваць Беларусі таго, што ёй можа прапанаваць яе ўсходняя суседка ў пляне цэнаў на газ, рынкаў, крэдытаў ды г. д. Са студзеня 2007 г. такі стан рэчаў адыйшоў у мінулае. Яшчэ зарана дакладна ацэньваць сацыяльныя і эканамічныя наступствы новай палітыкі Расеі да Беларусі, але краіна пачала як мага загадзя прымаць захады з мэтай прадухіленьня ўздзеяньня наступстваў энэргетычнай крызы. Беларусь увяла канцэпцыю «новай зьнешняй палітыкі» як спосабу пазначыць сваю незалежнасьць ад Расеі, якая ў існасьці грунтуецца на двух вымярэннях: дывэрсыфікацыі паставак энэрганосьбітаў шляхам разьвіцьця больш цесных сувязяў з краінамі, багатымі на вуглевадародныя натуральныя рэсурсы, ды заняццем выразна праэўразьвязаўскай пазыцыі ў афіцыйных заявах, дамагаючыся больш цеснага супрацоўніцтва з ЭЗ у некалькіх узаемавыгадных галінах, у прыватнасьці ў энэргетыцы.

Беларусь мае намер зьнізіць сваю энэргетычную залежнасьць ад Расеі. Яе кантакты на высокім узроўні на працягу 2007 г. з Вэнэсуэлай, Іранам, Азэрбайджанам, Нігерыяй, а таксама Нарвэгіяй (усе яны — найбуйнейшыя здабытчыкі нафты ці газу) можна разглядаць як спробу супрацьстаяць высакамернай энэргетычнай палітыцы Расеі, а таксама як жаданьне зьменшыць татальную залежнасьць Беларусі ад імпарту расейскіх энэрганосьбітаў. Каб дывэрсыфікаваць пастаўкі энэрганосьбітаў, Беларусь разглядае магчымасьць пабудовы ядзернай электрастанцыі, дарма што значная частка яе насельніцтва ўсё яшчэ церпіць ад наступстваў чарнобыльскай катастрофы.

Што датычыць гандлю, то беларуская эканоміка была традыцыйна зарыентаваная на выраб гатовай прадукцыі для былога савецкага рынку. Расея зьяўляецца першым па значнасьці гандлёвым партнёрам Беларусі, двухбаковы гандлёвы абарот дасягае 18 мільярдаў даляраў. Беларускія вырабы больш канкурэнтныя на рынках Расеі ды іншых краінаў СНД, чым на рынку ЭЗ. Мытны зьвяз паміж Расеяй і Беларусьсю — гэта дадатковая перашкода на шляху да пагадненьня аб вольным гандлі з ЭЗ, але ЭЗ-27 пераўзыходзіць Расею па аб'ёме беларускага экспарту (у 2006 г. 45,6% у ЭЗ у параўнаньні з 34,7% у Расею). Нягледзячы на гандлёвыя санкцыі ЭЗ і выключэньне Беларусі з УСП (Усеагульнай сыстэмы прэфэрэнцыяў), што цягне за сабой для Беларусі страту прыблізна ў памеры 400 мільёнаў эўра ў год, гандаль паміж Беларусьсю ды ЭЗ стабільна ўзрастае⁶.

У якасьці часткі сваёй заяўленай «новай зьнешняй палітыкі» беларускае кіраўніцтва пачало шукаць паразуменьня з ЭЗ. У студзені 2007 г. Лукашэнка зрабіў экстравагантную заяву аб тым, што ён хутчэй увядзе эўра ды будзе намагацца ўступіць у ЭЗ, чым увядзе расейскі рубель ды ўвойдзе ў зьвяз з Расеяй на ўмовах, прадыктаваных Крамлём. Ён цалкам сур'ёзна выказаў пажаданьне, каб ЭЗ адкрыла свой унутраны рынак для беларускіх тавараў. Выступаючы ў абарону адкрытага і сумленнага дыялёгу з Захадам, ён адзначыў, што бягучы момант спрыяльны для паляпшэньня адносінаў ды прапанаваў распачаць супрацоўніцтва з ЭЗ у такіх узаемавыгадных сфэрах, як энэргетыка, транспарт, нелегальная міграцыя і г. д. Афіцыйныя асобы Беларусі заявілі таксама аб плянах лібэралізацыі візавага рэжыму краіны для грамадзянаў ЭЗ і выказалі надзею, што двухбаковыя дачыненні могуць узьняцца з узроўню проста гандлёвых адносінаў да больш прасунутых формаў эканамічнага супрацоўніцтва.

Апрача таго, Беларусь зацікаўлена ў атрыманьні інвэстыцыяў з ЭЗ. Шмат якія дзяржаўныя кампаніі ды актывы могуць быць прыватызаваныя ў найбліжэйшай будучыні, прычым дзяржаўныя актывы ацэньваюцца ў 132 мільярды даляраў. Прыцягненьне замежных, у прыватнасьці, эўразьвязаўскіх інвэстыцыяў тым самым служыць і гарантыяй супраць будучай агрэсіўнай тактыкі Расеі. Сам Лукашэнка пасля энэргетычнай крызы з Расеяй заявіў, што «калі б заходнія энэргетычныя канцэрны мелі долю ў беларускіх энэргатранспартных сыстэмах, Расея не была б у дачыненні да нас настолькі жорсткай», ды дадаў, што «ў Расеі загарваюцца вочы, калі гаворка заходзіць пра будучую прыватызацыю беларускай прамысловасьці».

Аднак Лукашэнкава «новая зьнешняя палітыка» ня здолела спакусіць ЭЗ і не спрычынілася да дэмакратызацыі ўнутры краіны. Замест гэтага праэўрапейская рыторыка ўспрымаецца як раздражняльнік Масквы. Страхі перад сацыяльным і эканамічным каляпсам пасля ўвядзеньня менш выгадных варункаў імпарту энэрганосьбітаў з Расеі не матэрыялізаваліся, а ўладныя пазыцыі Лукашэнкі не

⁶ Гандлёвы абарот у 2006 г. склаў 8,7 мільярдаў эўра, узросшы ў параўнаньні з 2005 г. амаль на 25%. Глядзі http://trade.ec.europa.eu/doclib/docs/2006/september/tradoc_113351.pdf.

пахіснуліся. Ён захоўвае шырокую папулярнасць і можа разьлічваць на ступень падтрымкі каля 50-60%, тым часам як антылукашэнкаўскі электарат складае крыху болей за 30% насельніцтва⁷.

Так ці іначай расейскі фактар застаецца ключавым для замежнай палітыкі Беларусі. Нягледзячы на эканамічныя выдаткі, абумоўленыя ростам цэнаў на расейскія энэрганосьбіты, дачыненні з Расеяй, выглядае, ідуць на папраўку, аб чым сьведчыў двухдзённы візыт Пуціна ў Менск у сярэдзіне сьнежня 2007 г. Падчас яго Лукашэнка пажадаў прадэманстраваць міжнароднай супольнасьці адзіны расейска-беларускі фронт ды падкрэсьліў, што Беларусь і Расея «робяць вялізны ўнёсак у эканамічную, сацыяльна-палітычную стабільнасьць эўрапейскага кантынэнта і Эўрасаюзу» ды што «мы чакаем такіх жа адэкватных дзеяньняў з боку Эўропы».

Аднак спэкуляцыям аб паскарэньні стварэньня расейска-беларускай саюзнай дзяржавы ў аглядным часе не наканавана матэрыялізавацца. «Атручаныя» ўзаемаадносіны патрабуюць працяглай адбудовы. Беларусь працягвае плаціць больш высокую цану за газ і нафту (гэта было падчас сустрэчы ізноў пацверджана). У адказ беларускі ўрад узняў з 1 лютага 2008 г. на 16% транзытныя тарыфы на расейскую нафту, якая перапампоўваецца на захад па трубаправодзе «Дружба», што дасьць дадатковы даход у дзяржбюджэт у памеры 31 мільёна даляраў. Гэта супярэчыць лёгіцы пабудовы гэтак званай «саюзнай дзяржавы», у якой нафта й газ былі б аднолькава таннымі ў Беларусі, як у Расеі. Лукашэнкаў давер да Пуціна, як здаецца, пахіснуўся падчас энэргетычнай крызы, а ён сам хістаецца паміж пабудовай саюзнай дзяржавы з Расеяй і блякаваньнем гэтага працэсу. З 1996 г. не спыняюцца спрэчкі аб канчатковай форме саюзнай дзяржавы, нягледзячы на існаваньне праекту яе канстытуцыйнага акту.

Падчас апошняга візыту Пуціна ў Менск, калі ізноў усплыло пытаньне аб саюзнай дзяржаве пасля энэргетычнай крызы, нішто не паказвала, што гэтым разам Лукашэнка будзе дзейнічаць іначай. Лукашэнка атрымаў крэдыт у памеры \$ 1,5 мільярда, нібыта спэцыяльна падагнаны для таго, каб пакрыць страты беларускага бюджэту ў 2007 г. у памеры \$ 1,6 мільярда, панесеных у выніку энэргетычнай крызы. Узамен Расея атрымала ад Лукашэнкі запэўненьні ў жаданні разьмясьціць на тэрыторыі сваёй краіны расейскую тактычную ядзерную зброю ў адказ на разьмяшчэньне ва Ўсходняй Эўропе амэрыканскай супрацьракетнай абароны (US missile defence shield). Нягледзячы на зьнешні антураж падчас візыту Пуціна, ніякага істотнага прарыву ў пабудове саюзнай дзяржавы не адбылося. Выглядае, што замест гэтага дачыненні з Расеяй амаль вярнуліся назад у рэчышча «чыстага бізнэсу».

⁷ Вынікі ўзятых з дасьледаваньня грамадзкай думкі, праведзенага НІСЭПД у траўні 2007 г. «Тэндэнцыі зьменаў у беларускай грамадзкай думцы наконт некаторых сацыяльна-эканамічных і палітычных пытаньняў» (<http://www.iiseps.org/trends.html>).

4. ПАЗЫЦЫЯ ЭЗ ДА БЕЛАРУСІ ПАСЬЛЯ ЭНЭРГЕТЫЧНАЙ КРЫЗЫ

У апошнія чатыры гады замежная палітыка ЭЗ у дачыненні да сваіх суседзяў перажыла істотную эвалюцыю, а менавіта была сфармулявана ЭПС, а таксама ў ЭЗ увайшлі суседзі Беларусі ў Цэнтральнай і Ўсходняй Эўропы. Гэта стварыла

Беларусь не зацікаўлена ў Эўрапейскай палітыцы добрасуседства, таму што цана, якую палітычная эліта мае заплаціць за ўзмацненне сувязяў з ЭЗ, занадта высокая.

новыя магчымасці для дачыненняў паміж ЭЗ ды Беларусьсю. Ці змяніла расейска-беларуская энэргетычная крыза дынаміку дачыненняў ЭЗ-Беларусь? На цяперашнім этапе ЭЗ схільны прытрымлівацца сваёй ранейшай пазыцыі: ЭЗ складзе Беларусі прапанову па ЭПС, калі Менск пачне выконваць неафіцыйны дакумэнт Камісіі ад снежня 2006 г. зь яго пералікам мераў па дэмакратызацыі. Аднак некаторыя дзяржавы-члены ЭЗ, здаецца, ужо цяпер гатовыя працаваць зь Беларусяй яшчэ глыбей. Апрача таго, Эўрапейская Камісія дала зразумець, што можа разгледзець пэўныя формы дыялёгу, зь большага на тэхнічным узроўні.

На сучасны момант Беларусь не зацікаўлена ў далучэнні да ЭПС, таму што цана, якую яе палітычная эліта мае заплаціць за ўзмацненне сувязяў з ЭЗ, занадта высокая. У пляне дапамогі ЭПС можа ў найлепшым выпадку

прынесці нейкую суму паміж тымі, што зараз павінны атрымаць Малдова і Украіна: Малдова атрымае 210 мільёнаў эўра за перыяд 2007-2010 гг., тады як Украіна атрымае за той самы перыяд 647 мільёнаў эўра. У дадатак да прамой фінансавай

Эканамічныя выгады для Беларусі, звязаныя з ростам супрацоўніцтва з ЭЗ, блякнуць у параўнанні з субсыдыямі з Расеі нават пасля нафтагазавай крызы.

дапамогі Беларусь магла б скарыстацца з крэдытаў ад Эўрапейскага інвэстыцыйнага банку ды Эўрапейскага банку рэканструкцыі й разьвіцця. Рост узаемнага гандлю праз доступ да рынку ЭЗ таксама быў бы выгадным для беларускай эканомікі. Аднак эканамічныя выгады, звязаныя з ростам супрацоўніцтва з ЭЗ, блякнуць у параўнанні з субсыдыямі ды эканамічным супрацоўніцтвам з Расеяй нават пасля нафтагазавай крызы. У дадатак Лукашэнку давялося б дэмакратызаваць беларускую палітыку й грамадства, тым самым сур'ёзна паставіўшы пад пагрозу сваю будучыню ў якасці прэзыдэнта Беларусі. Ён таксама быў бы вымушаны аслабіць кантроль над дзяржаўнай эканомікай, якая атрымлівала на працягу болей як дзесяцігодзьдзя шчодрія датацыі з мэтай расшырэння ягонай уладнай базы, задобрываньня яго прыхільнікаў і ўзбагачэння найбліжэйшых хаўруснікаў.

Замест гэтага Беларусь выказала інтарэс да разьвіцця прагматычных адносінаў з ЭЗ, якія канцэнтраваліся б вакол супрацоўніцтва ў пэўных узаемавыгадных галінах ды засноўваліся на неўмяшальніцтве ў яе нут-

ранья справы. У верасьні 2007 г. намесьнік міністра замежных спраў Беларусі Валеры Варанецкі ізноў заклікаў да супрацоўніцтва на канфэрэнцыі ЭЗ «Працуйма разам — мацуйма эўрапейскую палітыку добрасуседства», заявіўшы, што «мы (Беларусь) прапануем ажыцьцявіць сур'ёзныя сумесныя эўрапейскія праекты для павышэньня бясьпекі транзыту, уключаючы фізычную бясьпеку нафта- і газатрубаправодаў».

Сапраўды, ролю Беларусі ў якасьці ключавой краіны для транзыту расейскай нафты й газу цяжка ня ўбачыць з Брусэлю, асабліва ў сувязі з ростам залежнасьці ЭЗ ад расейскай энэргіі. Агулам 46,7 мільярда кубамэтраў расейскага газу мелася прайсьці транзытам у ЭЗ празь Беларусь у 2007 г., з чаго 15,7 мільярда было пракачана праз трубаправод Белтрансгазу, а рэшта (каля 30 мільярдаў кубамэтраў) — празь беларускі ўчастак трубаправоду Ямал-Эўропа, які належыць расейцам. Каля 20% імпартаванага ЭЗ з Расеі газу праходзіць празь Беларусь, ідучы, галоўным чынам, у Польшчу, Нямеччыну ды Літву. У ЭЗ з асьцярогай пазіраюць на тое, як пад моцным расейскім ціскам Газпром вырывае 50% акцый Белтрансгазу. Гэтая ўгода адбываецца акурат тады, калі Эўрапейскі Зьвяз імкнецца сфармуляваць кагерэнтную зьнешнюю энэргетычную палітыку⁸.

19 верасня 2007 Камісія гэтаксама выставіла на парадак дня прапанову на конт трэцяга пакету пагадненьняў наконт лібэралізацыі ў энэргетыцы, у якім

мяркуецца замацаваць патрабаваньне аб тым, што трэцяя краіны ды іх грамадзяне ня могуць набываць кантролю над разьмеркавальнай сыстэмай [Эўрапейскай] Супольнасьці (...), калі толькі гэта не дазволена пагадненьнем паміж ЭЗ і такой трэцяй краінай.

Таму няма чаго здзіўляцца, што энэргетыка — гэта адна з тых сфэраў, у якой ЭЗ і Беларусь маюць дачыненне не з даволі падобнымі клопатамі ды пастанавілі зрабіць папярэднія захады ў кірунку супрацоўніцтва. Двухбаковая дэлегацыя экспэртаў па энэргетыцы сустрэлася ў мінулым чэрвені, аднак наступныя сустрэчы былі адкладзеныя на няпэўны тэрмін Эўразьвязам пасля шэрагу арыштаў маладых актывістаў апазыцыі. Тым ня менш, у галіне энэргетыкі чакаецца, што ЭЗ распачне зь Беларусьсю сур'ёзны

Ролю Беларусі ў якасьці ключавой краіны для транзыту расейскай нафты й газу цяжка ня ўбачыць з Брусэлю.

У Брусэлі з асьцярогай пазіраюць на тое, як Газпром вырывае 50% акцый Белтрансгазу.

⁸ Глядзі, напрыклад, the Conclusions of the European Council of 8—9 March 2007, а таксама the European Council's Action Plan (2007—2009) for an Energy Policy for Europe (http://www.consilium.europa.eu/ueDocs/cms_Data/docs/pressData/en/ec/93135.pdf).

дзялёг па энэргетычным супрацоўніцтве і ўвядзе ў дзеянне механізм раньняга папярэджвання.

Ня будучы ў стане падахвоціць афіцыйны Менск далучыцца да ЭПС, ЭЗ павінен апрабоўваць іншыя інструмэнты замежнай палітыкі. ЭЗ імкнецца працягваць і ўзмацняць сваю палітыку ў дачыненні да беларускіх нізавых (grass-roots) арганізацыяў і грамадства ў цэлым. Нягледзячы на ўсю антыэўрапейскую прапаганду ў беларускіх дзяржаўных сродках масавай інфармацыі, даследаванні грамадзкай думкі паказваюць, што больш як 50% беларусаў падтрымлівае больш цеснае супрацоўніцтва з ЭЗ, а 36% прагаласавала б на рэфэрэндуме за ўступленне сваёй краіны ў ЭЗ. Такі ўзровень падтрымкі ЭЗ ўнутры краіны больш чым дастатковы, каб апраўдаць больш актыўную палітыку ЭЗ да Беларусі.

Падтрымка ЭЗ апазыцыйных рухаў застаецца дэкларатыўнай і сымбалічнай. ЭЗ працягвае выдзяляць гранты на пераважна апалітычныя й сацыяльна арыентаваныя праекты.

У галіне дэмакратызацыі ды падтрымкі вольнай і дэмакратычнай грамадзянскай супольнасці ЭЗ сутыкаецца з заканадаўчымі перашкодамі пры аказанні фінансавай дапамогі арганізацыям грамадзянскай супольнасці, паколькі шмат якім НДА не дазваляюць зарэгістравацца альбо закрываюць іх пасля рэгістрацыі. Падтрымка ЭЗ апазыцыйных рухаў застаецца таксама дэкларатыўнай і сымбалічнай. ЭЗ працягвае выдзяляць гранты НДА на пераважна апалітычныя й сацыяльна арыентаваныя праекты. Апрача таго, ЭЗ працягваць выдзяляць стыпэндыі студэнтам. Напрыклад, ЭЗ аказвае шчодрую фінансавую дапамогу Эўрапейскаму гуманітарнаму ўніверсітэту, які функцыянуе на выгнанні ў Вільні. Аднак узьдзеянне ЭЗ застаецца абмежаваным, пакуль беларускія ўлады будуць працягваць пераслед НДА ды індывідуальна зацэвяджаць

выдзяленне ЭЗ стыпэндый для студэнтаў.

У галіне падтрымкі незалежных сродкаў масавай інфармацыі ў ЭЗ, здаецца, больш разьвязаныя рукі. У цяперашні час Эўрапейская Камісія фінансуе ў памеры 2 мільёнаў эўра падрыхтоўку праграм незалежнага тэлебачання і радыё, што вяшчаюць на Беларусь пры дапамозе міжнароднай спадарожнікавай тэлестанцыі RTVi ды радыёстанцыі «Эўрапейскае радыё для Беларусі», якая вядзе свае перадачы з Польшчы. Мэта Камісіі — забяспечыць аб'ектыўную інфармацыю аб ЭЗ і яго палітыцы, а таксама аб міжнародных падзеях ды беларускай палітыцы. Яна таксама мае намер запусціць у найбліжэйшыя месяцы праект па разьвіццю электроннага кантэнту на тэму Эўрапейскага З'вязу й падзеяў на Беларусі. Беларусь таксама скарыстаецца з агульнага праекту ЭЗ па падтрымцы СМІ, які скіраваны да ўсіх партнёраў па ЭПС. Аднак узьдзеянне інфармацыйнай кампаніі ЭЗ застаецца абмежаваным. Нядаўняе даследаванне грамадзкай думкі паказала, што толькі невялікая доля насельніцтва Беларусі глядзела RTVi (6,9%) альбо слухала радыёстанцыі, якія вяшчаюць з краінаў ЭЗ. Акрамя таго, амаль дзеве трэція (58,3%) беларусаў ня маюць доступу да інтэр-

нэту. Нарэшце, ЭЗ ня здолеў аказаць у Беларусі істотнай падтрымкі незалежнаму друку. Застаецца ўсё менш ды менш незалежных газэт, якія да таго ж выключаныя зь дзяржаўнай сеткі дыстрыбуцыі. У дадатак журналістаў, якія адмаўляюць самацэнзуру, надта часта перасьледуюць за паклёп на афіцыйных асобаў.

Эўрапейская палітыка да Беларусі стала прадметам больш ажыўленых дэбатаў паміж дзяржавамі-членамі ЭЗ пасля пашырэння ў 2004 г. Новыя дзяржавы-суседкі Беларусі, якія ўвайшлі ў ЭЗ, выступаюць за аднаўленьне палітычнага дыялёгу ды ўмацаваньне гандлёвых адносінаў. Нягледзячы на публікацыю свайго неафіцыйнага дакумэнту, у якім адлюстраваны прынцыповы бескампрамісны падыход, Камісія запрасіла таксама беларускіх дугарадных афіцыйных асобаў (г. зн. намесьніка міністра замежных спраў) у Брусэль і арганізавала пасля энэргетычнай крызы перамовы па энэргетычным супрацоўніцтве. Да таго ж цяпер, калі такія суседкі Беларусі, як Польшча, Літва і Латвія, уступілі ў ЭЗ ды пачалі выказваць сваю зацікаўленасць Беларусью на ўзроўні ЭЗ, выглядае, утварыўся пэўны вакуўм у каардынацыі. Напрыклад, ЭЗ у сьнежні 2006 г. сьпярша ня мог выключыць Беларусь з УСП дзеля супраціву з боку Польшчы й Літвы, якія баяліся, што гэта прынясе шкоду іх эканомікам. Кансэнсус быў нарэшце дасягнуты праз шэсьць месяцаў у чэрвені 2007 г.

Існуе таксама пытаньне аб тым, як палітыку ЭЗ да Беларусі ўспрымаюць усходнія дзяржавы-ўдзельніцы ЭПС. Дзяржавы ЭПС схільныя ўспрымаць свае адносіны з ЭЗ як чыста двухбаковыя ды не зьмяшчаюць іх у шырэйшы рэгіянальны кантэкст, прадугледжаны ЭПС. У выніку дзяржавы ЭПС не заўсёды падтрымліваюць палітыку ЭЗ да Беларусі. З прычыны зразумелых культурна-гістарычных сувязяў ды, перш за ўсё, гандлёвых дачыненняў Украіна, Малдова й Грузія не заўсёды салідарызуюцца з заявамі Супольнай замежнай палітыкі і палітыкі бясьпекі (Common Foreign & Security Policy) ЭЗ па Беларусі; яны не падпісаліся пад забаронай на выдачу віз, уведзенай ЭЗ, і, напэўна, ня маюць намеру ўводзіць гандлёвых санкцыяў.

Калі дачыненні паміж ЭЗ і Ўкраінай ператворацца ў «гісторыю посьпеху» ЭПС, то гэта зможа зрабіць пэўны ўплыў на Лукашэнку. Найбольш кідаецца ў вочы тое, што на працягу лета 2007 г. Украіна й ЭЗ дасягнулі дамоўленасці аб аслабленьні шэнгенскіх візавых абмежаваньняў для ўкраінцаў, якая ўвайшла ў сілу ў студзені 2008 г. А вось для беларусаў у той самы час кошт шэнгенскіх віз вырас (да 60 эўра). Гэта тым больш ускладніла жыцьцё народу Беларусі, бо краіна мяжуе з трыма новымі дзяржавамі-членамі ЭЗ, Польшчай, Літвой і Латвіяй, якія сталі часткай шэнгенскай зоны 21 сьнежня 2007 г. Падобна, ЭЗ і Ўкраіна рыхтуюцца да перамоваў пра паглыбленае пагадненьне аб свабодным гандлі, якое істотна палепшыла б доступ абодвух бакоў да рынкаў, тады як Беларусь сутыкаецца з гандлёвымі санкцыямі.

5. ВЫСНОВЫ І РЭКАМЕНДАЦЫІ

ЭЗ мае ў сваіх руках няшмат эфектыўных механізмаў узьдзеяння на беларускі рэжым. Яго дасягненні ў дэмакратызацыі па с'ягоньяшні дзень застаюцца досыць сьціплымі, паколькі ЭЗ можа мала зрабіць без супрацоўніцтва з боку беларускіх уладаў. Аднак беларускія ўлады жадаюць распачаць супрацоўніцтва з ЭЗ па шэрагу канкрэтных галіновых пытанняў. У дадатак Менск, здаецца, не выступае супраць наладжваньня нейкага палітычнага дыялёгу з ЭЗ, бо гэта можа таксама на пэўны час выбіць козыры з рук апазыцыі. ЭЗ у 2007 г. рабіў таксама спробы распрацаваць стратэгію па Цэнтральнай Азіі, з краінамі, чые палітычныя рэ-

Палітычныя рэжымы Цэнтральнай Азіі маюць шмат супольнага зь Беларусью.

жымы маюць шмат супольнага зь Беларусьсю. Таму ЭЗ можа разгледзець шэраг дадатковых захадаў у дачыненні да Беларусі, як, напрыклад:

- Прапанаваць пачаць дыялёг па правах чалавека (асабліва па ўвядзеньні маратора на сьмяротнае пакараньне, якое ў апошнія гады выкарыстоўвалася радзей, вызваленні палітычных вязьняў ды спыненні перасьледу НДА і палітычных актывістаў).
- Прапанаваць пачаць дыялёг аб аказаньні дапамогі ЭЗ арганізацыям беларускай грамадзянскай супольнасьці й студэнтам (з мэтай зьняцьця перашкодаў, якія не даюць дапамозе ЭЗ эфектыўна даходзіць да НДА й студэнтаў).

· Прапанаваць прамую дапамогу — у адрозьненне ад проста фінансаваньня замежнага вяшчання — вольнаму друку й СМІ ў Беларусі для асьвятленьня падзеяў у ЭЗ пры дапамозе моўных курсаў, навучальных праграм ды паездак у Брусэль. Такая прамая падтрымка можа палягаць на фінансаванні ў Брусэлі шэрагу беларускіх «карэспандэнтаў у ЭЗ», якія б друкавалі свае рэпартажы па аўразьвязьваўскай тэматыцы ў сваіх мясцовых газэтах.

· Зьнізіць кошт за візу з 60 да 35 эўра для пэўных катэгорыяў людзей (не прапануючы пры гэтым поўнага зьмякчэньня візавага рэжыму), напрыклад, студэнтам, навукоўцам, бізнэсоўцам, праваабаронцам, прадстаўнікам грамадзянскай супольнасьці, журналістам ды г. д.

· Працягваць тэхнічныя кансультацыі па супрацоўніцтве ў сфэры энэргетыкі ды дэклараваць гатоўнасьць ЭЗ да інвэстыцый у энэргетычную інфраструктуру Беларусі.

Іншымі захадамі, якія б можна было разглядаць на больш аддаленую пэрспектыву, пры ўмове, што прыведзеныя вышэй меры будуць выкананы пасьпяхова, зьяўляюцца:

· Распрацаваць у аднабаковым парадку Плян дзеяньняў ЭЗ-Беларусь, які б дапоўніў неафіцыйны дакумэнт Эўрапейскай Камісіі ад сьнежня 2006 г. ды кан-

крэтызаваў прапанову па ЭПС.

- Далучыць Беларусь да адпаведных рэгіянальных ініцыятываў па супрацоўніцтве, напрыклад, да «Паўночнага вымярэння» (дзе б Беларусь заахвочвалася да ўдзелу ў супрацоўніцтве на ўзроўні экспэртаў). А таксама, магчыма, да «Сынэргіі Чорнага мора», якая ахопіць усходняе вымярэнне ЭПС ды дапоўніць галіновыя праграмы ЭЗ ў такіх сфэрах, як міграцыя, памежная ахова, барацьба з арганізаванай злачыннасцю, бяспека, энэргетыка, транспарт, экалёгія, каб падрыхтавацца да магчымага ўключэння Беларусі ў ЭПС.

- Гарантаваць падтрымку ўключэнню Беларусі ў Раду Эўропы ў якасці паўнапраўнага члена пры ўмове вырашэння праблемаў з правамі чалавека.

- Гарантаваць падтрымку інтэграцыі Беларусі ў СГА.

У адказ беларускія ўлады маглі б пачаць рабіць невялікую колькасць сымбалічных крокаў з малой палітычнай цаной са сьпісу ЭЗ захадаў па дэмакратызацыі, як напрыклад:

- Вызваліць усіх палітычных вязняў. Гэта быў бы надзвычай сымбалічны жэст для ЭЗ ды беларускай апазыцыі, які не выглядае палітычна рызыкаўным для Лукашэнкі, чыя папулярнасць застаецца высокай.

- Увесці маратор на смяротнае пакаранне.

- Устрымлівацца ад абструкцыі працэсу рэгістрацыі і эфэктыўнага правядзення кампаніі кандыдатамі ад апазыцыі на надыходзячых парламэнцкіх выбарах у 2008 г.

- Дазволіць рэгістрацыю беларускіх НДА, што забяспечыла б большую празрыстасць у дзейнасці арганізацыяў грамадзянскай супольнасці, а таксама дазволіла б НДА дзейнічаць свабодна і адкрыта.

- Палепшыць умовы для прафсаюзаў, каб рухацца ў накірунку зняцця гандлёвых санкцыяў ЭЗ (беларускія ўлады разглядалі крокі ў дадзеным напрамку).

Энэргетычная крыза ў студзені 2007 г. паміж Расеяй і Беларусьсю магла зрабіць Лукашэнкаў рэжым больш насыцярожаным да Расеі ды, магчыма, больш схільным да пошуку шляхоў паразуменьня з ЭЗ. Энэргетычнай бяспекай заклапочаныя як Беларусь, так і ЭЗ. Калі тэхнічнае супрацоўніцтва ў гэтай галіне акажацца паспяховым, яно зможа стаць падмуркам для супрацоўніцтва ў іншых сфэрах⁹. Галоўная перашкода на шляху дачыненняў паміж ЭЗ і Беларусьсю палягае ў тым, што ў стратэгічным пляне Беларусь перад сабой, у адрозненне ад Украіны, Малдовы й Грузіі, не паставіла задачу ўступлення ў ЭЗ.

З ангельскай пераклаў Аляксей Картэль наводле <http://www.ceps.eu>

⁹ Эўрапейская Камісія фактычна толькі што заявіла (28 студзеня 2008 г.) аб тым, што далейшыя тэхнічныя сустрэчы па энэргетыцы, транспарце й экалёгіі будуць мець месца пасля вызвалення Беларусью трох палітычных вязняў (А. Казуліна, А. Клінава і А. Здвіжкова. — Рэд.).

РАШЭД ЧОУДХУРЫ

Барак Абама й новая амэрыканская мара

Выданьне, якія згадваецца ў артыкуле:

Obama Barack. *Dreams from My Father: A Story of Race and Inheritance*.
New York: Three Rivers Press, 2004.

Ці памятаеце вы дакладна той момант, калі ўпершыню пачулі пра Нікаля Сарказі? А як нахонт Гордана Браўна? Ці, бліжэй да дому, Віктара Юшчанку? Мяркую, што ня памятаеце, хоць усе яны відныя палітыкі і кіруюць вялікімі эўрапейскімі краінамі. Я таксама ня ведаю, калі я дазнаўся пра іх першы раз. Прыйшоў момант, калі яны ўвайшлі ў міжнародную сьвядомасьць, і ўсё на гэтым.

У выпадку Барака Абама іначай. Жыхары штату Ілінойс пазнаёміліся з Абамам ужо даўно, бо ён прадстаўляў частку Чыкага ў ілінойскім сэнаце на працягу васьмі гадоў. Прыхільнікі Дэмакратычнай партыі па-за межамі Ілінойсу дазналіся пра Абама на нацыянальным зьездзе Дэмакратычнай партыі ў канцы ліпеня 2004 г. У сваёй прамове Абама, тады яшчэ толькі кандыдат на пасаду фэдэральнага сэнатара ад Ілінойсу, заклікаў амэрыканцаў аб'яднацца.

У час, калі праходзіў зьезд, я быў у Амэрыцы, але я не зьвярнуў на яго вялікай увагі і праігнараваў прамову Абама. Падчас дэмакратычнай выбарчай кампаніі 2003—2004 гг. найцікавейшым кандыдатам для маладых амэрыканцаў левацэнтрыскага кірунку быў Гавард Дзін, які абяцаў сапраўдныя зьмены ў амэрыкан-

Рашэд Чоудхуры — гісторык. Закончыў Грынэлеўскі коледж у штаце Аёва ў ЗША у спецыяльнасьці «міжнародныя адносіны». Працаваў малодшым навуковым супрацоўнікам Фонду Карнэгі ў Вашынгтоне. Пасьля атрымаў ступень магістра па ісламскіх дасьледаваньнях у МакГілеўскім унівэрсытэце ў Манрэалі (Канада). Цяпер працуе ў МакГіле над доктарскай дысэртацыяй аб Асманскай імперыі на пачатку XX ст.

скай палітыцы, як унутранай, так і зьнешняй. У яго кампаніі на папярэдніх выбарах было на што зьвярнуць увагу. Калі ж Дзіна выперадзіў Джон Керы (палітык настолькі істэблішмэнцкі, што яго ў кандыдаты парэкамэндавала нават супэркансэрватыўная газэта «Wall Street Journal»), сярод маладых амэрыканцаў распаўсюдзілася меркаваньне, што ад выбараў асабліва чаго чакаць ня трэба. І ад партыйнага зьезду таксама.

Мае (тады яшчэ будучыя) цесьць зь цепчваю глядзелі той зьезд па тэлебачаньні цэлы дзень, бо спадзяваліся, што на ім прагучыць нешта, што прыдасць амэрыканскім лібэралам надзею і на тое, што бушысцкай палітыцы зь яе падзелам амэрыканскага грамадства й вайною ў Іраку прыйдзе канец. І пасля прамовы Абама мой цесьць раскажаў мне, што, па-першае, чалавека, які выступіў, завуць Барак Абама, і, па-другое, што ён павінен некалі стаць прэзыдэнтам ЗША. Імя Абама мяне здзівіла ня менш за каго іншага, але яшчэ больш мяне ўразіла думка майго цесьця наконт прэзыдэнцкай будучыні гэтага дагэтуль невядомага палітыка. «Трэба было ўсё-ткі паглядзець гэты выступ», — падумаў я.

Мой цесьць у той час ня быў адзіным, хто прадказваў Абаму круты палітычны пад'ём. Я ўпэўнены, што падобныя размовы былі ў шматлікіх амэрыканскіх дамох пасля таго, як іх жыхары ўбачылі яго прамову. Яна пачала аграмадную хвалю, якая за апошнія месяцы накрыла ўсю Амэрыку і вялікую частку ўсяго сьвету і выклікала энтузіязм, заснаваны на надзеі, што ў амэрыканскай палітыцы магчымае штосьці новае і іншае. Што ідэал можа ператварыцца ў рэальнасьць. Вядома, гэта надзея ці нават упэўненасьць часткова грунтуецца на наўнасьці. Але яна таксама складаецца з рашучасьці зьмяніць пануючае становішча ў ЗША. Таму многія гэтак моцна любяць Абаму, бо ён ужо сёньня бачыць Амэрыку такой, якой яны хочуць яе зрабіць. Гэта Амэрыка, дзе кожнаму ёсьць месца, дзе раса ёсьць спадчынаю тваіх продкаў, але не перашкодай тваім марам. Гэта Амэрыка, адкрытая ўсяму сьвету, якая гатовая сябе абараніць, але якая ня хоча бясконца акупаваць Ірак. Гэта Амэрыка, якая не баіцца весці перамоваў з Кубаю, Вэнэсуэлаю ці Іранам, і якая, захоўваючы поўную падтрымку бясьпекі Ізраілю, імкнецца памагчы палестынцам дасягнуць незалежнасьці. Гэта Амэрыка, у якой кожны можа пайсьці да лекара бяз боязі збанкрутаваць. Гэта Амэрыка, дзе ніхто, хто працуе, не знаходзіцца адначасова ў галечы. Такой Амэрыкі сёньня яшчэ няма, але мільёны амэрыканцаў хочуць бачыць сваю краіну ақурат такою.

Хто ж ён такі, Абама, і якім чынам гэты «хударлявы хлопец са сьмешным імем»¹, як ён сябе апісаў падчас свайго выступу, стаў увасабленьнем гэтай прагі да зьменаў? Чаму мае амэрыканскія сваякі ды сябры гэтак ім захопленыя, разам зь мільёнамі сваіх суайчыньнікаў? Чаму мой знаёмы прафэсар арабскай мовы з Эгіпту, ці лютэранскі пастар з Ганы, ці канадзкі ўладальнік малога бізнэсу ня менш ім захопленыя, чым амэрыканцы? І чаго можна чакаць ад яго, калі ён здолее перамагчы ня толькі на папярэдніх выбарах, але й на ўсеагульных у лістападзе?

¹ Гл. <http://ca.youtube.com/watch?v=1UDKXKGZ3PY>

* * *

Барак Хусэйн Абама-малодшы нарадзіўся ў г. Ганалулу на Гавайскіх выспах у 1961 г. Яго бацькам быў Барак Хусэйн Абама-старэйшы, студэнт эканомікі з Кеніі, з народу луо, атэіст з мусульманскай сям'і. А маці была 19-гадовая Стэнлі Эн Данэм, белая амэрыканка агнастычных поглядаў, якая нарадзілася ў штаце Канзас, а ў той час жыла з бацькамі на Гаваях. Як кажа Абама, ягоны бацька быў «чорны, як смала» а маці «белая, як малако»². Але ён сам, у сваім дзяцінстве, пра гэта асабліва не задумваўся.

Яму пашанцавала: ён нарадзіўся ў штаце, які першым пачаў шлях да будучага пострасавага грамадства, пра якое дагэтуль мараць шматлікія амэрыканцы. На Гаваях было столькі амэрыканцаў азіяцкага паходжанья, што белым было цяжка замацаваць сваю дамінуючую ролю, якую яны мелі ў астатніх штатах. Там будучыя бацькі Абама змаглі пажаніцца, і таму Абама ня стаў змалку аб'ектам усялякай дыскрымінацыі. У 1960 г., калі пажаніліся Абама-старэйшы й Данэм, шлюб паміж прадстаўнікамі розных расаў яшчэ афіцыйна лічыўся крымінальным злачынствам у больш як палове штатаў ЗША³. Да таго ж Эн Данэм падчас свайго дзяцінства, праведзенага ў розных штатах, навучылася ігнараваць расавыя падзелы, чым ганарыліся яе бацькі⁴. Паявіўшыся на сьвет, Барак Абама знайшоў цёплае месца ў сваёй амэрыканскай сям'і.

Шлюб Данэм з Абамам-старэйшым аказаўся недаўгавечным. Яны разьвяліся ў 1965 г., і Эн выйшла замуж за іншага іншаземца, на гэты раз інданэзійца-мусульманіна Лолу Сутору, і маладая сям'я, разам з Абамам-малодшым, зьехала ў Джаркату, дзе Абама пражыў чатыры гады. Там, паводле яго былых настаўнікаў, Абама быў зарэгістраваны ў сваіх школах (дзяржаўнай сьвецкай і прыватнай каталіцкай) як мусульманін і наведваў урокі ісламу. Зульфін Ады, інданэзійскі сябра дзяцінства Абама, кажа, што яны раз-пораз хадзілі ў мячэт⁵. Цяпер, калі Абама зьяўляецца веруючым і практыкуючым хрысьціянінам, гэтая інфармацыя аб яго дзяцінстве яму ў палітычным пляне, мякка кажучы, не дапамагае. Сам ён разглядае сваё жыцьцё ў мусульманскім асяродзьдзі ў дзяцінстве як вопыт, які дазволіць яму, калі ён стане прэзыдэнтам, палепшыць зносіны ЗША з ісламскім сьветам не таму, што ён падзяляе мусульманскую веру, а таму, што ён разумее мусульман гэтак, як іх не разумеюць звычайныя прадстаўнікі амэрыканскай палітычнай эліты.

Вучыўся Абама ў Джакарце на інданэзійскай мове, але яго маці зрабіла ўсё для таго, каб ён не забываўся ангельскай і паляпшаў яе. Пяць разоў на тыдзень яна

² Obama Barack. *Dreams from My Father: A Story of Race and Inheritance*. New York: Three Rivers Press, 2004. P. 11.

³ Obama. *Dreams from My Father...* P. 12.

⁴ Ibidem. P. 20—21.

⁵ Watson Paul. *Islam an unknown factor in Obama bid: Campaign downplays his connection during boyhood in Indonesia*. Baltimore Sun. 2007. 16 March.

будзіла сына а чацьвёртай гадзіне раніцы й вучыла яго ангельскай па тры гадзіны⁶. Але гэтага было недастаткова і, дбаючы аб далейшай адукацыі сына, Данэм адправіла яго да сваіх бацькоў на Гаваі.

Калі Абаму было 10 гадоў, ён вярнуўся ў ЗША. Ён ня толькі зноў апынуўся ў амэрыканскім асяродзьдзі, але таксама, пад уплывам чарнаскурых сяброў і кніг, напісаных чорнымі інтэлектуаламі, як Уільям Дзю Бойз, перажыў унутраную эвалюцыю. Абама заўсёды быў амэрыканцам афрыканскага паходжаньня. Цяпер жа ён стаў афраамэрыканцам, які сьвядома далучаў сябе да этнічнасьці й культуры, якой раней не падзяляў.

Як першаму афраамэрыканцу ў сваёй сям'і, Абаму давялося самому знаходзіць сябе ў амэрыканскім расавым кантэксьце. Пошукі працягваліся не адзін год і задалі тон усёй далейшай кар'еры Абамы. Калі Абама распачаў сваю прэзыдэнцкую кампанію, на кароткі час у афраамэрыканскіх кругах ЗША паўстала пытаньне: а ці Абама дастаткова чорны? Тое, вядома, мова не пра колер ягонай скуры, бо колеры скуры афраамэрыканцы маюць разнастайныя, зь якіх многія (зусім ня ўсе!) — цёмныя. Афраамэрыканцы — гэта перадусім супольнасьць са сваёй культурай і сваёй гісторыяй. Таму і насунулася пытаньне наконт Абамы, бо яго продкі не прайшлі праз рабства, ніколі не жылі на поўдні ЗША, дзе паражэньне ў Грамадзянскай вайне дагэтуль выклікае ў некаторых белых жыхароў горыч і нянавісьць да чарнаскурых. Але ў адказ на гэтыя пытаньні жонка Баракка, Мішэль Абама, сказала проста й каротка: «Перастаньце гаварыць абы-што»⁷.

І сапраўды, увесь шлях, які прайшоў Абама, ад школьніка на Гаваях да сэнатара ад штату Ілінойс у Вашынгтоне, — гэта шлях сьвядомага афраамэрыканца. Падчас вучобы ў Калюмбійскім унівэрсытэце ў Нью-Ёрку ён зразумеў, што

Я меў сваю свабоду жыць так, як жыла большасьць чорных зь сярэдняй клясы ў Мангэтане: я меў сваю свабоду выбраць матыў, вакол якога я мог бы арганізаваць сваё жыцьцё, свабоду стварыць каляж стыляў, сяброў, бараў, палітычных прыналежнасьцяў. Аднак я адчуў, што на якім-небудзь этапе, магчыма, калі ў цябе паявіцца дзеці і ты вырашыш, што застанешся ў горадзе толькі дзеля прыватнай школы, ці калі ты пачнеш карыстацца ўначы таксі, а не мэтро, ці калі ты вырашыш, што твайму дому патрэбны швайцар, то твой выбар будзе немагчыма зьмяніць, бо падзел будзе замацаваны так, што празь мяжу нельга будзе прайсьці і ты знойдзеш сябе на той бок лініі, на якім ты ніколі не намерваўся быць»⁸.

Інакш кажучы, з добрай адукацыяй і грашыма (рэчамі, якіх паводле сацыялягічных і эканамічных прычынаў, злучаных з расізмам, бракуе сярод афраамэры-

⁶ Obama. Dreams from My Father... P. 47—49.

⁷ Michelle Obama blasts 'black enough' talk // USA Today. 2007. 12 August.

⁸ Obama. Dreams from My Father... P. 122.

канцаў) прыходзіць спакуса быць такімі, як усе, а гэта ў амэрыканскім кантэксьце значыць быць такімі, як белыя. Абама гэтай спакусе не паддаўся і застаўся верны свайму выбару.

Нават у сёньняшняй Амэрыцы з усімі яе сацыяльнымі дасягненнямі быць сьвядомым і грамадзка актыўным афраамэрыканцам значыць змагацца за свае правы. Для некаторых чорных гэта азначае адасабленьне ад масы амэрыканцаў, хоць такі падыход становіцца сярод большасьці чорных усё больш маргінальным. Сёньня адным зь яго галоўных выразнікаў зьяўляецца Луіс Фарахан і ягоны рух «Нацыя ісламу», які грунтуецца на ідэалёгіі, якая ўяўляе сабою мяшанку некаторых аспэктаў ісламу з расізмам супраць белых. Адзін з былых лідэраў гэтага руху, Мэлкам Экс, падчас хаджу дзівіўся братэрству белых і чорных мусульман, якое ён пабачыў у сьвятых месцах ісламу. Вярнуўшыся ў ЗША, ён заклікаў афраамэрыканцаў да суніцкага ісламу і супраць чорнага сэпаратызму, за што быў забіты ў 1965 г. З таго часу большасьць сяброў руху адмовілася ад расізму «Нацыі ісламу». Таму, калі Фарахан нядаўна выказаў сваю падтрымку Абаму, той ад яе публічна адмовіўся.

Зь іншага боку, афраамэрыканскіх лідэраў заклікаюць да барацьбы за аднолькавыя правы й магчымасьці для ўсіх амэрыканцаў у імя адзінай амэрыканскай нацыі. Гэты падыход увасаблялі баптысцкі пастар Марцін Лютэр Кінг-малодшы і вышэйзгаданы Мэлкам Экс (пад канец свайго жыцьця). Абодва за свае погляды аддалі жыцьцё і тым самым дасягнулі найвышэйшага ўзроўню папулярнасьці сярод афраамэрыканцаў. Нягледзячы на адмову ад сэпаратызму, афраамэрыканскія лідэры звычайна выступаюць супраць асыміляцыі чорных у культуру й сьветапогляд белых. Гэтая супярэчнасьць паміж жаданьнем быць роўнымі з большасьцю амэрыканцаў і нежаданьнем быць яе цемнакураю вэрсіяй відавочная ў асабістым і палітычным жыцьці Абама.

Цэлы год у Нью-Ёрку Абама сустракаўся зь белаю дзяўчынаю, у якую закахаўся. Адноўчы яна запрасіла яго да сваіх бацькоў, чый дом належаў ім на працягу шасьці пакаленьняў. У ім былі фатаграфіі яе дзеда з «прэзыдэнтамі, дыпляматамі і прамыслоўцамі». Абама зразумеў, што, калі б яны засталіся разам, ён бы пачаў жыць у сьвеце сваёй сяброўкі, а яна ў ягоным — не. Таму ён зь ёю разьвітаўся. Перад канцом іх адносінаў яна сказала яму, што ня можа быць чорнаю, нават калі хоча, і запыталася, чаму яму недастаткова яе такой, якой яна ёсьць. З гэтага эпизоду ў Абама засталася пачуцьцё сораму, якое часткова тлумачыць ягоную аб'яднаўчую палітыку, да якой ён потым прыйшоў⁹.

Пасьля сканчэньня Калюмбійскага ўнівэрсытэту й Гарвардзкай школы права (дзе яго прызначылі першым цемнакурый рэдактарам тамтэйшага праўнага часопісу й дзе ён упершыню дасягнуў пэўнай вядомасьці) Абама працаваў арганізатарам грамадзкага жыцьця ў Чыкага. Паверыўшы ў Ісуса Хрыста, ён уступіў у Аб'яднаную царкву Хрыста імя Тройцы, пастар і большасьць прыхаджанаў

⁹ Obama. *Dreams from My Father...* P. 210—211.

якой былі афраамэрыканцамі. Паводле Мэлісы Гэрыс-Лейсвэл, прафэсара Прынстанскага ўнівэрсытэту й былой прыхаджанкі гэтай царквы, Абама далучыўся да яе, каб замацаваць сваю афраамэрыканскую ідэнтычнасьць¹⁰. Адночы Абама пачуў казань тамтэйшага пастара Джэрэмаі Райта на тэму «Дзёрзкасьць надзеі», і гэты выраз потым зрабіўся ключавым у лексыконе самога Абама.

Але ў апошнія дні Райт, які ажаніў Абама і хрысьціў абедзьвюх ягоных дачок, праславіўся на ўсю Амэрыку за іншыя словы. У 2003 г. падчас казані Райт прамовіў:

Улады будуць усё большыя турмы... і хочуць, каб мы сьпявалі «Божжа, блаславі Амэрыку». Не, не і не. Ня «Божжа, блаславі Амэрыку», а Божжа, пракляні Амэрыку... за забойства невінаватых людзей.... Божжа, пракляні Амэрыку за тое, што яна паводзіць сябе з нашымі грамадзянамі гэтак, нібы яны нейкія нелюды¹¹.

Райт таксама дадаў, што тэрарыстычная атака на ЗША 11 верасьня 2001 г. — ня што іншае, як наступства амэрыканскай замежнай палітыкі.

Ад гэтых слоў Абама давялося адмаўляцца гэтак жа, як і ад падтрымкі Фарахана¹², дарма што Фарахан — чалавек зусім іншага ад Абама ідэалыгічнага кірунку, а Райт — сябра і нават настаўнік Абама. Але Абама ня хоча апынуцца на «тым баку, на якім не намерваўся быць», нават калі на гэты раз на ім стаіць ня белая эліта, а група афраамэрыканцаў. Сёньня ён у першую чаргу амэрыканец, які добра ведае, хто ён і адкуль. Сваю ролю ў гэтай самаўпэўненасьці адыграў ягоны шлюб зь Мішэль, карэннаю жыхаркаю Чыкага зь вялікай афраамэрыканскай сям'і, да якой цяпер належыць і Абама, а таксама наладжваньне Абамам цёплых сувязяў са сваёю кенійскаю сястрою Аўмаю, а таксама неаднаразовыя вандроўкі ў Кенію, дзе Абама пазнаёміўся са шматлікімі сваякамі, наведаў магілы бацькі ды дзеда, постацяў, якія раней амаль адсутнічалі ў ягоным жыцьці.

Даведаўшыся нарэшце, хто ён такі, і сфармаваўшы тым самым сваю даволі складаную ідэнтычнасьць, Абама пачаў заклікаць амэрыканцаў да аб'яднаньня. Падчас сваёй прамовы на зьездзе Дэмакратычнай партыі ў 2004 г. Абама прадставіў сваё разуменьне сваёй краіны. Пад акампанэмент авацый ён заявіў:

Няма лібэральнай Амэрыкі й кансэрватыўнай Амэрыкі. Ёсьць Злучаныя Штаты Амэрыкі. Няма белай Амэрыкі й чорнай Амэрыкі, Амэрыкі лаціна-амэрыканцаў і Амэрыкі азіятаў. Ёсьць Злучаныя Штаты Амэрыкі¹³.

¹⁰ Miller Lisa. Trying Times for Trinity. Newsweek. 2008. 24 March.

¹¹ Kristol William. Generation Obama? Perhaps Not // New York Times. 2008. 17 March.

¹² Obama Barack. On My Faith and My Church. Huffington Post. 2008. 14 March.

¹³ Гл. на <http://ca.youtube.com/watch?v=1UDKXKGZ3PY>

Ён таксама нагадаў удзельнікам зьезду й тэлегледачам, што ў штатах, дзе папулярныя дэмакраты, людзі таксама моляцца «магутнаму Богу», а ў штатах, дзе папулярныя рэспубліканцы, таксама ёсьць «сябры-геі». Іншымі словамі, ён заклікаў амэрыканцаў пазбавіцца стэрэатыпаў, якія падзяляюць іх адзін ад аднаго. Паводле Абама, «мы — адзін народ». Менавіта гэта прагнула пачуць амэрыканская публіка, асабліва лібэральная. І гэтыя словы ў адзін момант зрабілі з Абама адну зь вядучых палітычных постацяў краіны.

Нядаўна дарадца кампаніі Гілары Клінтан, Джаралдын Фэрара, якая балятавалася на пасаду віцэ-прэзыдэнта ў 1984 г., выказала меркаваньне, што калі б Абама быў белым мужчынам ці жанчынаю любой расы, ён бы не дасягнуў сваёй цяперашняй пазыцыі¹⁴. Пасьля гэтага ёй давалося пакінуць кампанію Клінтан, бо ў сёньняшняй Амэрыцы такія выказваньні ад аўтарытэтай асобы лічацца недапушчальнымі. У гэтых словах, аднак, ёсьць доля праўды. На грамадскую дзейнасьць Абаму натхніла ягоная самаідэнтыфікацыя як афраамэрыканца. На палітычную дзейнасьць яго часткова натхнілі ідэі ягонага чорнага пастара ў афраамэрыканскай царкве. Але ці можна зьвесці ўсю асобу Абама да яго расы? Вядома, што не. Як кажа сам Абама,

*праўда, што мая ідэнтычнасьць пачалася з расы, але яна на ёй ня скончылася й не магла скончыцца. У любым выпадку, гэта тое, уа што я вырашыў верыць*¹⁵.

Абама стаў увасабленьнем надзеі мільёнаў амэрыканцаў, бо ён бачыць ня проста Амэрыку, дзе ўсе роўныя, якой бачаць яе будучыню многія чорныя лідэры, але таксама Амэрыку, у якой усе амэрыканцы аб'яднаныя. І паважаюць яны ягоную пазыцыю часткова таму, што ён не зьяўляецца прадстаўніком белай эліты, ад каго такія словы б рызыкавалі гучаць фальшыва. А калі Абама кажа, што

*Калі на Паўднёвым боку Чыкага ёсьць дзіця, якое ня ўмее чытаць, гэта мяне кранае, нават калі дзіця не маё. Калі дзесьці ёсьць чалавек сталага ўзросту, які ня можа заплаціць за лекі, якія яму выпісалі й які павінны выбіраць паміж лекамі й платаю за кватэру, ад таго я раблюся бяднейшым, нават калі гэта ня мой дзед ці баба. Калі ёсьць арабска-амэрыканская сям'я, якую арыштоўваюць без доступу да адваката й без належнага працэсу, гэта пагражае маім грамадзкім свабодам*¹⁶ —

то яму вераць. І хочуць бачыць сваім прэзыдэнтам чалавека, якому неаб'якавыя пакуты розных маргіналізаваных групаў у такой моцнай ды заможнай краіне, як ЗША.

¹⁴ Silva Mark. Geraldine Ferraro: 'If Obama was a white man'. Swamp. 2008. 11 March.

¹⁵ Obama. Dreams from My Father... P. 111.

¹⁶ Гл. на <http://ca.youtube.com/watch?v=1UDKXXKGZPY>

На папярэдніх выбарах, праведзеных дэмакратамі для амэрыканцаў, якія жы-
вуць за мяжою, Абама атрымаў 66 % галасоў¹⁷. На тэрыторыі ЗША на сённяшні
дзень Абама выйграў папярэднія выбары ў 30 штатах і рэгіёнах¹⁸. Ёсьць вялікая
верагоднасьць, што ён стане наступным прэзыдэнтам ЗША. Ад Абама чакаюць
таго, што ня могуць абяцаць іншыя чорныя лідэры накіталт дэмакрата Джэсі
Джэксона, бо для іх раса застаецца ў пэўнай меры лініяй падзелу. І таксама
ад яго чакаюць такога аб'яднаньня грамадзтва, якога краіна ня бачыла за ўвесь
час панаваньня ў ёй белых англасаксонскіх пратэстантаў (г. зьв. WASP-аў), няг-
ледзячы на вялікі сацыяльны прагрэс.

Абама не пакідае абьякавымі людзей, якія раней у амэрыканскай палітыцы
ня бачылі нічога, што магло іх натхніць. Тысячы маладых людзей, якія раней
ставіліся да палітыкі даволі цынічна, удзельнічаюць у гэтых выбарах і збольша-
га аддаюць свае галасы Абаму. Таксама за яго галасуюць старэйшыя людзі, якія
раней галасавалі супраць усіх. Ёсьць сярод яго прыхільнікаў і тыя, хто параўноў-
вае Абаму з амэрыканскімі героямі накіталт Джона Кэнэдзі. Сярод тых ёсьць
прадстаўнікі самой сям'і Кэнэдзі¹⁹. Чаму? Галоўная прычына ў тым, што, як ска-
заў аднаму амэрыканцу эмэнскі цырульнік, калі абяруць Абаму, гэта пакажа,
што «гісторыя Амэрыкі ўсё-ткі не хлусьня»²⁰.

Барак Абама сьцьвярджае, што Амэрыка дастаткова вялікая, каб у ёй знайш-
лося месца для мараў усіх, чый лёс зьвязаны зь ёю²¹. Разам зь ім такою хочучь
бачыць сваю краіну мільёны амэрыканцаў. Яны хочучь бачыць Амэрыку постра-
саваю, дзе, як марыў Марцін Лютэр Кінг, людзей будуць судзіць «не па колеры іх
скуры, а па зьмесьце іх асобаў». Яны мараць аб краіне, якую зноў будуць пава-
жаць, а не баяцца ці бэсьціць іншаземцы, ад эўрапейцаў да афрыканцаў і азія-
таў. Яны хочучь удзельнічаць у будаваньні і ўмацаваньні такой Амэрыкі, і ве-
раць, што Абама паможа гэта зрабіць.

Мабыць, галоўнае пытаньне ў тым, ці здолее Абама здзейсьніць тыя зьмены,
якія абяцае. Для гэтага ёсьць шмат падстаў. Перш-наперш, яго могуць не аб-
раць, і на прэзыдэнцкай пасадзе можа апынуцца значна больш кансэрватыўная
Клінтан альбо рэспубліканец Джон МакКейн. Верагодна, што і Клінтан, і Мак-
Кейн, калі нехта зь іх стане прэзыдэнтам, унясе пэўныя карэктывы ў амэрыкан-
скую палітыку, але ісьці так далёка, як Абама, ніводзін зь іх не гатовы. Па-дру-
гое, Абаму могуць забіць, і гэта жахлівая магчымасьць абмяркоўваецца шматлікімі
прыхільнікамі Абама, якія баяцца, што зь ім можа здарыцца тое, што здарылася

¹⁷ Wayne Leslie. Forget Iowa. How About That Antarctica Vote? // New York Times. 2008. 16 March.

¹⁸ Гл. на <http://www.barackobama.com/index.php>

¹⁹ Kennedy backs Obama 'for change' // BBC News. 2008. 28 January.

²⁰ Sullivan Andrew. The View from Yemen // The Daily Dish. 2008. 10 February.

²¹ Obama Barack. The Audacity of Hope: Thoughts on Reclaiming the American Dream. New York: Crown Publishers, 2006. P. 268—269.

РАШЭД ЧОУДХУРЫ

з Кінгам, Эksam і Кэнэдзі²². Па-трэцяе, і больш верагодна, Абама можа апынуцца ў стане Джымі Картэра, які ня змог здзейсьніць большасьці сваіх плянаў, пакуль быў прэзыдэнтам, бо ня меў падтрымкі Кангрэсу.

Аднак магчыма, што Абама ўнясе істотныя зьмяненні ў амэрыканскае палітычнае поле. Дакладней, іх ён ужо ўнёс. Бо цяпер немагчыма гаварыць пра амэрыканскую палітыку (ці нават аб ЗША ўвогуле), ня згадваючы пры тым той мары, якую ўвасабляе «хударлявы хлопец са сьмешным імем» Барак Хусэйн Абама.

²² Interviewer Raises Question of Possible Obama Assassination — With Ted Kennedy // Editor & Publisher. 2008. 29 January.

УЛАДЗІМЕР МАЦКЕВІЧ

Рэформа адукацыі: апаратная гульня і прафанацыя ведаў

Артыкул, які абмяркоўваецца ў гэтай публікацыі:

Рубинов, Анатолий. *Педагогический зуд реформаторства // Советская Белоруссия*. 2008.6 сакавіка.

Цікавы сам факт вынясення крытыкі дзяржаўнай праграмы ў публічную прастору. Звычайная практыка, калі ўсе важныя пытанні развязваюцца кулюарна, ціха, а шырокая публіка даведваецца пра праблемы толькі пасля таго, як усё вырашана. Так было з усімі рэформамі адукацыі ў нашай краіне, яшчэ з таго часу, калі краіна была ўсяго толькі правінцыяй вялікай імперыі, ці часткай вялікай федэрацыі, калі слова «імперыя» камусь рэжа вока. Рэформа адукацыі ў СССР пачалася ў 1983 г., праводзілася рыўкамі, нэрвова і непаспяхоўна. У 1991 г. новыя незалежныя дзяржавы ўспадкавалі ўжо напаямёртвую сыстэму адукацыі ад СССР, але агонія адукацыі пачалася ўжо пасля 1991 г., таму такім жывучым аказаўся міт, што «савецкая адукацыя была найлепшай у свеце». Не была яна такой ніколі. Але, каб гэта разумець, трэба ведаць і памятаць. А гэта, часам, так цяжка. Вось, напрыклад, акадэмік Рубінаў ня памятае. Бо інакш як патлумачыць лічбу 14? Столькі гадоў, на думку акадэміка, «нашае

Уладзімер Мацкевіч — мэтадолаг, філэзаф, аўтар шматлікіх артыкулаў у «ARCHE». Сёлета вышлі яго кніга «Становление и развитие сообществ» (б.г., б.м.в., сумесна з Тацянай Вадалажскай), а таксама трэцяе перавыданьне кнігі «Об образовании. Полемические этюды». Аўтарская назва тэксту — «Горшае вораг кепскага (некаторыя меркаваньні, што прыходзяць да галавы, назіраючы за тым, як пасварыўся Анатоль Рубінаў з Аляксандрам Радзьковым)».

грамадства рухаецца новым гістарычным шляхам», то бок з 1994 г. Што гэта за год — зразумела. Але незразумела, куды падзець тры гады з 1991 па 1994? Давядзецца нагадаць.

Да 1991 г. усе рашэнні ў сыстэме адукацыі (як і ў іншых сыстэмах дзейнасці) прымаліся ў Маскве. У Маскве былі сканцэнтраваныя цэнтральныя органы кіравання, а ў Менску (як і ў іншых сталіцах будучых незалежных дзяржаваў) — толькі выканаўчыя органы. То бок Міністэрства адукацыі БССР было арганізаванае такім чынам, каб выконваць маскоўскія рашэнні і ўказанні, а ня думаць самастойна. Ды і як Міністэрства адукацыі ў Менску магло б думаць самастойна, калі ў яго не было даследчых інстытутаў, якія маглі б даваць інфармацыю пра тое, што адбываецца. Усе даследчыя цэнтры таксама былі сканцэнтраваныя ў Маскве, а ў Менску былі толькі іх філіі ці выканаўчыя падраздзяленні. Усе мэтадычныя цэнтры, якія распрацоўвалі навучальныя праграмы, змест адукацыі, мэтады і падручнікі, таксама былі ў Маскве, а ў Менску, і ў іншых сталіцах рэспублік, толькі іх падраздзяленні, чыёй задачай была адаптацыя маскоўскіх напрацовак і прадуктаў да мясцовых умоваў і, пры неабходнасці, пераклад падручнікаў і мэтадык на мясцовыя мовы з мовы «міжнацыянальных зносінаў». А ў Беларусі нават гэтай задачы не стаяла, усё і так было даступна на «агульнаразумелай мове». Такім чынам, калі пасля прыняцця дэкларацыі пра суверэнітэт Беларусі сапраўды давлялося вызначацца з «новым гістарычным шляхам», у краіне для гэтага трэба было шмат чаго ствараць нанова. Выканаўчыя структуры мусілі рабіцца кіраўнічымі, самі выпрацоўваць і прымаць рашэнні.

Можна сказаць мэтафарычна так: пасля развалу СССР галава імперыі засталася ў Маскве пры расейскім тулаве, а новым незалежным дзяржавам дасталіся толькі рукі, ногі ды хвасты. Рукі, ногі ды хвасты самі сабой кіраваць ня ўмеюць. Гэта як яшчарка, якая ў небажыццэ адкідае свой хвост і ўцякае, раздзяліўшыся на дзве часткі. Пэўны час хвост яшчэ варушыцца, нібыта жыве сам па сабе. Уцеклая яшчарка з галавой потым адросьціць сабе новы хвост, але ніводзін хвост ня здольны адгадаваць сабе новай галавы. Прыкладна ў такім становішчы апынуліся новыя незалежныя дзяржавы ў 1991 г. У Маскве тады злараднічалі, што так доўга ня будзе, што ўсе былыя «рэспублікі», рана ці позна, вернуцца ва ўлонне імперыі. Прычым ня толькі па газ і нафту, але і па веды, па розум і дырэктывы. Аднак Масква тады не ацаніла энэргіі свабоды і незалежнасці. Малыя народы аказаліся здольныя на цуды. На хвалі энтузіязму, натхнёныя свабодай народы сабраліся і пачалі ствараць у сябе тое, чаго раньш не было, — урады, якія бяруць на сябе ўсю паўнату адказнасці за нацыі, інстытуты, якія забяспечваюць гэтыя ўрады патрэбнымі ведамі, інфармацыяй, праектамі, праграмамі і ўсім неабходным для суверэннай дзяржавы.

Так было і ў Беларусі, у беларускай сыстэме адукацыі. Міністэрства адукацыі праходзіла паскораную беларусізацыю. Беларусізацыя палягала ня толькі ўва ўспамінанні напаўзабытай беларускай мовы, у паскоранай падрыхтоўцы беларускамоўнага прававодства і новых падручнікаў. Галоўны аспект беларусізацыі

міністэрстваў і ўраду ў цэлым палягаў у тым, каб з рэгіянальнага правінцыйнага органу кіравання імпэрыяй ператварыцца ў нацыянальны, дзяржаўны ўрад. Ад падпарадкавання вышэйшым органам перайсьці да сувэрэннага кіравання. Такая трансфармацыя вымагае багата часу, некалькі гадоў — можа, пяць, можа, болей. Досьвед суседніх краінаў паказвае, што на гэта ідзе каля дзесяці гадоў. У Беларусі такі працэс трансфармацыі ішоў вельмі шпарка, прынамсі ў сыстэме адукацыі. Апроч рэарганізацыі самога Міністэрства адукацыі, працэс закрануў і парлямэнт, то бок Вярхоўны Савет БССР 12-га скліканьня, які застаўся па СССР, але паспрабаваў стаць парлямэнтам сувэрэннай дзяржавы. Камісію ў справах адукацыі ў гэтым парлямэнце ўзначальвалі Ніл Гілевіч і Алег Трусаў. Ні першы, ні другі не былі прафэсіяналамі ў гэтай сфэры, ім даводзілася ўсё засвойваць у працэсе. Яны нават не былі прафэсійнымі палітыкамі. А хто тады быў прафэсіяналам у дзяржаўным кіраванні? Ніхто. Успомнім яшчарку без галавы. Калі не дзе і маглі быць прафэсіяналы, дык у Маскве. Але яны не зьбіраліся нічым дапамагаць беларусам ці камусь яшчэ. Дый ніхто не зьвярнуўся б да іх па дапамогу. Чаго варты іх «прафэсіяналізм», яны паказалі ўсяму сьвету. «Такую краіну развалілі» — сталі казаць пра тых «прафэсіяналаў», хто з гумарам, хто з горыччу. Але гэты гістарычны факт можа разглядацца і як ацэнка ўсёй савецкай адукацыі. Ну не магла быць савецкая адукацыя добрай, калі яе выпускнікі ня ўмелі кіраваць краінай.

У 1991 г. усім давялося засвойваць дзейнасьць, якой раней не займаліся, ці выходзіць на такі ўзровень дзейнасьці, пра які раней і марыць не маглі. Навуковыя работнікі, якія раней кіравалі толькі дыплёмнымі працамі некалькіх студэнтаў і аспірантаў, вучыліся кіраваць краінай і дзяржавай. Трэба аддаць належнае тым навуковым работнікам, яны багата пасьпелі. На базе некалькіх філіяў маскоўскіх НДІ ў беларускай сыстэме адукацыі былі створаныя Нацыянальны інстытут адукацыі, Рэспубліканскі інстытут прафэсійнай адукацыі і Рэспубліканскі інстытут вышэйшай школы. Вядома ж, сама назва двух апошніх паказвае, што іх стваральнікі былі яшчэ далёкія ад паўнаўнаважнага нацыянальнага самавызначэньня, але яны стараліся. Быў арганізаваны Інстытут павышэньня кваліфікацыі і перападрыхтоўкі кіраўнічых работнікаў і спэцыялістаў сыстэмы адукацыі (цяпер Акадэмія пасьлядыплёмнай адукацыі), у якім павінны былі рыхтавацца новыя кіраўнічыя кадры. А пакуль тыя кадры рыхтаваліся, у лідэрах апынуліся тыя, хто штосьці мог ды ўмеў. У Горадні знайшоўся Міхаіл Гусакоўскі, ён ачоліў часовы калектыў распрацоўшчыкаў, які падрыхтаваў першую канцэпцыю рэфармаваньня нацыянальнай школы. Рэй пачынаў весьці Аляксандар Пархоменка, які ініцыяваў стварэньне Нацыянальнага інстытуту адукацыі, агульнанацыянальнага часопіса «Адукацыя і выхаванне» і які ачоліў працу над шэрагам найважнейшых дакумэнтаў трансфармацыі беларускай адукацыі з правінцыйнай у нацыянальную. Можна было б назваць цэлы шэраг ініцыятыўных групаў сярод навукоўцаў і педагогаў, якія, не чакаючы дырэктываў зверху, рабілі тое, што маглі і ўмелі для захаваньня і разьвіцьця сыстэмы адукацыі ў краіне. За тры гады было зроблена вельмі шмат.

Цяпер нават цяжка гэта ўсё ацаніць.

Але тут прыйшоў той самы год, зь якога для спадара Рубінава пачынаецца новая беларуская гісторыя. І ўсё было спынена. Можна, не да канца, яшчэ некалькі гадоў даваў аб сабе знаць энтузіязм нацыянальнага адраджэння. Калі нешта не патрапілі зрабіць у рамках дзяржаўных інстытутаў, рабілі тое ў грамадскім і прыватных сэктарах. Нешта рэалізоўвалася ў праграмах Фонду Сораса, які фінансаваў нават і дзяржаўныя праграмы, нешта рабілася ў прыватных школах і ВНУ, якія паспелі паўстаць за тры першыя гады незалежнасці.

Але ўсё ж, пачынаючы з 1994 г., краінай сталі кіраваць людзі несамастойныя, часам баязлівыя, часам проста без усьведамлення, што і навошта яны робяць, часам тыя, хто рэалізоўваў свае прымітыўныя эгаістычныя памкненні. Новы міністар адукацыі Васіль Стражаў у 1994—1996 гг. яшчэ спрабаваў нешта добрае зрабіць з адукацыяй. Але неўзабаве ён цалкам пагрузіўся ў апаратныя гульні. Яго ўжо хвалявала не сама рэформа адукацыі, а тое, каму выпадуць ляўры за поспехі рэформы ці кухталі за яе правал. І ён рабіў усё, каб здабываць ляўры, сьпіхваючы на іншых усё, за што могуць крытыкаваць. Да моманту дзяржаўнага перавароту ў лістападзе 1996 г. былі згорнутыя ўсе інавацыйныя і рэфарматарскія мерапрыемствы, спрафанаваная праца над новым законам «Аб адукацыі» і над праектам і праграмай рэформы. Адукацыя зрабілася арэнай палітычнай барацьбы. Першы канфлікт усчаўся паміж Васілём Стражавым і ягоным намеснікам Аляксандрам Казуліным. Ратуючы Казуліна ад гневу Стражава, Лукашэнка прызначае яго рэктарам галоўнай ВНУ краіны, а ў якасці платы за паратунак патрабуе поўнай дэпалітызацыі БДУ.

Потым былі іншыя баі і канфлікты, але ўсе яны былі дробнымі міжасабовымі разборкамі. Усе людзі, якіх сапраўды хвалявала адукацыя — то бок будучыня нашай краіны, былі выцесненыя з сыстэмы адукацыі ці то ў недзяржаўны сэктар, ці то ў эміграцыю, ці то ў маргіналы. Прафэсійная кампэтэнтнасць работнікаў Міністэрства адукацыі і навуковых інстытутаў, пералічаных вышэй, зніжалася на вачах. Пачалася прафэсійная дэградацыя. З ранейшых лідэраў рэформы адукацыі ўстрымалі пазыцыі літаральна некалькі чалавек: акурат тыя, хто адмовіўся ад рэфарматарства. Адзін з такіх людзей — цяперашні рэктар БДУ. Калі прасачыць зьмену міністраў адукацыі Беларусі, пачынаючы ад апошняга міністра адукацыі БССР Дземчука, да цяперашняга Радзькова, дык гэта гісторыя прафэсійнага згалення. Дзямчук быў вельмі неблагім спэцыялістам у адукацыі і ў кіраванні на фоне Гайсёнка і Стражава, якія дасягнулі поспехаў толькі ў апаратных гульнях. Бригадзін, які змяніў Стражава, быў зусім выпадковым чалавекам на гэтай пасадзе. Ён і нядоўга на ёй пратрываў, бо яму выпала адказваць за глупствы і галавацяпства папярэдніх «рэформаў». Потым прыйшоў Радзькоў. Гэты чалавек з правінцыйнай ВНУ, займаўся састарэлай навуковай тэмай, якая была вычарпаная яшчэ ў 70-я гг. І свае архаічныя ўяўленьні пра тэставаньне ён, карыстаючы з высокай пасады, насаджае ў беларускай школе, уводзячы тое, ад чаго ў

перадавых краінах адмовіліся гадоў 30—40 таму. Сёння гэтыя анахранізмы мянуюць рэформай адукацыі.

Але ці з гэтым змагаецца аўтар артыкула ў «Советской Белоруссии» акадэмік Рубінаў? Не, ён выступае супраць рэформы як такой. Наколькі несучасны чалавек цяперашні міністар адукацыі, але і ён, знаходзячыся ў цэнтры падзеяў, разумее, што цяперашні стан сыстэмы недапушчальны. Ён ня толькі не адпавядае сучасным патрабаванням эўрапейскай краіны, але проста не адпавядае нават нормам функцыянавання. Выкладнікі ўдаюць, нібыта вучаць, навучэнцы і студэнты ўдаюць, нібыта вучацца. Школа больш ня ў змозе падрыхтаваць сваіх выпускнікоў да паступлення ў ВНУ, рыхтуюць толькі рэпэтытары. Студэнты ў ВНУ спрабуюць толькі задаволіць дробнае славалюбства выкладнікаў, завучваючы іх убогія ўяўленьні пра прадмет вывучэння дзеля таго, каб ім жа здаць іспыты і залікі. Самастойнай працы студэнтаў практычна няма, усе рэфэраты пампуюцца з інтэрнэту ці купляюцца за грошы. Дошкі абвестак вакол ВНУ і іх інтэрнатаў стракацяць прапановамі паслугаў у напісанні курсавых і дыплёмных працаў, а таксама дысэртацыяў за памяркоўную плату. Вяршыняй цынізму сталася тое, што такія абвесткі вісяць у ВНУ побач з загадамі дэканатаў.

Адукацыя зрабілася сфэрай ценявых паслуг. Гэта відавочна для ўсіх. І гэта патрабуе ўжо ня проста рэформы, але санацыі ўсёй сыстэмы. Няўжо спадар Анатоль Рубінаў, першы намесьнік старшыні Адміністрацыі Прэзыдэнта Рэспублікі Беларусі, акадэмік, гэтага не разумее?

Разумее, ня можа не разумець. Рэч у тым, што шырокая грамадзкаясьць даведалася пра існаваньне акадэміка Рубінава тады, калі яго прызначылі кіраваць Вышэйшай атэстацыйнай камісіяй — ВАКам. Гэта орган, якія адказвае за самы высокі ўзровень кваліфікацыі і адукацыі — за якасьць навуковых ступеняў і званьняў. Акадэмік Рубінаў быў прызначаны галавой ВАКу, калі продаж доктарскіх і кандыдацкіх ступеняў стаўся ня проста распаўсюджанай практыкай, а адзіным спосабам здабываньня навуковых ступеняў і званьняў у некалькіх галінах навукі, у прыватнасьці ў эканоміцы і ў пэдагогіцы. Акурат Рубінаву было даручана навесці парадак у гэтай справе, утаймаваць карупцыю. Акурат ён тады голасна абвясціў, што ў апошнія гады дактарамі эканамічных і пэдагагічных навук становяцца чыноўнікі высокага рангу, якім ці то няма калі займацца навукай згодна з пасадай, ці то няма калі займацца кіраваньнем, бо яны аддаюць сябе служэньню навуцы. Гэта тады нікога не здзівіла. Бо ўсе людзі кандыдацка-доктарскага веку жылі яшчэ ў Савецкім Саюзе. Усе памятаюць, што першым кіраўніком СССР з вышэйшай адукацыяй быў Чарненка, і атрымаў ён дыплём, ня вучачыся ў ВНУ, але будучы першым сакратаром абкому — то бок начальнікам і гаспадаром ВНУ, якая выпі-

**Продаж
доктарскіх
і кандыдацкіх
ступеняў
стаўся адзіным
спосабам
здабываньня
навуковых
ступеняў
і званьняў
у эканоміцы
і ў пэдагогіцы.**

сала яму дыплём. Рэальным студэнтам з усіх правадыроў СССР быў толькі Гарбачоў. Усе разумелі, што Міхаілу Мясьніковічу на тых пасадах, якія ён займаў у сваёй кар’еры, было не да навукі, што дысэртацыю яму памагалі пісаць іншыя. Усе, хто хацеў, ведалі пра скандал з доктарскай дысэртацыяй тагачаснага рэктара БДУ А. Казуліна, ведалі і рэальных аўтараў ягонаў «навуковай» працы. Мала таго, вядомы на ўвесь Менск Кім Хадзееў ніколі не хаваў, што напісаньне дысэртацыі за грошы было адной з галоўных крыніц ягоных даходаў. Ён напісаў больш як пяцьдзясят кандыдацкіх і чатыры ці пяць доктарскіх. Напісаньне дысэртацыі зрабілася бізнэсам для многіх людзей. Але калі б толькі напісаньне. А зацьвярджэньне гэтых, з дазволу сказаць, «навуковых працаў» у навуковых радах і ў самім ВАКу? Няўжо гэта адбываецца бескарысьліва? Хто дасьць гэтаму веры?

І вось Рубінаў становіцца кіраўніком ВАКу, каб спыніць гэтую практыку. Ці спыніў? А як пра гэта даведацца без рэформы ВАКу і ўсёй сыстэмы? Ва ўсёй гэтай сыстэме няма галоснасьці і адкрытасьці. Ды ў гэтым і зацікаўленых няма. Каму патрэбная адкрытасьць? Хіба тым «дактарам» і «прафэсарам», якія купілі свае ступені і званьні ў 90-я гг., а цяпер самі гандлююць імі, засядаючы ў навуковых радах? Не, не патрэбныя ім галоснасьць і празрыстасьць гэтых працэсаў.

А ці патрэбная рэформа адукацыі ўсім гэтым людзям? Не.

Рэч у тым, што рэформа адукацыі ў сучасных умовах ня можа быць якой хоця, яе ня могуць прыдумаць ні Стражаў, ні Радзькоў. Сёньня Эўропа зь яе Балёнскім працэсам дыктуе моду ў адукацыі, вызначаюць, што варта, а чаго ня варта рабіць. Гэта можа камусь падабацца, камусь не, можа кагось натхняць, кагось зьневажаць у найлепшых «патрыятычных» пачуцьцях, але гэта так. Мы спазьніліся. На пачатку 90-х гг., акурат у тыя гады, пра якія забыўся акадэмік Рубінаў, мы яшчэ маглі знайсці свой шлях, свае падыходы, маглі ўзяць удзел у падрыхтоўцы Балёнскага працэсу. Ды што там маглі, ЭГУ і быў удзельнікам гэтага працэсу ці ня з самага пачатку. Але ў сярэдзіне 90-х гг. у сусьветнай адукацыі адбыліся рэвалюцыйныя зьмены, і рэвалюцыя гэтая рабілася ў Эўропе і эўрапейскімі ўнівэрсытэтамі. Усе, хто выпаў з гэтага працэсу, — адсталі назаўсёды. Мы маглі, але... не змаглі. Мы пайшлі сваёй дарогай, каб «не ісьці за цывілізаваным сьветам».

Дык пра што цяпер хвалюецца спадар Рубінаў? Пра тое, каб спыніць рэформы Стражава і Радзькова? У гэтым зь ім нельга не пагадзіцца. Гэтыя «рэформы» трэба неадкладна спыніць.

Стражаў настойваў на 12-годцы, пераконваючы настаўнікаў і бацькоў, што гэта зьменшыць нагрузку дзяцей у інтарэсах іх здароўя. Добрая мэта. Але 12-гадовая школа ўведзеная, а нагрузка на дзяцей ня толькі ня зьменшылася, а наадварот, павялічылася. Ня зьнізілася і нагрузка на настаўнікаў. Рэформа не дасягнула абяцаных мэтаў. Але калі прыйшоў Радзькоў, усё сталася яшчэ горш. Рэч у тым, што загрузаньня на поўны дзень і шэсьць дзён у тыдзень дзеці ў школе ня могуць займацца карыснымі справамі — вучыцца і разьвівацца. Але цяпер яны занятыя толькі выкананьнем кантрольных і правяральных задань-

няў. Ладная частка школьнага часу ідзе не на навучаньне, а на кантроль ведаў. Якіх ведаў? Іх няма калі атрымліваць, пакуль яны толькі кантралююцца. Зьніжэньне ўзроўню ведаў праявілася вельмі рэзка. Як адказала Міністэрства адукацыі на гэты трывожны факт? Так, як толькі і могуць некампэтэнтныя кіраўнікі, — узмацненьнем кантролю. Калі далей так пойдзе, то дзеці наагул ня будуць вучыцца, а толькі праходзіць тэставаньне, пісаць кантрольныя і здаваць рэфэраты, спампаваныя з інтэрнэту.

Беларуская школа ўжо зьнішчаная. Калі нашыя дзеці яшчэ чагось вучацца, то толькі дзякуючы гераізму і самаахвярнасьці настаўнікаў, адданных сваёй справе, якія маўкліва ігнаруюць «рэфарматарскія» ідэі чыноўнікаў. На мяжы поўнай дэградацыі і вышэйшая школа. Рагуе яе толькі славалюбства, кар’ерызм маладых людзей і адносна даступнасьць дыстанцыйнай адукацыі, прыватная адукацыя, імкненьне павучыцца за мяжой. Студэнты вучацца самі, насуперак нашым ВНУ. Нехта таму, што здольны і мэтакіраваны, нехта для таго, каб падрыхтавацца да атрымання вышэйшай адукацыі за мяжой.

Так, сучасная «рэформа» ўбогая, прымітыўная, антынародная. І супраць гэтай «рэформы» трэба змагацца. Змагацца супраць — гэта адно, а за што змагацца — вось галоўнае пытаньне. Змагацца трэба за рэальную рэформу. Барацьба Рубінава з Радзьковым, пра якую ў колах пэдагогаў, навуковых кадрў і чыноўнікаў было ведама ўжо даўно, пасля таго, як яны напісалі лісты адзін пра аднаго Лукашэнку, выглядае як барацьба горшага зь вельмі кепскім.

Усе сацыяльныя пераўтварэньні пасля XVIII ст., пасля эпохі Асьветніцтва, за сваю прычыну маюць сыстэму адукацыі. Рэвалюцыі робяцца пакаленьнямі, якіх падрыхтавала школа некалькі дзесяцігодзьдзяў да самой рэвалюцыі. Як казаў Бісмарк у XIX ст.: «вайну выйграе прускі настаўнік». Савецкі Саюз прывялі да краху выпускнікі «найлепшай у сьвеце адукацыі». Можна казаць, што гэта былі кепскія выпускнікі ці недавучкі. Але гэта самападман. Гэта былі добрыя выпускнікі. Проста іх гэтак вучылі.

Сучасны стан нашай краіны таксама ёсьць наступствам таго, што ў Беларусі не было і няма нацыянальнай школы, нацыянальна арыентаванай адукацыі. Таму кіраўнікі самага верхняга ўзроўню, міністры і заканадаўцы папросту ня ўлічваюць нацыянальных інтарэсаў. Як іх можна ўлічваць, ня ведаючы іх? Ня ведаючы нават пра іх. Бо гэтага іх не вучылі. Як і няма каму навучыць акадэміка Рубінава сучаснай гісторыі Беларусі. Няма каму ўвесці ў курс сучаснай палітыкі ў галіне адукацыі ў Эўропе. Ня ведаю, як добра вучыўся Рубінаў у школе. Відаць, паспяхова, бо да гэтай пары разважае ў схемах пяцідзясяцігадовай даўніны. Гэта ў 60-я гг. вучылі, што індустрыялізацыя — гэта вяршыня прагрэсу, таму работнік важнейшы за навукоўца. І сыстэма адукацыі мусіць рыхтаваць працоўныя кадры для прамысловасьці і сельскай гаспадаркі, а ўва ўнівэрсытэтах мусіць рыхтаваць толькі тых, хто будзе навучаць гэтых работнікаў і прыдумваць ім працу, напрыклад, выкладнікаў і інжынэраў-тэхнолягаў. Але ўжо пасля таго, як Рубінаў скончыў школу і ВНУ, была «рэвалюцыя мэнэджараў», увесь сьвет перажыў эпоху інфарматызацыі, навука сталася «прадукцыйнай сілай» і г. д.

УЛАДЗІМЕР МАЦКЕВІЧ

Ці ведае Рубінаў, што ў краінах, дзе ёсць сучасная вышэйшая адукацыя і сучасная школа, для вытворчасці дастаткова 3—5 % працаздольнага насельніцтва, а не 40—60 %, як было ў эпоху індустрыялізацыі, пра якую яму самому апавядалі ў школе?

І гэтыя людзі кіруюць нашай краінай? І гэтыя людзі распрацоўваюць для нас ідэалёгію? Яны мяркуюць, што здольныя гэта рабіць. Хто можа паказаць ім, што гэта ня так?

З расейскай

ІГАР МАРЗАЛЮК

Сімптомы «пажаданай гісторыі»

Публікацыі, якія згадваюцца ў артыкуле:

Марзалюк, І. *Людзі даўняй Беларусі: этнаканфесійныя і сацыякультурныя стэрэатыпы (X—XVII стст.)*. — Магілёў: МДУ імя А. Куляшова, 2003. — 322 с.

Plochy, Serhii. *The origins of the slavic nations. Premodern identities in Russia, Ukraine, and Belarus*. Cambridge University Press: Cambridge — New York — Melbourne — Madrid — Cape Town — Singapore — São Paulo, 2006.

Булгакаў, Валер. *Гісторыя беларускага нацыяналізму*. — Вільня: Інстытут беларусістыкі, 2006. — 328 с.

Казакевіч, Андрэй. *Яшчэ адна гісторыя пра беларускі нацыяналізм* // ARCHE. 2007. № 7—8.

Булгакаў, Валер. *Злыя дэманьы беларускай гісторыі* // ARCHE. 2007. № 9.

У чым галоўны грэх аўтара «Гісторыі беларускага нацыяналізму»? Ясна, у парушэнні «ўстояў» беларускай нацыянальна-патрыятычнай гістарыяграфіі.

Ігар Марзалюк — доктар гістарычных навук, загадчык катэдры археалёгіі і спецыяльных гістарычных дысцыплін Магілёўскага дзяржаўнага ўнівэрсытэту імя Аркадзя Куляшова. Апошняя кніга — манаграфія «Этнічны і канфесійны свет беларускага горада XVI—XVIII стст. (этнаканфесійны склад насельніцтва, этнічныя і канфесійныя стэрэатыпы беларускіх гараджан)» (МДУ імя А. А. Куляшова, 2007). Аўтарская назва тэксту — «Міністэрства праўды па-беларуску (3 гады рэцэнзій Андрэя Казакевіча на «Гісторыю беларускага нацыяналізму» Валера Булгакава)».

Вось што піша Андрэй Казакевіч:

...Тэкст Булгакава зручна разглядаць як сімптом. У значнай ступені гэта эпатажная (гэта асабліва трэба памятаць пры чытанні тэксту) спроба скарачэння генеалогіі ва ўмовах стомы ад нацыянальных міфаў, лёгкага, але ўстойлівага дыскамфорту ад беларускасці... У пэўных асяродках беларускае супольнасці пасля зыходу «нацыянальнай» хвалі 1990-х гг. адчуваецца надыход стадыі стомленасці, асабліва ад нацыянальных «ідэяў», «аўтарытэтаў», і паўстае жаданне іх разбурыць з вышыні ўласнае інтэлектуальнае пазіцыі. Стomленыя ад гісторыі інтэлектуалы хочуць трапіць ва ўтульнае спажывецкае асяроддзе сучаснасці. Нельга сказаць, што тэндэнцыя дамінуе, але на сёння ўжо пашыраная. У прыватнасці можна прыгадаць апошнюю кнігу В. Акудоўіча «Код адсутнасці».

Мала таго, кніга Булгакава — гэта

...атака, накіраваная не на разбурэнне нейкае ўстойлівае міфалогіі, якая ў Беларусі так і не мае легітымнага статусу, але на асобныя інстытуты, якія традыцыйна лічацца асноваю беларускае нацыянальнае ідэнтычнасці: гістарычная навукa, гісторыя літаратуры і г. д.

Як на мяне, дык рэцэнзія Казакевіча — гэта таксама сімптом: сімптом, які красамоўна адлюстроўвае ўзровень міфалагізаванасці гістарычнай свядомасці ў Беларусі. Казакевіч не адзін такі. Значная частка маіх калегаў, прафесійных гісторыкаў, шчыра вераць (*блажен, хто верует!*) у кантынUITэт беларускай ідэі ад «ліцвінства» і «краёвасці», спаланізаваную шляхту Беларусі і створаную ёй польскую культуру называюць беларускай, а ў нацыянальны пантэон беларускіх герояў на поўным сур'ёзе «прапісваюць» не толькі Вітаўта Вялікага, але і такіх творцаў і пратаганістаў мадэрнай польскай нацыянальнай ідэнтычнасці, якімі былі Тадэвуш Касцюшка ды Адам Міцкевіч.

Але аб усім па парадку.

Прыемна, што В. Булгакаў у сваім адказе А. Казакевічу «Злыя дэманьы беларускай гісторыі» падзяляе тэзы сучаснага знанага ўкраінскага гісторыка Сергія Плахія пра кантынUITэт паміж беларускімі русінамі і сучаснымі беларусамі. Трохі дзіўна, праўда, што спасылка прысутнічае толькі на С. Плахія. Апошні, наколькі мне вядома, спасылаецца ў сваім тэксце (заўважым без асаблівай сціпласці — неаднаразова)¹ на нашу доктарскую манаграфію, бо яна, што ні кажыце, і выйшла раней, і многія тэзы, з якімі С. Плахій пагадзіўся ды ўмацаваў дадатковай аргументацыяй, там былі агучаны ўпершыню... Мо на яе Булгакаў не спасылаецца таму, што лёс

¹ Дарэчы, сам В. Булгакаў першым праінфармаваў мяне пра гэтую навіну, а ўжо пазней я сам атрымаў прыемную магчымасць азнаёміцца з тэкстам С. Плахія.

нашай кнігі падобны да лёсу яго манаграфіі? Як вядома, Г. Сагановіч зганьбаваў ды прыбіў нягеглага магілёўскага гісторыка да ганебнага слупа прафесійнай недасведчанасці і некампетэнтнасці... Прыемна, калі з тваёй канцэпцыяй пагаджаюцца, нават калі на твае працы і няма спасылкі. Галоўнае, каб у оксфардскіх ці варшаўскіх выданнях былі. Злыя заходнікі даўно забыліся (бо і не ведалі ніколі) пра прынцып партыйнасці гуманітарнай навукі і на поўным сур'ёзе лічаць, што галоўнае для гісторыка — імкненне дасягнуць гістарычнай праўды.

Як для мяне, дык відавочным ёсць той факт, што рэальны кантынUITэт існуе акурат паміж рускай супольнасцю беларускіх земляў ВКЛ і намі, сучаснымі беларусамі. Пошукі беларусаў-літвінаў — марная справа. Спробы рэанімаваць агучаны ў свой час Янам Станкевічам тэрмін «летувіс» для пазначэння этнічных літоўцаў нічога, акрамя няёмкасці, не выклікаюць. Дарэчы, той тэрмін не сам Станкевіч прыдумаў. Ён яго запазычыў з публіцыстыкі шавіністычна настроеных польскіх эндэкаў, якія скарыстоўвалі яго з выразна абразлівым для літоўцаў сэнсам².

Неабходна падкрэсліць тую акалічнасць, што абазначэння ў моўнай і этнічнай спецыфіцы гістарычнай Літвы мясцовыя інтэлектуалы тэрміны «літвіны» і «літоўская мова» ў дачыненні да беларускамоўнага «простага», сялянскага і местачковага насельніцтва Заходняй Беларусі нават на пачатку XIX ст. не ўжывалі. Прафесар Віленскага універсітэта Ігнат Анацэвіч³ у сваіх «Падарожных запісках...» 1828 г. выразна падзяляў насельніцтва Гарадзеншчыны паводле моўнай прыкметы:

На шляху з Вільні ў Ліду мястэчка Жырмуны абазначае мяжу паміж рускай і літоўскай мовамі. Аднак у ваколіцах ёсць адна вёска, дзе жыхары гавораць па-літоўску, хоць навокал пануе руская мова⁴.

Адам Міцкевіч таксама ніколі не распаўсюджваў найменне «літвін» на заходнебеларускіх сялян, носьбітаў беларускай мовы. Як, дарэчы, ніколі не атаясамліваў іх традыцыю з уласнай:

<...> З усіх славянскіх народаў русіны, гэта значыць сяляне Пінскай, часткова Мінскай і Гродзенскай губерняў, захавалі найбольшую колькасць агульнаславянскіх рысаў. У іх казках і песнях ёсць усё. Пісьмовых помнікаў у іх мала, толькі «Літоўскі Статут», напісаны іхняй мовай, самай гарманічнай і з усіх

² Краўцэвіч, А. Тэрмін «Літва» і «Летува» ў сучаснай беларускай гістарыяграфіі // Гістарычны альманах. Т. 9. Гародня, 2003. С. 106.

³ Ён сам родам з Малой Бераставіцы, што на Гарадзеншчыне (сучасны Бераставіцкі раён Гродзенскай вобласці), сын уніяцкага святара.

⁴ Урываек з падарожных запісак прафесара Віленскага універсітэта Ігната Анацэвіча пад час праезду яго праз адну частку Гродзенскай губерні ў ліпені і жніўні 1822 года // Габрусевіч, С. А.: Марозава, С. В. Прафесар Ігнат Анацэвіч. Жыццё. Спадчына. Гродна, 2005. С. 175.

славянскіх моў найменш змененай. Усю сваю гісторыю на зямлі яны прайшлі ў страшэннай галечы і прыгнёце⁵.

Для Адама Міцкевіча вобраз старасвецкай Літвы — адзначна вобраз балцкай дзяржавы. Ягоны Навагрудак у «Гражыне» — то горад балцкі, літоўскі, і любымі беларускімі гісторыкамі-міфалагамі «ліцвінамі-славянамі-беларусамі» тут нават «не пахне»... Прыгадайма хоць бы апісанне падрыхтоўкі пахавання Гражыны.

Той самы вобраз Літвы і ў «Конраду Валенроду». «Свае» багі — багі балцкія, літоўская мова — мова балцкая, свае спевы — то спевы вайдэлатаў⁶.

Паказальныя ў гэтым сэнсе і разважанні Уладзіслава Сыракомлі аб гістарычнай мяжы Літвы і Русі ў яго знакамітым творы «Вандроўкі па маіх былых ваколліцах» (1853). Сыракомля, кажучы пра Літву і Русь, разумее пад гэтымі тэрмінамі два апырочныя, адметныя народы. Адны — балты, другія — славяне. У той частцы гістарычнай Літвы, дзе ён жыве, у любым яго сэрцу Верхнім Панямонні, літоўцаў (=літвінаў) сярод простага люду ўжо няма — бо яны, у выніку асіміляцыі, сталі славянамі па звычаях, мове і традыцыях:

...зыхлівы чытач, які захоча выправіцца з намі ў цяперашнюю вандроўку па маіх былых ваколліцах, няхай прабяжыць вокам па геаграфічнай карце — ад вусця да вытокаў Нёмана ў Мінскай губерні і спыніцца непадалёк ад гэтых вытокаў ... з паўночнага боку Нёмана ўпадае тут у яго рака Сула. На малых картах яна пазначана толькі паўколам, на большых — напісана і яе назва. Амаль у тым жа самым месцы перасякае Нёман, ідучы з усходу і поўначы, старая мяжа паміж Рускай Славяншчынай і Літвой. На карце ўсё гэта — у адным месцы, але на зямлі ад Сулы да таго перасячэння мяжы праз Нёман — добрая палова мілі; тут якраз і мая сядзіба Залуча са сваім сціплым набыткам. Аднак мая тэрыторыя не абмяжоўваецца гэтым мізэрным кавалкам зямлі, а цягнуцься аж за згаданую мяжу Славяншчыны, уключае ў сябе вёску, названую Жукаў Барок, дзе ўпадае ў Нёман невялікі ручай Ячонка. На паўночны захад, там, дзе вусце Сулы і Залуча, была яшчэ ўласна Літва, праз крок на паўднёвы ўсход, дзе сёння вёска Жукаў Барок, — ужо руска-славянскія ўладанні дрыгавічоў, крывічоў і г. д. Тут, за якія дзве тысячы крокаў ад майго дамка, я стаю на высокай гары, адкуль адкрываецца такі шырокі круггляд, адкуль не раз азіраў я бясконцы свет, такі прывабны здалёку, не раз пасылаючы малітву Небу; стаю на гары тварам да сонца, што заходзіць недзе за Нёманам за лес Бярштань, і крычу: «Направа адсюль ляжала літоўская зямля, край Пяркуна і сардэчнай Мільды, налева пачыналася зямля славянская, зямля сыноў Славы, прыхільнікаў Ессэ і Святавіда; потым з гэтага левага боку адбілася тут хрыс-

⁵ Філаматы і філарэты. Зборнік. Менск, 1998. С. 122.

⁶ Філаматы і філарэты. Зборнік. Менск, 1998. С. 224—225, 235, 246—250.

цяянская песня і рэха касцельнага звону, а з правага — хрыпаваты гук літоўскага рогу; тут, дзе стаю, спакойны складальнік вершаў, — праходзіла мяжа двух рыцарскіх народаў, у кожнага з якіх — свая будучыня, народаў, такіх розных сваімі нормамаі, верай, звычаямі ...

Аднак жалезнае плячо літоўскіх князёў яшчэ ў XIII стагоддзі знесла, як Самсон браму філістынаў, мяжу сваёй дзяржавы недзе далёка ва ўладанні мінскіх і полацкіх князёў. Рынгольд, літоўскі князь, бацька Міндоўга, у 1235 г., г. зн. шэсцьсот сямнаццаць гадоў назад, атрымаўшы перамогу над Магільнам (4 мілі ад Залучы) над кіеўскім князем Святаславам, Дзмітрыем Друцкім і Лявонам Уладзімірскім, заняў тутэйшыя славянскія ваколіцы, зліў іх з Літвой, знёшы гэтую мяжу. З таго часу тут ужо была Літва; Міндоўг, Вітаўт, Гедымін, Альгерд і яго дзеці сталі ўжо ўладарамі гэтых ваколіц; але панаванне Евангелля і крыжа шырылася тут так жа сама хутка, як панаванне літоўскага мяча і сякеры; з крыжам і Евангеллем літоўскія людзі прымалі чужую для сябе мову і звычай народаў, ад якіх узялі веру. А з прычыны таго, што рэлігійная прапаганда вялася не мячом, а хлебам і соллю, пры дапамозе суседскай прыязнасці і шчырай любові, то поўная асіміляцыя тутэйшых літоўцаў прайшла так дасканала, што не толькі тут, але нават у ваколіцах Наваградка, даўняй сталіцы Рынгольдаў і Міндоўгаў, дарэмна было б шукаць сярод людю чаго-небудзь літоўскага — звычаяў, грамадскіх парадкаў, мовы ці абрадаў. Калі што і нагадвае старое паганства, то без сумнення носіць хутчэй характэрныя рысы славян, чым літоўцаў⁷.

Польскамоўны літвін Адам Ганоры Кіркор ясна ўсведамляў этнічныя адрозненні паміж насельніцтвам «Літоўскага Палесся». Нідзе і ніколі ўсходнеславянскае беларускамоўнае насельніцтва Гарадзеншчыны і Віленшчыны ён літвінамі не называў. Надзвычай выразна сістэма поглядаў на этнічныя падзелы ў «Літоўскім Палессі» (=гістарычнай Літве) ім адлюстравана ў трэцім томе «Живописной России» (1882). Літоўцы тут заўсёды выразна аддзяляюцца ды супрацьпастаўляюцца сваім славянамоўным суседзям⁸.

Юліюш Бардах, на якога даволі дзіўна спасылчаецца Казакевіч у сваёй рэцэнзіі на кнігу В. Булгакава, паказаў канцовы вынік тых паланізацыйных працэсаў для палітычнага народа ВКЛ — ператварэнне літвінскай шляхты ў частку палітычнага польскага народу ды ўсведамленне імі ўрэшце сваёй нацыянальнай польскасці:

Шматлікія крыніцы сведчаць, што, пачынаючы з XVII ст., адрознівалася вузейшая айчына — Літва — і шырэйшая, Рэч Паспалітая, якую часта называюць

⁷ Сыракомля, Уладзіслаў. Вандроўкі па маіх былых ваколіцах. Менск, 1992. С. 14—16.

⁸ Живописная Россия. Отечество наше в его земельном, историческом, племенном, экономическом и бытовом значении. Литовское и Белорусское Полесье. Репринтное воспроизведение издания 1882 года. Т. III. Ч. 1 — Ч. 2. Минск, 1993. С.6, 11, 13,14.

валі Польшчаю. Як грамадзяне Кароны, так і літвіны былі паводле тагачасных уяўленняў палякамі. Гэтае паняцце, аднак, мела тады палітычны, а не этнічны характар. Гэткі ж палітычны характар мела акрэсленне «літвін»⁹.

Паводле польскага даследчыка, у другой палове XIX ст. адбываецца знікненне шматузроўневай свядомасці ў шляхецкім асяроддзі на карысць нацыянальнай польскасці. Працэс гэты стаў выразна заўважны ўжо ў 50-х гг. XIX ст., але асабліва — у часы студзеньскага паўстання 1863 г. ды наступных па ім часах. У выніку

на глебе, якою была шматнацыянальная супольнасць Вялікага Княства Літоўскага, вырас грамадска-палітычны феномен, які атрымаў найменне «краёўцаў». Спасылаючыся на традыцыю Вялікага Княства Літоўскага, яны абвясчалі салідарнасць насельніцтва краю без увагі на мову і вызнанне, проціпастаўляючы яе, як пісаў М. Здзяхоўскі, «шалеючым нацыяналістычным жарсцям». Прымат краёвай повязі канчаткова сфармаваўся ў пачатку XX ст. Ідэалогія краёўцаў была, можна сказаць, працягам і разам з тым трансфармацыяй шматузроўневай нацыянальнай свядомасці. Пазіцыі краёўцаў і блізкія да іх сустракаліся часцей сярод інтэлектуальнай эліты, чым у сярэдніх сляях. Значная большасць краёвае шляхты і інтэлігенцыі адначасна лічыла сабе палякамі¹⁰.

Праўда, пагадзіцца з тэзісам Ю. Бардаха, што шляхта гістарычнай Літвы ў XVIII — сярэдзіне XIX стст. мела двух- ці нават трохузроўневую нацыянальную свядомасць, цяжка. Цытаваныя ім крыніцы якраз сведчаць, што нацыянальная свядомасць у гэтых літвінаў была польская, у якасці ідэалагічнай радзімы паўсюль выступае менавіта *Польшча*. Літвінская свядомасць, літвінскае самаакрэсленне — гэта акрэсленне субэтнічнае, правінцыйнае, рэгіянальнае. Ніякіх ідэалагічных нацыянальных літвінскіх канатацый, права на асобную дзяржаўнасць для Літвы ў будучым, без непадзельнай сувязі з Польшчай, у створаных мясцовай польскамоўнай элітай тэкстах мы проста не знойдзем.

Напрыканцы існавання Рэчы Паспалітай у дачыненні да ВКЛ, як правіла, скарыстоўваўся тэрмін «Літоўская правінцыя»¹¹, уся ж дзяржава звыкла і будзённа называлася «Польшчаю». Лагічным вынікам паланізацыйных працэсаў шляхты ВКЛ у XVIII ст. становіцца выкарыстанне апошнімі для самаакрэслення тэрміна «паляк».

⁹ Бардах, Ю. Штуды з гісторыі Вялікага Княства Літоўскага. Мінск, 2002. С. 299.

¹⁰ Бардах, Ю. Штуды з гісторыі Вялікага Княства Літоўскага. Мінск, 2002. С. 310—311.

¹¹ Восстание и война 1794 года в Литовской провинции (по документам архивов Москвы и Минска). Составление, редакция и предисловие кандидата исторических наук Евгения Константиновича Анищенко. Минск, 2001. С. 3.

Знакамітая навагрудская лекарка, шляхцянка Саламея Пільштынова з Русецкіх ва ўласнаручна напісаным і выдадзеным у 1760 г. у Стамбуле творы «Авантуры майго жыцця» зусім недвухсэнсоўна засведчыла сваю не русінскую, не літвінскую, а менавіта польскую ідэнтычнасць. Саламея Пільштынова ведае, што замуж яе выдаюць з Навагрудскага ваяводства, з Літвы¹², але гэты тэрмін, як і вытворны ад яго тэрмін «літвінка», ёй нідзе ў тэксце ў якасці ўласнага эндаэтноніма не скарыстоўваецца. Літва для яе — гэта проста правінцыя Польшчы, асобны яе рэгіён. Яе радзіма — Польшча, а яна сама полька:

...ужо з Польшчай назаўсёды развіталася, і тут, у Турцыі, жыць вырашыла, хіба што дзеля таго, каб іншыя, якія ведалі мяне, не дакаралі, што я, полька, маючы мужа і дзяцей у Польшчы, усе мае тыя часовыя пацехі пакінула, а сама адна ў чужы край без усялякае дапамогі і пацехі выправілася, каб жыць і памерці ў Бозе ў тым краі¹³.

Падобнае самаакрэсленне ёй паслядоўна выкарыстоўваецца па ўсім тэксце кнігі:

...А мяне выратаваў Бог ласкаю сваёю і строй мой польскі ... я ж хрысціянка, полька... дамагаючыся мяне, быццам я не полька, а вугорка...¹⁴.

У Рэчы Паспалітай у XVIII ст., у эпоху Асветніцтва, працэсы нацыятварэння ішлі тым самым шляхам, што і ў Францыі, дзе ўпершыню на еўрапейскім кантыненте (пасля Вялікай Французскай рэвалюцыі) была створана «палітычная» грамадзянская мадэрная нацыя. Як паказаў Рышард Радзік, атаясамленне паняццяў «нацыя» і «дзяржава» было характэрна для свядомасці абываталяў Рэчы Паспалітай перад яе падзеламі. У гэтай асветніцкай канцэпцыі нацыі-дзяржавы ўжо не было месца для існавання дзяржавы некалькіх народаў, дзяржавы шматнацыянальнай¹⁵.

У рэчышчы гэтай асветніцкай канцэпцыі нацыі-дзяржавы планавалася ўжо не спантанная, а цалкам свядомая моўная асіміляцыя ўсіх непольскамоўных этнічных супольнасцяў Рэчы Паспалітай. Паказальныя ў сувязі з гэтым погляды гарачага рэфарматара палітычнай сістэмы Рэчы Паспалітай Гуга Калантая:

Юстыцыя няхай прамаўляе адной і дзяржаўнай [krajowej] да народаў мовай... Удасканаленая родная мова, ужытая ў адукацыі і прынятая для ўсіх спружынаў ураду ... склейвае ўсе правінцыі. І той край напраўдзе можна на-

¹² Пільштынова, Саламея. Авантуры майго жыцця. Мн.: Маст. літ., 1993. С. 20.

¹³ Пільштынова, Саламея. Авантуры майго жыцця. С. 19.

¹⁴ Тамсама. С. 27, 74, 89.

¹⁵ Radzik, R. Między zbiorowością etniczną a wspólnotą narodową. Lublin, 2000. S. 54—55.

*зваць адной нацыяй [narodem], які разумеецца на адной мове, якому мовы адукацыі для права і ўраду досыць*¹⁶.

Г. Калантай увогуле лічыў, што рускі народ якраз таму толькі адзін у Рэчы Паспалітай і бунтаваў, бо «...ён ня ўмеў па-польску і межаваў з маскоўскай дзяржавай»¹⁷. А паланізацыя гэтых людцоў проста неабходная для інтарэсаў польскай нацыі-дзяржавы.

Пра поўную польскую моўную асіміляцыю сялян-русінаў марыў і «беларускі нацыянальны герой» Тадэвуш Касцюшка:

*Прывучаць іх трэба да польскай мовы, няхай па-польску будуць усе іхныя набажэнствы. З часам у іх увойдзе польскі дух*¹⁸.

Сваю польскасць Т. Касцюшка выразна засведчыў і ў лісце да імператара Аляксандра І:

*Нарадзіўся я літвінам... Заслона будучыні пакрывае яшчэ лёсы маёй роднай зямлі і шмат іншых частак маёй айчыны... Жаданне, якое мне засталася, г. зн. каб сыці ў магілу з супакойлівай пэўнасцю, што ўсе падданыя В. Имп. Вялікасці палякі будуць карыстацца з Тваіх, Найяснейшы Пане, дабрадзействаў*¹⁹.

Такім чынам, калі б Рэч Паспалітая працягвала існаваць, то ў выніку развіцця буржуазных адносін і надання грамадзянскіх правоў мяшчанам і сялянству магла б сфармавацца адзіная польская нацыя, у якой і беларусы, і літоўцы, і ўкраінцы трактаваліся б як яе складовыя субэтнасы. Толькі падзелы Рэчы Паспалітай паставілі «крыж» на рэалізацыі падобнага варыянту развіцця. Не верыце? Ідэалізацыяй «заходнерусізму», «масквафілізмам», «дырэктыўнай гістарыяграфіяй» запахла? Дык можа прыслухаемся да высноваў польскага калегі Анджэя Валіцкага, які прытрымліваецца акурат падобных поглядаў:

*Без падзелаў Польшчы і ўсяго таго, што адбылося пасля іх, колькасць еўрапейскіх народаў была б значна меншай...*²⁰

Да аналагічных высноваў, што і А. Валіцкі, прыйшоў і такі званы польскі беларусазнаўца, як Рышард Радзік. Для яго няма сумневу, што калі б не падзелы

¹⁶ Цыт. пав.: Radzik, R. Między zbiorowością etniczną a wspólnotą narodową. Lublin, 2000. S. 57.

¹⁷ Ibidem. S. 58.

¹⁸ Kowecki, J. Kościuszkowobec «Rusinów naszych» // Między Wschodem a Zachodem. Rzeczpospolita XVI—XVIII w. Warszawa, 1993. S. 240.

¹⁹ Цыт. пав.: Бардах, Ю. Штудыі з гісторыі Вялікага Княства Літоўскага. Мінск, 2002. С. 301.

²⁰ Walicki, A. Koncepcje tożsamości narodowej i terytorium narodowego w myśli polskiej czasów porozbiorowych // Archiwum Historii Filozofii i Myśli Społecznej. T. 38. 1993. S. 220.

Рэчы Паспалітай, то тут сфармавалася б мадэрная польская палітычная нацыя, аналагічная па сваіх прынцыпах фармавання французскай, а беларусам, літоўцам і ўкраінцам быў бы накіраваны лёс стаць складовай, інтэгральнай часткаю той нацыі. Толькі падзелы Рэчы Паспалітай спачатку зававолілі, а потым і ўвогуле спынілі гэты працэс²¹.

Дазволім сабе адну разгорнутую цытату з тэкстаў Р. Радзіка, якая надзвычай выразна і недвухсэнсоўна сведчыць пра яго ўяўленні на гэты конт:

У адукаванай Цэнтральна-Усходняй Еўропе, падобна як і на захадзе кантынента, мова трактавалася як сродак грамадскай камунікацыі, што садзейнічаў распаўсюджванню асветніцтва, інтэграцыі грамадства ў межах дзяржавы, а не як вызначальнік этнічнай нацыянальна-культурнай еднасці. У Рэчы Паспалітай афіцыйнай мовай, гэтак жа, як і элітарнай, была польская; на землях Венгерскай Кароны афіцыйнай мовай з'яўлялася лацінская. Калі на абедзвюх гэтых тэрыторыях фармаваліся палітычныя нацыі, іх эліты траплялі пад культурную уніфікацыю, аб'ядноўваючыся вакол каштоўнасцей надэтнічных. Хутчэй тым працэсы адбываліся ў Рэчы Паспалітай, больш марудна — у Венгрыі (у найменшай ступені — у падпарадкаванай ёй Харватыі). Як жа сталася, што ў Цэнтральна-Усходняй Еўропе, нягледзячы на падобныя да заходніх асветніцкія тэндэнцыі, утварыліся нацыі не палітычныя, а культурныя, грамадска-тэрытарыяльныя межы якіх супалі з межамі моўнымі? Адказаць на пытанне можна, калі ў адзінстве разгледзець тры асноўныя прычыны.

Па-першае, у адрозненне ад досыць стабільнага тэрытарыяльна-дзяржаўнага ўкладу, што існаваў у Заходняй Еўропе, два вялікія грамадска-палітычныя арганізмы Цэнтральна-Усходняй Еўропы — Венгрыя і Польшча — заставаліся раз'яднанымі і на доўгі час падпарадкаванымі сваім суседзям. Захопнікі былі супраць працэсаў мадэлярызацыі і паланізацыі рознаэтнічнага плебейскага насельніцтва абедзвюх тэрыторый; яны прыпынілі працэс фармавання палітычных нацый (у Беларусі польская мова ва ўстановах з часам была зменена на рускую, у Венгрыі Іосіф II увёў замест лаціны мову нямецкую). Аднак яны не мелі шматвяковай традыцыі панавання на тых землях, былі не ў стане дзейсна і хутка зрусіфікаваць ці згерманізаваць «пашкоджанае» грамадства, да таго ж мусілі канкураваць з польскай і венгерскай элітай. Замест існаваўшага калісьці ў цэнтральна-ўсходняй частцы кантынента двухузроўневага этнічна-нацыянальнага ўкладу (напрыклад, беларускамоўнае сялянства — польскамоўная шляхта), што захаваўся на Захадзе (напрыклад, правансалец — галійскі француз), на Усходзе ўтварыўся трохузроўневый ўклад: этнічны плебс (напрыклад, беларусы) — нацыя дамінаючая (напрыклад, палякі) — нацыя пануючая (напрыклад, рускія). Даўнія традыцыйныя адносіны, калі прад-

²¹ Radzik, R. Między zbiorowością etniczną a wspólnotą narodową. Lublin, 2000. S. 54—65, 82, 83.

стаўнік плебсу, займаючы большы высокае сацыяльнае становішча ў грамадстве, лічыў за «нармальнае» перайманне на абшарах былой Рэчы Паспалітай польскай культуры, паддаваліся хістанням, а потым ламаліся. На землях Цэнтральна-Усходняй Еўропы, населеных плебейскімі класамі, пачалі сцірацца дзве ўзаемна канкуруючыя нацыянальныя ідэалогіі (нацыі дамінаючай і пануючай). З’явілася нацыянальная альтэрнатыва, што не існавала раней, — сведчанне магчымасці выбару — а з часам узніклі і думкі пра ўласную этнічную непаўторнасць.

Другім фактарам, што вызначыў напрамак развіцця нацыянальных працэсаў у Цэнтральна-Усходняй Еўропе, была немагчымасць распаўсюджвання на тых землях вольнай дэмакратычнай ідэалогіі, якая стварала б з насельніцтва тых земляў роўных адзін аднаму абывацеляў, маючых аднолькавыя правы і абавязкі. Дзейным спосабам дасягнення гэтага быў працэс допуску плебейскіх пластоў да палітычных паўнамоцтваў. У сітуацыі распаду традыцыйных — усталяваных у эпоху феадалізму — грамадскіх структур паўторная інтэграцыя адбывалася праз парушэнне нацыянальных сувязей, што асноўваліся на агульнадаступным культурным змесце. Рэакцыяй Расіі на ўхваленне Канстытуцыі 3 траўня 1791 года стаў другі падзел Польшчы. У Венгрыі апошняй значнай спробай хаця б часткова паўтарыць французскую нацыянальную мадэль была рэвалюцыя 1848 года, падаўленая пры дапамозе Расіі і Аўстрыі. Кошт цешыўся ў той час надзеяй, што лозунгі аб вольнасці на французскі ўзор з’яднуюць усю этнічную супольнасць вакол нацыі ў яе палітычным разуменні і мовай яе будзе венгерская. У самадзяржаўнай, эканамічна адсталай царскай Расіі афіцыйная руская мова не была носбітам дэмакратычных правоў і вольнасцей.

Інакш кажучы, недахоп магчымасцей рэалізацыі дэмакратычных лозунгаў у кансерватыўных краінах гэтай часткі кантынента стаў, з аднаго боку, прычынай запаволенасці працэсаў нацыянальнай самаідэнтыфікацыі ў асяродку прыгонных сялян (якія мысляць у маштабе вёскі, парафіі, акругі), але затое з другога — павольнай эвалюцыяй паняцця нацыі ў накірунку яе культурнага (этнічна-моўнага) разумення.

Па-трэцяе, перыяд, у часе якога прыгонныя сяляне не маглі падвергнуцца масавым працэсам нацыяналізацыі (у нашым выпадку — паланізацыі і мадзьярывізацыі) — галоўнай умовай для гэтага было распрыгоньванне сялян — быў «выкарыстаны» для заклікаў звярнуцца да асэнсавання этнічнай своеасаблівасці іх нацыянальных рухаў і выпрацоўкі нацыянальнай ідэалогіі²².

Дзеся чаго я так падрабязна спыніўся на поглядах аб эвалюцыі нацыянальнай свядомасці польскамоўнай эліты ВКЛ у эпоху позняй Рэчы Паспалітай напрыканцы XVIII і першай паловы XIX стст. такіх польскіх польскіх гісторыкаў,

²² Радзік, Р. Беларусы (Погляд з Польшчы). Мінск, 2002. С. 110—111.

як Ю. Бардах, А. Валіцкі і Р. Радзік? Справа ў тым, што іх «другое прачытанне» ў творах некаторых беларускіх гісторыкаў даволі істотна адрозніваецца ад арыгінала. Для сучасных польскіх даследчыкаў няма сумневу, што беларускі народ, як і ўкраінскі (маецца на ўвазе насельніцтва «польскай» Украіны, але не Гетманату), і літоўскі, у выніку паланізацыйных працэсаў стаў плебейскім этнасам, страціў эліту, якая стала польскай і па культуры, і па свядомасці. Для Ю. Бардаха ёсць фактам, што прынамсі ў другой палове XIX ст. пераважная большасць літвінскай шляхты стала *нацыянальнымі палякамі*, а для Р. Радзіка, А. Валіцкага і Януша Тазбіра рэч сама сабой зразумелая, што ўжо ў XVIII — першай палове XIX стст. прадстаўнікі эліты ВКЛ былі *палякамі ў тагачасным сэнсе таго слова*, іх прыналежнасць да «палітычнай нацыі» грунтавалася на адзінстве мовы, культурнай і праўнай традыцыі ўсёй эліты «Польшчы». Таму і тэрміны «літвін», «паляк-караняж», «мазур» ва ўмовах тагачаснай (першая палова — сярэдня XIX ст.) шляхецкай рэальнасці ніколі не скарыстоўваліся іх носбітамі дзеля нацыянальнага супрацьпастаўлення, гэта назвы рэгіянальныя, субэтнічныя, бо ўсе яны — палякі, маюць адзіную Айчыну — Польшчу²³. А вось у інтэрпрэтацыі А. Смаленчука ўсё гэта выглядае трохі іначай:

Нельга забываць, што ў першай палове XIX ст. паняцце польскасці на беларускіх і літоўскіх землях на-ранейшаму звязвалася толькі з прадстаўнікамі вышэйшых сацыяльных колаў грамадскасці. Тэрмін «паляк» быў у першую чаргу палітонімам, які сведчыў пра прыналежнасць да шляхецкай «палітычнай нацыі».

...Шкада, што калегі з Расіі не заўважылі феномену літвінскай традыцыі. Літвінства грунтавалася на гістарычных і культурных традыцыях ВКЛ, на пэўнай тэндэнцыі да дэмакратызацыі (яна праяўлялася ў цікавасці да народнай культуры), на ўсведамленні сваёй этнакультурнай адрознасці як ад расійцаў, так і палякаў з этнічнай Польшчы. Яно было часткай патрыятызму Рэчы Паспалітай, але адрознівалася высокай ступенню аўтаномнасці. Паводле веравызнання, большасць прадстаўнікоў літвінскай традыцыі належала да Каталіцкага Касцёлу, а паводле грамадскага стану — да шляхты. Літаратурныя і публіцыстычныя творы ў межах гэтай традыцыі ствараліся пераважна на польскай, а таксама на літоўскай і беларускай мовах. Апошняя перадавалася на пісьме лацінкай. Цэнтрам літвінскай традыцыі была Вільня.

*Аналіз палітычнай і культурнай дзейнасці літвінаў дазволіў польскаму даследчыку Юліюшу Бардаху зрабіць высновы пра падвоенасць іхнай свядомасці, якую часта вызначаюць формулай *gente Lithuanus (vel Ruthenus), natione Polonus* (літвін або русін з паходжання, паляк па нацыянальнасці). Прычым апошняя датычыла палітычна-прававой сферы.*

Гэтая з'ява сфармавалася ў апошнія дзесяцігоддзі існавання Рэчы Паспалі-

²³ Radzik, R. Między zbiorowością etniczną a wspólnotą narodową. Lublin, 2000. S. 86, 87, 113.

тай і захоўвалася ўсё XIX ст. А пэўныя ейныя праявы (краёвасць) назіраліся яшчэ ў першай траціне XX ст. У межах ліцвінства выспяваў літоўскі, а пазней таксама і беларускі нацыяналізм²⁴.

Куды больш рэалістычна і адэкватна выглядае рэфлексія на творы Р. Радзіка Тадэвуша Новака:

Р. Радзік паказвае на прыкладзе Францыі, як фармавалася сучасная палітычная нацыя. Далей аўтар параўноўвае французскую, а таксама іспанскую схему з сітуацыяй у Рэчы Паспалітай, каб прадэманстраваць, як шляхта дзяржавы «абодвух народаў» (літвінаў і палякаў) задзіночылася ў адзіную польскую нацыю, але са сваімі рэгіянальнымі адметнасцямі.

...Уразглядзе эвалюцыі польскай нацыянальнай супольнасці на Беларусі Р. Радзік канстатуе паступовую змену разумення польскасці ў Краі: ад палітычна-дзяржаўнага да этнамоўнага. Пры гэтым ён адзначае, што за «палякаў» паступова пачыналі ўважаць у т. л. просты люд «крэсаў» былой Рэчы Паспалітай, і не толькі тутэйшыя шляхцічы, але і самі расійцы і еўрапейцы ўвогуле. Аўтар кажа, што расійскі фактар паспрыяў аддзяленню тутэйшага люду ад польшчыны і, спасылаючыся на аднаго з даследнікаў, дадае, што без падзелаў Польшчы і таго, што на гэтым адбылося, колькасць еўрапейскіх народаў была б значна меншая і карта Еўропы выглядала б цяпер зусім іначай. Гэта вельмі важнае назіранне. Сапраўды, ці можна было б спадзявацца, што, калі б

захавалася Рэч Паспалітая, палонацэнтрычныя тэндэнцыі не прывялі б да таго, пра што мроіў Т. Касцюшка? Ці не існавала б ад Кракава да Віцебску Польшча, падобная да сённяшняй Францыі, і які лёс напаткаў бы мою тутэйшую сялянаў — «рускую», і без таго насычаную паланізмамі, літоўскую, якая ўжо ў канцы XIX ст. мусіла была амаль — на ічасце, не назаўсёды — адступіць з-пад акаліцаў Вільні?.. Магчыма, тутэйшым русінам наканавана было б паўтарыць лёс правансальцаў, а літвінам — басконцаў²⁵.

Іначай як недарэчны жарт можна ўспрымаць прэтэнзіі асобных адраджэнскіх беларускіх гісторыкаў на «беларусізацыю» ды «прыватызацыю» Адама Міцкевіча, больш за тое, цвердзіць аб ягонай беларускасці, называць «нашым» паэтам. Насамрэч Адам Міцкевіч быў не проста свядомы сваёй нацыянальнай польскасці (што не перашкаджала яму мець рэгіянальную, субэтнічную, літвінскую свядомасць), а з'яўляўся адным з творцаў мадэрнага польскага нацыяналізму, абгрун-

²⁴ Смалянчук, А. Плебейскія нацыі і імперскія перыферыі // ARCHE. 2006. № 11 (51). С. 35.

²⁵ Новак, Т. Вяртанне ў будучыню // Druvis. 2005. № 1. Менск. С. 238—239.

тоўваў у сваёй працы «Кнігі народу польскага і польскага пілігрымства» канцэпцыю польскага каталіцкага месіянізма, даводзіў богаабранасць палякаў як народа-пакутніка²⁶. Яго Польшча — то і Карона, і Літва, і Русь. Папросту — «ад можа да можа». «*Litwin i Mazur — bracia są; czyż klóścą się bracia o to, iż jednemu na imię Władysław, drugiemu Witowt? Nazwisko ich jedne jest: nazwisko Polaków*»²⁷.

Такім чынам, калі і трэба каго вінаваціць у «смерці» польскамоўных літвінаў, то толькі іх саміх. Яны самі зрабілі свой, цалкам свядомы, выбар на карысць Польшчы і польскасці.

Гэта зусім недвухсэнсоўна вынікае з дакументаў часоў паўстанняў 1831 і 1863 гг.

У сваім звароце да сойму ў 1831 г. шляхта Літвы, Валыні, Падолля і Украіны выразна засведчыла сваю прыналежнасць да польскай нацыі, да Польшчы, з якой лучаць яе ў адно нацыянальнае і культурнае цэлае гістарычная традыцыя, звычай і родная (натуральна, што польская) мова²⁸.

Падчас студзенскага паўстання 1863 г. шляхта Віцебшчыны ў сваім пасланні да паўстанцкага Нацыянальнага ўраду дэманстравала аналагічную пазіцыю:

*Белая Русь, як і другія Русі, была інтэгральнай часткай сярэднявечнай і паганскай Літвы... прайшло яшчэ тры стагоддзі, цягам якіх Літва, падзяляючы з Польшчай свабоды, славу і, нарэшце, апошнюю нядолю, злілася з ёй у адну польскую нацыю [naród]*²⁹.

Баляслаў Ліманаўскі, апісваючы падзеі канца пяцідзсятых гадоў XIX ст., зусім недвухсэнсоўна маніфеставаў і сваю рэгіянальную літвінскасць, і сваю нацыянальную польскасць:

*Нам літвінам, г. зн. польскай моладзі з гістарычнае Літвы, ішлося перадусім аб тое, каб Літва спалучыла свае рухі з рухамі Кангрэсвай Польшчы... Гэтыя нашыя намаганні да аб'яднання Літвы з Польшчай, аднак, пазней памылкова ацэньваліся як дзяржаўніцкае, цэнтралістычнае імкненне на карысць выключна польскай нацыянальнасці. Мы сапраўды прагнулі вяртання Рэчы Паспалітае ў яе даўніх межах, але паводле перакананняў мы былі федэралістычнымі рэспубліканцамі і не толькі хацелі забяспечыць правы ўсім нацыянальнасцям, што ўваходзілі ў яе склад, але, як прыхільнікі народа, падтрымлівалі пачуццё нацыянальнае самастойнасці, якое абуджалася сярод літоўска-рускага народу*³⁰.

²⁶ Мыльников, А. С. Народы Центральной Европы: формирование национального самосознания XVIII—XIX вв. Санкт-Петербург, 1997. С. 100—101.

²⁷ Mickiewicz, A. Księgi narodu polskiego i pielgrzymstwa polskiego. Warszawa, 1986. S. 80.

²⁸ Гл.: Radzik, R. Między zbiorowością etniczną a wspólnotą narodową. Lublin, 2000. S. 125.

²⁹ Тамсама.

³⁰ Бардах, Ю. Штуды з гісторыі Вялікага Княства Літоўскага. Мінск, 2002. С. 302.

Для Ю. Бардаха няма сумненняў, што пазіцыя Ліманаўскага — гэта пазіцыя *літоўскіх палякаў*, а не каго-небудзь іншага.

Адам Ганоры Кіркора, вызначаючы сябе літвінам на краёвым узроўні, разам з гэтым пачуваў сябе, як і пераважная большасць людзей яго кола, людзей аднаго з ім сацыяльнага паходжання, палякам па нацыянальнасці. Менавіта літвіны, паводле Кіркора, з’яўляюцца «першымі» палякамі сярод астатніх, палякамі вышэйшага гатунку ў параўнанні з «караняжамі». Яны задаюць тон у развіцці высокай польскай культуры, твораць сучасную польскасць высокага кшталту. Ды што там казаць! Уся новая польская літаратура створана імі³¹.

Слаўнае мінулае Літвы, як і Русі, паводле Кіркора, — *гэта мінулае, якое не мае будучыні*. Літва і Русь (для Кіркора=Беларусь) запазычылі больш высокую польскую цывілізаванасць і культуру, іх зліццё з Польшчай, палякамі, польскай нацыянальнасцю, факт безумоўна пазітыўны і прагрэсіўны³².

Другая палова XIX ст. стала тым часам, калі частка літвінскай польскамоўнай шляхты цалкам і беспаваротна ўсвядоміла сябе палякамі па нацыянальнасці, перастала скарыстоўваць да сябе акрэсленне «літвіны» ўвогуле. Меншасць жа (насамрэч адзінкі) далучылася да літоўскага і беларускага (у канцы XIX — пачатку XX стст.) нацыянальна-вызваленчага руху.

Пра гэтую з’яву з гумарам пісаў Юзаф Мацкевіч:

Бо цёця Пафця выйшла замуж за літвіна яшчэ тады, калі ўсе жыхары б. Вялікага Княства Літоўскага называлі сябе літвінамі. Але пакуль падростаў Генрых, іх ужо пачалі называць «літваманамі». Тады літвіны пачалі зваць сябе палякамі, а літваманы — літвінамі. Справа аказалася досыць заблытаная, а часам непрыемная. «Мама, — спытаў ён, — ці наша цёця Пафця — літваманка, ці яна літвінка-полька, але не літвінка?..»³³

Вельмі красамоўнае адлюстраванне ў беларускім выпадку гэта знайшло ў нацыянальным самавызначэнні трох братоў Іваноўскіх — Вацлаў стаў беларусам, Юры — палякам, а Тадэвуш — літоўцам. Кожны з іх, як вядома, адыграў выдатную ролю ў абранай імі нацыянальнай галіне³⁴.

«Простыя» беларускія рыма-каталікі, сяляне і дробная шляхта, цалкам нату-ральна працягвалі польшчыцца, а ў другой палове XIX ст. гэты працэс набыў амаль што незваротны характар. Па ўсёй Беларусі ніхто тады не ведаў пра такое дзіва, як беларусы рыма-каталікі. Дарэчы, менавіта «злыя», «змаскалізаваныя» мясцовыя беларускія інтэлектуалы «заходнярускай» (і ці не першым — Міхайла

³¹ Живописная Россия. Отечество наше в его земельном, историческом, племенном, экономическом и бытовом значении. Литовское и Белорусское Полесье. Репринтное воспроизведение издания 1882 года. Т. III. Ч. 1 — Ч. 2. Мн., 1993. С. 124, 126—129.

³² Тамсама. С. 135—136.

³³ Цыт. пав.: Туронак, Ю. Вацлаў Іваноўскі і адраджэнне Беларусі. Мінск, 2006. С. 18.

³⁴ Тамсама. С. 12—13.

Баброўскі) традыцыі першымі пачалі скарыстоўваць «лінгвістычны» аргумент — родную мову насельніцтва — дзеля акрэслення яго нацыянальнай прыналежнасці. Менавіта яны, а не высакародныя краёўцы, залічылі ў шэрагі беларускага народа старакаталіцкае, у асноўнай сваёй масе балцкага паходжання, насельніцтва Заходняй Беларусі.

Паняцце «паляк» у беларускім выпадку і цяпер самым цесным чынам звязана з рыма-каталіцкай ідэнтычнасцю. Калі б гэта было не так, то сёння ў Беларусі на тэрыторыі Гродзеншчыны не жыло б больш за 300 тысяч палякаў (25,9 % насельніцтва вобласці)³⁵. Паказальнае і тое, што значная частка беларускіх палякаў, паводле дадзеных апошняга перапісу, назвала сваёй роднай мовай беларускую³⁶. Але гэта чамусьці аніякім чынам не адбілася на іх нацыянальным самавызначэнні. «Польскі» Вялікдзень, «польскія» могілкі, «польская» вера — хто з нас не чуў падобных азначэнняў у сучасным беларускім горадзе і вёсцы? Прычым — і на ўсходзе, і на захадзе краіны.

Асабіста я не бачу падставаў, каб не пагадзіцца з В. Булгакавым, — сапраўды, насуперак цверджанням Святланы Куль-Сяльверставай, А. Смаленчука, А. Казакевіча ды іншых, літвінская традыцыя не стварыла ні беларускага нацыянальнага руху, ні беларускага нацыяналізму. Стварэнне беларускага мадэрнага нацыяналізму — справа беларусаў «заходнярускай» традыцыі. Каталікі далучыліся да яго пазней. У кнізе В. Булгакава гэта паказана. Праўда, мне не зразумела, чаму В. Булгакаў прыніжае ў беларускім нацыягенезе ролю беларускіх народнікаў, выдаўцоў «Гомана»? Што ні кажыце, але яны стварылі першую палітычную праграму ў дачыненні да Беларусі, першымі абгрунтавалі яе права на нацыянальную дзяржаўнасць (у выглядзе аўтаноміі ў складзе Расіі), сцвярджалі, што беларусы цалкам самастойны славянскі народ, а не галіна ці складовая частка якой-небудзь іншай нацыянальнай супольнасці. Што да Францішка Багушэвіча, то няма сумненняў у тым, што яго *персанажы* Мацей Бурачок, Сымон Рэўка з-пад Барысава — то беларусы па нацыянальнасці. Прадмова да «Дудкі беларускай», безумоўна, насіла культурны беларускі характар, сцвярджала культурную, моўную самастойнасць беларускага народу, існаванне ў яго ўласнай гістарычнай традыцыі ў мінулым. Аднак ніводнага слова аб нацыянальнай будучыні, аб праве беларусаў на самастойную дзяржаўнасць у хоць якой форме, там няма. Ці лічыў сам Ф. Багушэвіч сябе беларусам? Тут ёсць поле для палемікі. І школы таемныя польскія адкрываў, за правы польскай мовы змагаўся, большасць сваіх твораў напісаў па-польску³⁷. Дзеці ягоныя, дарэчы, ніякіх праяваў беларускага нацыяналізму таксама не засведчылі. Выраслі «нармальнымі» палякамі.

³⁵ Новицкий, В. И. Католицизм в современной Беларуси // Религия и общество: актуальные проблемы современного религиоведения. Могилев, 2006. С. 78.

³⁶ Мячкоўская, Н. Беларуская мова ў масавай камунікацыі Беларусі: сродак зносін ці ідэалогія? // Terra Alba. Мова і соцыум. Т. III. Магілёў, 2004. С. 152.

³⁷ Radzik, R. Między zbiorowością etniczną a wspólnotą narodową. Lublin, 2000. S. 125, 239—241.

Колькі слоў пра сучасных беларускіх літвінаў і літвінства. У свой час Фрыдрых Ніцшэ, крытыкуючы хрысціянства, сказаў, што насамрэч за ўсю яго гісторыю быў толькі адзін хрысціянін, ды і той сканаў на крыжы. *Бо ён жыў, як вучыў.* Перафразаванні, можна сказаць, што я ведаю толькі аднаго чалавека ў Беларусі, які сапраўды імкнецца жыць як шляхотны літвін, у рэчышчы сармацкай традыцыі. Гэта Алесь Белы. Ён мае на гэта права. Яго туга па літвінстве, замілаванне гэтай традыцыяй — то туга па шляхецкім засценку, туга па тым часе, калі высакародства магло спалучацца (і спалучалася) з грамадзянскай і эканамічнай актыўнасцю, высокай праўнай культурай і адукацыяй³⁸. Іншая справа, што, як ні круці, польскія абшарнікі Беларусі ніколі не збіраліся будаваць асобную дзяржаву польскамоўных літвінаў. Спробы ж паказаць «Сярэдняю Літву» Жалігоўскага як дзяржаўны праект гэтых самых літвінаў — бяздоказныя і не верыфікуюцца крыніцамі. Юзаф Пілсудскі (можа, таксама літвін, а не паляк?) інспіраваў і блаславіў гэтую справу і той мэты, дзеля чаго ўсё гэта было зроблена, — дамогся. Віленскі край увайшоў у склад Польшчы, без усялякай, дарэчы, аўтаноміі. Вось такая дзяржаўнасць... І Заходняя Беларусь у складзе Польшчы не была аўтаномнай адзінкай, не звалася ні Літвой, ні Беларуссю, а Крэсамі, Усходняй Польшчай. Беларускія АҚоўцы таксама змагаліся за незалежнасць і непадзельнасць Польшчы ў межах 1939 г., а не за нешта іншае, не за польскамоўную Літву ці літвінства...

Прыгадайма на заканчэнне выраз, які любіць паўтараць гісторык Алег Латышонак — фальшывая гісторыя нараджае фальшывую палітыку.

³⁸ Ведаю гэта не толькі як гісторык, а яшчэ як і нашчадак (па маці) ганарлівай мсціслаўскай шляхты. Ведама, каталіцкай і польскамоўнай...

АЛЕСЬ СМАЛЯНЧУК

Дыскусія пра вытокі на фоне «ідэалагічнай рэвалюцыі»

Публікацыі, якія згадваюцца ў артыкуле:

Марзалюк, І. *Сімптомы «пажаданай гісторыі»* // АРСНЕ. Гэты нумар.

Булгаков, Валер. *История белорусского национализма*. — Вильнюс: Институт белорусистики, 2006. — 331 с.

Казакевіч, Андрэй. *Яшчэ адна гісторыя пра беларускі нацыяналізм* // АРСНЕ. 2007. № 7—8.

Булгакаў, Валер. *Злыя дэманьы беларускай гісторыі* // АРСНЕ. 2007. № 9.

Гісторыя беларускага нацыяналізму, у т. л. даследаванне ягоных ідэйных вытокаў, належыць да найбольш важных праблемаў айчыннай гістарычнай навукі. Яна датычыць падмуркаў сучаснай гістарычнай памяці і нацыянальнай свядомасці. Гэтая тэма яшчэ больш актуалізавалася ў апошнія гады ва ўмовах інспіраванай уладамі свайго роду «ідэалагічнай рэвалюцыі».

Кніга Валерыя Булгакава і дыскусія, якую яна выклікала, непасрэдна прысвечаная праблеме фармавання нацыянальнай ідэі. Яе карані ў «доўгім» XIX стагоддзі, якое для Беларусі распачалося падзеямі Рэчы Паспалітай, а скончылася Першай сусветнай вайной.

Алесь Смалянчук — прафэсар Эўрапейскага гуманітарнага ўніверсітэту ў Вільні. Яго апошняя публікацыя ў «АРСНЕ» выйшла пад назвай «Плебэйскія нацыі і імперскія пэрыфэрыі» (№ 11 за 2006 г.)

Феномен ідэйных вытокаў беларускага нацыяналізму здаўна прыцягваў увагу даследчыкаў. Толькі пры канцы XX — на пачатку XXI ст. гэтую праблему закраналі Міхась Біч, Генадзь Каханоўскі, Адам Мальдзіс, Аляксей Каўка, Уладзімір Мархель, Уладзімір Казбярук, Святлана Куль-Сяльверстава, Сяргей Токць, Павел Церашковіч, Алег Латышонак, Захар Шыбека, Рышард Радзік, аўтар гэтых радкоў ды інш. Многія навуковыя працы сталі рэальнымі крокамі на шляху разумення як «беларускага XIX ст.», так і азначанай праблемы. Але хіба ніводны з сур'ёзных даследчыкаў гэтага перыяду насуперак сцвярджэнню В. Булгакава (у ягоным адказе на рэцэнзію А. Казакевіча) ніколі не рабіў выгляду, што «ўсе звязаныя з ёй (гісторыяй нацыяналізму. — А. С.) пытанні былі знятыя раз і назаўсёды».

Усё, што даследчыкі сёння могуць прапанаваць, — гэта толькі навуковыя гіпотэзы. Іх верагоднасць моцна залежыць ад метадалогіі даследавання, крыніцазнаўчай базы, ведання гістарыяграфіі праблемы, здольнасці даследчыка весці дыялог не толькі з крыніцамі, але таксама з калегамі-апанентамі.

Кніга В. Булгакава — гэта яшчэ адна гіпотэза, якая таксама працуе на даследаванне праблемы. (Яе сутнасць аўтар выказаў ужо на пачатку працы: «Само опознавание белорусов как этнокультурной общности было осуществлено в рамках российской националистической реакции на польское восстание 1863 г. [...]»¹).

Праўда, знаёмства з тэкстам кнігі адразу нарадзіла некалькі пытанняў і заўвагаў:

1. Чаму назва не адпавядае зместу кнігі? Калі тэрмін «перадгісторыя» падаецца аўтару празмерна амбіцыйным, то чаму такім не падаецца тэрмін «гісторыя»?

2. Чаму ў кнізе адсутнічае аналіз гістарыяграфіі праблемы? Відавочна, што кожная наватарская праца павінна ўлічваць гістарыяграфію праблемы. Прычым варта не толькі даваць ацэнку канчатковым высновам калегаў, але таксама абгрунтаванню гэтых высноў.

3. Чаму навуковы апарат кнігі не адпавядае патрабаванням навуковага выдання? Здзіўленне выклікае сцвярджэнне, што «историк идей не буквоед, и для него важна сама мысль или высказывание, а не его совершенно точное описание»².

4. Чаму розныя часткі кнігі напісаныя ў розных стылях? Навуковы тэкст раптам змяняецца публіцыстычным і наадварот. Узнікае ўражанне, што кніга з'яўляецца кампіляцыяй тэкстаў, напісаных аўтарам у розны час і з рознымі мэтамі.

Гэтыя пытанні можна працягваць. Іх значэнне не змяншаецца ад таго, што аўтар сам прагаварыў пэўныя недахопы ўласнай працы ў прадмове. Іншыя моманты заўважылі рэцэнзенты. Варта адзначыць рэцэнзіі Андрэя Ціхамірава на старонках «Беларускага гістарычнага агляду»³ і Андрэя Казакевіча ў

¹ Булгаков, В. История белорусского национализма. — Вильнюс: Институт белорусистики, 2006. — С. 26.

² Тамсама. С. 12.

³ Ціхаміраў, А. Гісторыя нацыяналізму без нацыяналізму // Беларускі гістарычны агляд. Снежань 2005. Т. 13, сш. 2(25). С. 420—440.

«ARCHE»⁴. Яны найбольш сур'ёзна паставіліся да тэксту В. Булгакава⁵.

Зрэшты, у кожным даследаванні ёсць недахопы. Апошняю ацэнку навуковаму даследаванню дасць час і далейшае развіццё навукі, у дадзеным выпадку беларускай гуманістыкі. Безумоўным пазітывам кнігі В. Булгакава з'яўляецца прыцягненне ўвагі да вытокаў беларускага нацыяналізму. Нягледзячы на пастаўленыя пытанні і выказаныя заўвагі, яна з'яўляецца цікавым канцэптуальным даследаваннем праблемы.

Дыскусія працягваецца, і я вельмі ўдзячны В. Булгакаву за прадстаўленую магчымасць пазнаёміцца з дасланым у рэдакцыю артыкулам магілёўскага археолага і гісторыка Ігара Марзалюка «Сімптомы «пажаданай гісторыі». Артыкул варты рэплікі хоць бы з прычыны важнасці адстойвання крытэраў навуковага прафесіяналізму.

Адразу заўважу, што не збіраюся разбіраць усе прыведзеныя « доказы » « беспаваротнай » польскасці літвінаў XIX стагоддзя і « міфалагізаванасці гістарычнай свядомасці часткі беларускай нацыянальнай эліты ». Навуковыя даследаванні большасці вышэй названых беларускіх аўтараў самі сабою з'яўляюцца добрым адказам Ігару Марзалюку.

Хачу звярнуць увагу на спосаб доказу ўласнай пазіцыі, якім карыстаецца магілёўскі археолаг. Цытаты з літаратурных і публіцыстычных тэкстаў Адама Міцкевіча, напісаных у розныя часы, перамяжоўваюцца з цытаваннем польскага палітыка канца XVIII стагоддзя Гуга Калантая, польскага пісьменніка і публіцыста першай паловы XX стагоддзя Юзафа Мацкевіча ды інш. Тут жа можна пазнаёміцца з цытатамі з навуковых працаў Рышарда Радзіка і Юліюша Бардаха, якія нечакана становяцца амаль што аднадумцамі. Уся гэтая мяшанка людзей і эпохаў сведчыць не пра навуковы пошук, а пра імкненне аўтара ўсімі сродкамі давесці ўласную правату. Відавочная спроба маніпулявання чужымі тэкстамі. Міжволі згадваецца вядомая фраза Лё Гофа наконт таго, што самы агідны від хлусні — гэта хлусня з дапамогай гістарычных фактаў...

Непрафесіяналізм магілёўскага археолага ў тым, што ён прыводзіць цытаты, вырываючы іх з кантэксту ўсяго дакументу, ігнаруючы як абставіны яго ўзнікнення, так і сам гістарычны кантэкст XIX стагоддзя⁶. Не займаючыся даследаван-

⁴ Казакевіч, А. Яшчэ адна гісторыя пра беларускі нацыяналізм // ARCHE. 2007. № 7—8 (58—59). Адказ В. Булгакава на гэтую рэцэнзію носіць занадта эмацыйны характар. Жанр навуковай дыскусіі не прадугледжвае такой крытычнай характарыстыкі асобы Андрэя Казакевіча, якая прысутнічае ў тэксце «Злыя дэмані беларускай гісторыі» (ARCHE. 2007. № 9). Адначасна гэты самы адказ прымусяў В. Булгакава засяродзіцца на гістарыяграфіі праблемы і напісаць варты ўвагі навуковы тэкст.

⁵ Цяжка назваць рэцэнзійны тэкст Генадзя Семенчука ў «Нашай Ніве» (Беларускі нацыяналізм без легендаў // Наша Ніва. 2007. 23 сакавіка). Ягоная хвалебнасць перакročыла межы навуковай прыстойнасці. Яна толькі прыніжае значэнне «Гісторыі беларускага нацыяналізму».

⁶ Зацікаўленым у навуковай творчасці Ігара Марзалюка раю пазнаёміцца з ягонай кнігай «Людзі даўняй Беларусі: этнаканфесійныя і сацыякультурныя стэрэатыпы (X—XVII стст.)» (Магілёў, 2003),

нем гісторыі XIX стагоддзя, Марзалюк тым не менш папракае сваіх апанентаў у «крыніцазнаўчай недасведчанасці»?!

Тое самае датычыць цытавання іншых даследчыкаў. Знаёмства з тэкстамі Юліюша Бардаха, асабістыя сустрэчы і размовы з вядомым польскім даследчыкам дазваляюць заявіць, што, насуперак сцвярджэнню Марзалюка, ён не лічыць большасць ліцвінскай шляхты другой паловы XIX стагоддзя «нацыянальнымі палякамі». Дарэчы, менавіта Ю. Бардах адным з першых звярнуў увагу на феномен краёвасці, актыўная прысутнасць якога ў палітычным і культурным жыцці Беларусі пачатку XX стагоддзя сведчыць пра адметнасць і своеасаблівасць нацыянальнай самаідэнтыфікацыі даволі шырокіх колаў каталіцкага грамадства беларускіх земляў.

Недакладна пераказаная таксама пазіцыя аўтара гэтых радкоў. У сваіх галоўных працах я імкнуўся абгрунтаваць гіпотэзу не пра ліцвінскае паходжанне беларускага нацыянальнага руху, а пра тое, што ліцвінства разам з заходнярускай культурнай традыцыяй адыгрывалі прыкметную ролю ў працэсе беларускага культурнага назапашвання і тым самым прычыніліся да нараджэння ўласна беларускай культурнай традыцыі ў другой палове XIX стагоддзя⁷. Сцвярджэнне Марзалюка, што я даказваў, нібыта ліцвінская традыцыя стварыла беларускі нацыяналізм, не адпавядае рэчаіснасці.

Аргументы Марзалюка таксама сведчаць, што для археолага з Магілёва няма ніякай розніцы паміж эпохай і людзьмі XIX стагоддзя і XX стагоддзя, а таксама паміж нацыянальнай тоеснасцю каталіцкага насельніцтва Беларусі гэтых двух стагоддзяў. Гісторыя для Марзалюка быццам спынілася... Відаць, менавіта таму Касцюшка і Міцкевіч характарызуюцца як «творцы» мадэрнай польскай ідэнтычнасці (?!)⁸, а вельмі спрэчная характарыстыка сучаснай польскай супольнасці Гродзеншчыны і разважанні наконт вынікаў перапісу 1999 году становяцца аргументам на карысць польскасці каталіцкага насельніцтва Беларусі XIX стагоддзя.

Імкненне Марзалюка даказаць «беспаваротную» польскасць ліцвінаў і ўсяго каталіцкага насельніцтва беларускіх земляў XIX стагоддзя прымушае згадаць тэзісы іншага магілёўскага аўтара Якава Трашчанка. Таксама вельмі паважанага. Праўда, не ў навуковых колах... Вось, напрыклад, што ён пісаў у сваёй «Істории Беларуси»:

а таксама прачытаць рэцэнзію на яе Г. Сагановіча (Прывід нацыі ў імгле стэрэатыпаў // Беларускі гістарычны агляд. 2003. Т. 10, сш. 1—2 (18—19). Апошнюю лічу адным з найлепшых тэкстаў гэтага жанру ў беларускай гістарыяграфіі. Дарэчы, Г. Сагановіч звярнуў увагу на спробу І. Марзалюка пад выглядам нейкай «метаэтнапалітычнай супольнасці» рэанімаваць савецкую ідэалагему «старажытнарускай народнасці».

⁷ Больш падрабязна пра гэта гл. у кнізе «Паміж краёвасцю і нацыянальнай ідэяй. Польскі рух на беларускіх і літоўскіх землях. 1864 — люты 1917 г.» (Выд. 2-е. Санкт-Пецярбург, 2004), а таксама ў шэрагу артыкулаў.

⁸ У якасці «творцаў» мадэрнай нацыянальнай ідэнтычнасці ў польскай гістарыяграфіі звычайна фігуруюць постаці канца XIX — пачатку XX ст., у прыватнасці Раман Дмоўскі ды інш.

В определённых кругах очевидно стремление выдать «кресовую» польскую культуру за этнически белорусскую. Характерно, что и сами носители этой культуры, и их потомки (...) нисколько не заблуждаются на этот счёт, имея чёткую польскую самоидентификацию. Единичные заигрывания польских помещиков с «тутейшими» традициями всегда носили демагогический х-р... Польская культура на территории Беларуси типологически ничем не отличалась от польской шляхетской культуры других регионов бывшей Речи Посполитой⁹.

Падабенства пазіцыі Марзалеюка з поглядамі сучасных прадстаўнікоў «заходнерусізму» праяўляецца таксама ва ўжываных ім у зняважлівым сэнсе тэрмінах «шчыраадраджэнская», «нацыянальная» (resp= нацыяналістычная), «адраджэнцы», «адраджэнскі варыянт гісторыі». Я. Трашчанок таксама актыўна зневажаў сваіх апанентаў тэрмінам «возрожденцы». Аналагічна рабіў у публікацыях другой паловы 90-х гг. прафесар Гродзенскага ўніверсітэта Валеры Чарапіца. Зрэшты, магілёўскі аўтар таксама абураецца тэрмінамі, якія выкарыстоўваюцца г. зв. гісторыкамі-«адраджэнцамі». У іх пералік трапіў нават тэрмін «дырэктыўная гістарыяграфія», які быў ужыты у маёй крытычнай рэцэнзіі на «Историю Беларуси», галоўным аўтарам якой быў Якаў Трашчанок...

Пры бліжэйшым разглядзе «ідэалагічная рэвалюцыя» аказалася толькі малапераканаўчай спробай мадэрнізацыі «бээсэсраўскай» ідэалогіі. Адным з «наватарскіх» элементаў стала ідэалогія абноўленага «заходнерусізму», якая актыўна пацягнула дамінантную раней дактрыну вялікадзяржаўнага расейскага шавінізму. Магчыма, якраз «вецер» ідэалагічных пераменаў падштурхнуў І. Марзалеюка да ўдзелу ў дыскусіі.

Ад Рэдакцыі: працяг палемікі чытайце ў наступным нумары «ARCHE».

⁹ Трещенок, Я. История Беларуси. В 2-х ч. Ч. 2. — Могилев, 2005. С. 151—152.

ВАСІЛЬ АЎРАМЕНКА

Новыя межы: чыіх рук справа?

Дзякуй айцу Віктару Місевічу (№ 12 за 2007 год) за ўважлівае прачытаньне і крытыку майго опусу «Самагубства і эўтаназія». Думаю, што менавіта крытыка найлепшым чынам спрыяе самаўдасканаленьню і пошуку ісьціны. Не хацелася б пачынаць філязофскую дыскусію, стаўшы ў позу праваслаўнага ці якога іншага атэіста, бо катэгарычна адмаўляць існаваньне Вышэйшай Сілы я не магу, гэтак жа, як і прывесці пераканаўчыя доказы яе існаваньня. Калі ж мяне карціць ужо неяк абазваць, то дакладней будзе сказаць «агностык», слова даўно вядомае ў філязофіі і не такое спалітызаванае, як «атэіст», за якім цягнецца змрочны сьлед зь мінулага стагодзьдзя.

Адмаўляць існаваньне Бога гэтак жа бессэнсоўна, як існаваньне ў чалавека здольнасьці думаць і верыць. Калі з чалавека «выняць» Бога, то чалавек ператворыцца ў абярэмак хаатычных цытат, разбэрсаных памкненьняў і прымітыўных рэфлексаў. Гэтак жа і Бог, пасля зьнікненьня апошняга чалавека, стане нікім не адчувальны, няісны і непатрэбны. Бадай тое самае і з рэлігіяй: адмаўляць яе ролю ў гісторыі можа толькі той, хто тае гісторыі ня ведае. Мы ўсе (беларусы) трывала стаім на плячо хрысьціянства, як яно ў сваю чаргу на плячо юдаізму і паганства. Любая канфэсія, любая рэлігія — гэта спосаб упарадкаваньня сацыяльнага і асабістага жыцьця, апрабаваны часам і досьведам многіх пакаленьняў.

У савецкую эпоху быў папулярны лэзунг: «Рэлігія — опіум для народу». Аднак яшчэ старажытныя заўважылі, што атрута і лек ёсьць адной субстанцыяй, а справа бадай толькі ў дозе. Тое, што народ, пазбаўлены духоўных лекаў, становіцца хворым, мы бачылі ў савецкія часы. Але ж ці будзе здаровым перасычаны імі? Вопыт хрысьціянскага фанатызму, ісламскага фундаменталізму ды іншых рэлігійных празьмернасьцяў дае нам адказ і на гэтае пытаньне. Вось тут і паўстае праблема межаў — добра і зла, карысьці і шкоды, дазволенага і недазволенага, асабістай годнасьці і відавога эгаізму чалавека.

Васіль Аўраменка — прафэсійны лекар, жыве й працуе ў Магілёве.

Былі часы, калі на гэтыя пытаньні меліся ясныя, адназначныя адказы і манаполія сьвятарства тут была агульнапрызнанай. Праўда, мэтамарфозы дабра і зла існавалі заўсёды і, напрыклад, рабаўладальніцтва ў свой час было зьявай прагрэсіўнай, а многія першабытныя плямёны прасіліся ў рабства, каб займець у гаспадара сталае жылло, харч, абарону, працу, доступ да новых тэхналёгій. Добра вядомы біблейны прыклад, калі супляменьнікі Яэпа, сына Ізраіля, з ахвотай пайшлі «гастарбайтарамі» ў Эгіпет ды й засталіся там на доўгія часы. Гэтак жа і фэадалізм у наступную эпоху быў станоўчай зьявай ня толькі ў эканамічным, але і культурна-духоўным сэнсе. І было тое ня так даўно, бо, напрыклад, аўтар рамантычных пастараляў, апявальнік ідыліі між панамі і прыгоннымі сялянамі, наш зямляк Дунін-Марцінкевіч жыў якіхсьці 150 гадоў назад. Гэта сёньня з «вышыні» постындустрыяльнага часу (і пад уплывам марксізму-ленінізму) мы можам ганіць і рабства, і прыгон як абсалютнае зло, але ў свае часы яны былі нармальнымі станаў грамадства, асьвечаным, між іншым, і царквой. Дарэчы, нашчадкі даўніх рабоў-глядзятараў ёсьць і сёньня — тыя самыя прафэсійныя баксэры, хакеісты, футбалісты, якіх і прадаюць-перапрадаюць, і трымаюць, канечне, не ў ланцугох, але ў пэўных межах кантрактаў і дамоваў. Але ж колькі ахвотных пайсьці дарогай Ляховіча, Зьдана і Глеба! Вось так «зло» былога рабства ператварылася ў «дабро» сёньняшняга, і ўжо раб-прафэсіянал эксплюатуе мільёны аматараў — нявольнікаў спартовых відовішчаў, зарабляючы на іх грошы, якія і ня сьніліся ранейшым рабаўладальнікам. Аднак гэта адзін, бадай анэкдатычны, прыклад парадоксаў сучаснага грамадства. Існуюць і больш сур'ёзныя, глыбінныя зрухі ў нашым жыцьці, на якія няма і не магло быць адказу ў тэкстах, створаных 2 ці 3 тысячы гадоў назад.

Вядома, Біблію можна чытаць і тым больш тлумачыць па-рознаму.

Яскравы ўзор таму — гісторыя сьведкаў Еговы. Калісьці адэптамі гэтай рэлігійнай супольнасьці адна з цытатаў Бібліі, у якой ішла гаворка пра кровазьмяшэньне, была трактавана як забарона на пераліваньне крыві. Вядома, у старажытнасьці ні пра якія гематрансфузіі ніхто не казаў. Але ж гэтая «памылка» была выпраўленая зусім нядаўна, і многія вернікі — сьведкі Еговы, хто згубіў сваіх блізкіх (часам дзяцей) праз адмову ад выратавальнага пераліваньня, задаюцца сёньня пытаньнем: хто вінаваты ў іхніх трагедыях і ці былі патрэбны гэтыя ахвяры. Хацелі б мы таго ці не, аднак ужо відавочна — многія зьявы, што раней былі прэрагатывай Бога (паводле іншай вэрсіі, прыроды), сёньня сталі даступныя і для чалавека. Вось іх кароткі пералік:

- a) пазбаўленьне жыцьця (спароны, самагубствы, эўтаназія),
- b) стварэньне жыцьця (штучнае апладненьне, сурагатнае мацярынства, кланаваньне),
- c) штучны працяг жыцьця (перасадкі, кланаваньне і пратэзаваньне органаў, ствалавых клетак, тэхналёгія падтрымкі вітальных функцый пасья клінічнай сьмерці або сьмерці мозгу, замарозка чалавека),
- d) імітацыя жыцьця (штучны інтэлект, віртуальнае «жыцьцё» пасья фізычнай сьмерці і г. д.)

Што зь іх ёсьць дабром, а што злом? Што вядзе да выратаваньня асобнага чалавека, а што да дэградацыі супольнасьці або ўсяго віду *homo sapiens*? І ці дэградацыі толькі біягенэтычнай, альбо і сацыяльнай, і духоўнай? Пытаньняў шмат, і пры іх вырашэньні непазьбежна ўзьнікнуць супярэчнасьці між традыцыяналістамі (у першую чаргу адэптамі цэркваў) і наватарамі (навукоўцамі, бізнэсоўцамі ад біятэхналёгіі), між кансэрватарамі і лібэраламі, ідэалістамі і прагматыкамі, нават канфлікт асобнага чалавека з інтарэсамі грамады. А паколькі большасьць з вышэй згаданых праблемаў маюць ня толькі маральны і фізыялягічны,

**У Беларусі
эўтаназія
ня мае права
на існаваньне
з адной проста
прычыны:
у нас няма
дэмакратычных
традыцый
і грамадзкага
кантролю нават
над
элементарнымі
сацыяльнымі
працэсамі —
выбарамі,
выкананьнем
законаў,
дзеянасьцю
мясцовай улады.**

але і прававы, эканамічны, сацыякультурны і тэхналягічны аспэкты, то ў абмеркаваньні мусяць узяць удзел ня толькі сьвятары і мэдыкі, але і юрысты, палітыкі, сацыёлягі, філёзафы, навукоўцы. Відаць, прыйсьці да агульнага рашэньня ў многіх пытаньнях будзе няпроста. Вопыт барацьбы супраць спаронаў сьведчыць, што катэгарычна забараніць новыя мэтады ўплыву на жыцьцё і сьмерць наўрад ці ўдасца, але абмежаваць іх, паставіўшы пад грамадзкі і заканадаўчы кантроль, цалкам магчыма. Трэба толькі зь цярдзеньнем і павагай ставіцца да любога меркаваньня, хай яно зыходзіць ад верніка, агностыка ці нават зацятага атэіста. Урэшце, рацыя даказваецца словамі, а правяраецца справамі і самім жыцьцём. Тое, што застаецца жыць і дае жыцьцё іншаму, і ёсьць праўдай. Праўда — яна ў жыцьці.

І напрыканцы яшчэ колькі словаў пра эўтаназію. Я не вялікі прыхільнік гэтай практыкі і сам ня меў да яе дачынення, як мо падалося сп. Місевічу. Больш за тое, мяркую, што ў Беларусі гэтая зьява ня мае права на існаваньне з адной проста прычыны: у нас няма сталых дэмакратычных традыцый і грамадзкага кантролю нават над элементарнымі сацыяльнымі працэсамі — выбарамі, выкананьнем законаў, дзейнасьцю мясцовай улады. У дзяржаве, дзе ўсё вырашае тэлефоннае права і самавольства начальства, а праз карыстаньне беларускай мовай адпраўляюць у псыхлякарню, можна ўявіць, якіх «дроў» наламаюць гаспадары «высокіх тэлефонаў» у такой далікатнай справе, як эўтаназія. У прасунутых дэмакратычных краінах, дзе існуюць празрыстыя мэханізмы прыняцьця рашэньняў, рэальна дзейнічаюць законы, а грамадзяне сьвядома і звыкла нясуць адказнасьць за свае ўчынкі і перакананьні, такая практыка ў выключных выпадках, абумоўленых законам, мэдычнымі паказаньнямі і выяўленьнем волі самога хворага, думаю, магчыма. Зноўтакі, гэта больш па-людзку, чым вымушаць невылечных пакутнікаў засільвацца ў ложку ці труціцца чым папала. Хоць вядома, і ня менш трагічна, як і любая чалавечая сьмерць. З маральнага боку самае цяжкае тут тое, што частку «віны» паміраючага вымушаны браць на сябе суўдзельнікі працэсу эўтаназіі — мэдыкі,

юрысты, сваякі, палітыкі (аўтары адпаведных законаў). Але калі падлічыць, колькі ў гісторыі было малых і вялікіх уладароў, законнікаў, судзьдзяў, катаў і проста людзей з натоўпу, што крычалі «распіні!» і так ці йнакш прычыніліся да сьмерці да сябе падобных, і колькі людзей працягвае забіваць «братоў нашых меншых», а ўсе астатнія рэгулярна «прычашчаюцца» тым цэлам, то сытуацыя не падасца такой унікальнай і жахлівай. Грамадства даўно навучылася дзяліць адну вялікую віну на мноства дробных правіннасьцяў. (А калі «вінаватая ўсе» — то віны проста няма!) Апошнім чалавекам, які ўзяў на сябе ўсю адказнасьць, здаецца, быў Адам. З таго часу мы проста шараговыя (часцей дробныя) грэшнікі, і эўтаназія мала што тут зьменіць. Тым больш, што гэтая зьява будзе не такой пашыранай, і ў маштабах нашай краіны стане вымярацца ня сотнямі, а мо нават і не дзясяткамі выпадкаў. Думаю, у савецкія часы сьмяротных пакараньняў было больш, чым магчымых сёньня эўтаназійных эпізодаў. Мо ў гэтым ёсьць нейкая гістарычная заканамернасьць: калі людзі прыходзяць да разуменьня шкоднасьці вымушана-гвалтоўнай сьмерці, то пачынаюць задумвацца над сьмерцю вымушана-добраахвотнай.

Ёсьць над чым падумаць і паспрабаваць намацаць тыя межы, да якіх мы сёньня гатовы дайсьці і за якімі канчаецца тое, што завецца сучасным чалавекам.

❖ ГІСТОРЫЯ

АНДРЭЙ ВАШКЕВІЧ

АНДРЭЙ ЧАРНЯКЕВІЧ

25 сакавіка: вытокі нацыянальнага свята

Сядаючы за гэты артыкул, аўтары адразу дамовіліся, што яго мэтай будзе прасачыць эвалюцыю святкавання 25 сакавіка, галоўным чынам у Заходняй Беларусі, каб тым самым паказаць вытокі сучаснай традыцыі і яе пераемнасць. Яна выглядае не вынікам збройнага чыну, а хутчэй прадуктам інтэлектуальнай творчасці.

Як вядома, раніцай 25 сакавіка 1918 г. «пасыля доўгіх і бурных спрэчак» на пленарным паседжанні Рады Беларускай Народнай Рэспублікі большасцю, якую складалі ў асноўным сябры Беларускай Сацыялістычнай Грамады, была прынята дэкларацыя («Трэцяя Устаўная грамата») аб «Нізалежнай і Вольнай Дзяржаве».

І вось пачалася запраўдная баталія! — узгадваў у сваіх успамінах гэтае гістарычнае здарэнне адзін з беспасярэдніх удзельнікаў паседжання Рады БНР Антон Луцкевіч, — дванаццаць гадзін трывала яна. Першую атаку пачалі земцы. Няшчырымі, фальшывымі выглядалі і прамовы бундаўцаў, каторыя стаялі за еднасць з Расеяй «у імя інтарэсаў сялянства». Атмасфера ставалася ўсё больш цяжкой. Узраслася нэрвоўнасць прамоўцаў, і часта падалі рэзкія словы то з аднаго, то з другога боку.

Урэшце настаў станоўчы момэнт: галасаваньне. Новыя спробы сарваць справу, новыя «адводы» з боку ворагаў

Андрэй Вашкевіч — гісторык, крэзнаўца, сталы аўтар «ARCHE». Разам з калегамі падрыхтаваў да выданьня «Кароткі нарыс беларускага пытання» (ARCHE. 2007. № 11).

Андрэй Чарнякевіч — гісторык, аўтар манаграфіі «Беларускі нацыянальны рух у Гародні (1918—1920 гг.). Беларускія апосталы» [б.д., б.м.в.]. Апошняя публікацыя ў «ARCHE» — крытычны агляд «Лягічна незьвязаная гісторыя» (2007. № 9. У суаўтарстве з А. Пашкевічам).

Аўтарская назва тэксту — «25 сакавіка — «ursum corda». Некаторыя цытаты ў гэтым тэксце даюцца арыгінальным правапісам.

незалежнасьці: дарэмна!

Каля шостае гадзіны раніцы старшыня ставіць на галасаваньне формулу: «Рада Рэспублікі абвешчае Беларусь незалежнай і суверэннай дзяржавай і выдае аб гэтым Устаўную грамату».

Хоць ясна для ўсіх, што пабеда забясьпечана, усё ж глыбокая ціша пануе ў салі, пакуль лічаць галасы. Кожын чуе, што вось-вось зараз нешта мае зрабіцца — нешта важнае, выключнае, такое, што двойчы не паўтараецца. Кожын разумее, што кліч, каторы зара прыме ці адкіне Рада, — гэта кліч да новага, вольнага жыцьця, гэта заповедзь яснае долі для ўсяго многапакутнага беларускага народу...

І яно сталася: новая ідэя нарадзілася. Велізарнай перавагай галасоў формула прынята!

Радаснымі клікамі нарушаецца ціша. Пачынаюцца гарачыя авацыі.

«Новае сьвятло нарадзілася на Беларусі!» — кліча нехта ў экстазе¹.

Як бачым, было сутыкненне поглядаў, думак, нават грамадскай пазіцыі (згодна з тым самым А. Луцкевічам, Д. Сямашка, які прыбыў разам з ім з Вільні, на паседжанне Рады не з'явіўся, бо баяўся адмоўнай рэакцыі нямецкіх уладаў); адбываўся эмацыйны ўздых, ламаліся ўстойлівыя стэрэатыпы.

Лёсы кінутыя! — пісаў з гэтай нагоды М. Доўнар-Запольскі, — *вялікі акт*

у жыцьці нашага народу зьдзейсьніўся: Беларусь абвешчана сваім часовым урадам незалежнай рэспублікай. У кожнага беларуса пры гэтай вестцы радасна заб'ецца сэрца. Безліч трывожных і сьветлых пытаньняў прамільгне ў галаве кожнага з нас: ці маем мы права на гэтакі крок, ці ў час гэты крок зроблены й — галоўнае — што чакае нашу Бацькаўшчыну наперадзе?²

3 красавіка 1918 года Я. Мялешка (адзін з псеўданімаў А. Луцкевіча) змясціў у газеце «Гоман» артыкул «Будаваньне дзяржаўнага жыцьця» у якім задаваўся пытаннем: «Апавяшчэньне незалежнасьці Беларусі актам 25 сакавіка стаўляе на чэрадзе пытаньне: чы маюць беларусы даволі сіл, патрэбных дзеля арганізацыі сваёй асобнай гасударственнасьці?»³.

Што ж тычыцца канкрэтных палітычных вынікаў, дык амаль ніводная з пастаўленых 25 сакавіка мэтаў у той момант не была дасягнута, калі не лічыць перспектываў фінансавай падтрымкі беларускага ўраду з боку Украіны. У канцы кастрычніка 1918 года газета «Мінский голас» здзекліва канстатавала:

Имеет ли право на существование, должна ли и может ли быть основана «Белорусская республика»? Показывается легкомысленным — даже неуместной шуткой — ответ, выраженный в форме вопроса: а почему

¹ Луцкевіч, А. Да гісторыі беларускага руху: Выбраныя творы / Укл., прадм., камент., анатав. індэкс імёнаў А. Сідарэвіча. Мн.: «Беларускі кнігазбор», 2003. С. 104—105.

² Вольная Беларусь. 1918. 28 красавіка.

³ Mieleška, I. Budawańnie dzieržaŭnaha žyćcia // Номан. 1918. 03 красавіка.

нет? Но это вовсе не хлестаковское благодущие («пусть называется»!). И совсем не пустое балагурство. Совершенно серьезно! А почему нет? Если есть самостоятельная Украина, вольный Дон, Грузия, Крымская республика, Кубань, Закавказская и Азербайджанская республики, если будут Литва и Латвия — то почему не быть Белоруссии? Совсем не нужно для утверждения права на существование автономной Белоруссии всего того, что дает развертывающееся перед нами так называемое «национальное движение» белорусов... Определенно бездарна и смешна вся книжно-водевильная «государственность» современных белорусских деятелей. Вся «Рада» производит впечатление захудалой любительской труппы, и все «государственное строительство» нынешних белорусских вождей напоминает растерянность, беспомощность, переплетенную личными обидами и интригами, суетливость провинциального спектакля... Это будет здание из карт, из бумажных карт, которые разлетятся во все стороны при первом дуновении ветра⁴.

Апошнія словы аўтара артыкула ў «Минском голосе» амаль што па-пра-роцку спраўдзіліся, калі вясной 1919 года міністры БНР у Гародні сабраліся на апошнюю нараду перад тым, як выехаць за межы Беларусі. Першую гадавіну таго памятнага сакавіцкага ранку гарадзенскія беларусы адзначылі адразу некалькімі святочнымі вячэрамі.

Спачатку ў клубе «Беларуская хатка»

адбываецца ўрачысты вечар у гонар Беларускага ўрада. У прызначаны час усе пакоі клуба запоўніліся прадстаўнікамі самых розных слаёў насельніцтва Гародні. Першым выступіў Антон Луцкевіч з заклікам не кідаць працы на нацыянальнай ніве да часу, пакуль Беларусь не стане незалежнай. Пазней слова ўзяў прадстаўнік ППС, папрасіўшы прабачэння за тое, што не ведае беларускай мовы: «Для мяне Беларусь, — гэта другая Радзіма, бо я тут нарадзіўся на свет». Ён паабяцаў, што польскія сацыялісты зробіць усё, каб Беларусь стала незалежнай дзяржавай, аднак дадаў: «Мы прывядзём Беларусь да незалежнага жыцця як рэспубліку, братнюю для Польшчы». Пасля гэтага адзін з прысутных беларускіх дзеячаў — Антон Борык падняў тост: «Няхай жыве Беларусь з Польшчай!» Шмат хто з прысутных падтрымаў А. Борыка і, падняўшы чаркі ў бок паляка, выпіў з іх. Гэта не спадабалася сябрам Гарадзенскай беларускай управы Я. Курлову, К. Езавітаву і прадстаўніку яўрэйскай супольнасці, «нейкаму яўрэйскаму прафесару». Ужо трохі падпіўшы, прафесар заявіў, што Беларусь да гэтага часу ніколі не была незалежнай, таму беларусы зробіць вялікую справу, калі здолеюць дамагчыся ад іншых народаў прызнання ўласнай дзяржаўнасці. Гэтыя словы аспрэчыў Б. Квяцінскі, былы выкладчык беларускай настаўніцкай семінарыі ў Свіслачы, прызначаны Міністэрствам беларускіх спраў школьным інспектарам у Гародні. Б. Квяцінскі даводзіў, што Беларусь не толькі была незалежнай, але нават кла-

⁴ Минский голос. 1918. 20 кастрычніка.

пацілася пра іншыя дзяржавы, такія, як Літва, і толькі саступіла ўплывам польскай культуры.

Дарма што вячэра адбывалася ўсяго праз тыдзень пасля смерці настаўніка мясцовай беларускай школы А. Грыкоўскага, атрымалася яна вельмі вясёлай і абышлася амаль што ў 5 тысяч острублёў. Ужо 23 сакавіка А. Луцкевіч, А. Смоліч, А. Цвікевіч, Л. Заяц і А. Галавінскі выехалі з Гародні⁵.

25 сакавіка, першую гадавіну абвяшчэння БНР, мясцовыя беларусы адзначылі больш сціпла, запрасіўшы «на гарбату» ў памяшканне беларускага камітэта ўдзельнікаў настаўніцкага з'езда ды іншых гасцей. У якасці старшыні Беларускай цэнтральнай рады Гарадзеншчыны вячэру распачаў П. Аляксук, прачытаўшы першую ўстаўную грамату Рады БНР, пасля чаго прысутныя праспявалі беларускі гімн. З прамовамі выступілі Б. Квяцінскі, Я. Натусевіч і іншыя. Б. Квяцінскі між іншым сказаў:

Сягодня вітаючы адраджэнне нашай дарагой, змучанай даўгой няволяй бацькаўшчыны, б'еца маё сэрца ад радасці. Разумею, тое ж самае і з вамі. Дарагія таварышчы, вучыцялі і вучыцелькі, на вашых плячах ляжыць далейшая праца ў кірунку адраджэння. Мы ня маем аружжа, ды што аружжа бяз духу, без нацыянальнай сьведомасці — гэта цела без душы. Вы творцы гэтага духу, духу нацыянальнай сьведомасці, сяліці яго ў сьвятынях — у сэрцах малых анёлак

дзетак, а створыце той дух, каторага не здалеюць нашы ворагі⁶.

Адначасова 25 сакавіка, хутчэй за ўсё ў памяшканні клуба «Бацькаўшчына», адбылася развітальная вячэра з нагоды ад'езда былога першага старшыні Народнага сакратарыята БНР, а цяпер міністра беларускіх спраў пры Літоўскім урадзе Я. Варонкі⁷.

Другая гадавіна абвяшчэння незалежнасці прыпала на час польскай акупацыі і працяглага палітычнага крызіса, які прывёў Раду БНР да расколу. На паседжанні Мінскага Беларускага нацыянальнага камітэта 22 сакавіка 1920 года першым разглядалася пытанне аб святкаванні

Нацыянальнага свята 25 сакавіка, абвяшчэнне Радай Беларускай Народнай Рэспублікі Незалежнасці Беларусі ў яе этнаграфічных межах... У сувязі з тым, што на незалежным ад Камітэту варункам у сучасны момант немагчыма святкаваць так, як трэба было б, святкаваньне адкладаецца на неазначаны тэрмін да таго часу, калі гэта будзе магчыма. А 25 сакавіка, дзеля важнасці момэнту, абмежавацца гэтакім святкаваньнем: а) ува ўсіх беларускіх школах і прытулках а 11-й гадзіне зрана сабраць усіх вучняў гэтых школ і іх бацькоў, а дзяцей прытулкаў у прытулках, дзе павінны быць зроблены прамовы кіраўнікамі аб значэнні гэтага свята (устаўная грамата ад 25 сакавіка 1918 году), затым вучні ўсіх школ і

⁵ Бацькаўшчына. 1919. 8 красавіка.

⁶ Беларусь. 1919. 2 красавіка; Беларуская думка (Вільня). 1919. № 2, 4, 5.

⁷ Бацькаўшчына. 1919. 8 красавіка.

дзеці прытулкаў, а на мажлівасьці і іх бацькі, пасылаюцца пад кіраўніцтвам настаўнікаў на набажэнства — каталікі а 12-й гадзіне ў касьцёл, а праваслаўныя — а 1-й гадзіне ў царкву, а пасья набажэнства яны адпускаюцца дамоў. Затым а 4-й гадзіне па поўдні у «Беларускай Хатцы» робіцца для дзяцей дзіцячы спэктакль, куды так сама павінны быць прыведзены дзеці. Усе дзеці павінны быць уквечаны папяровымі нацыянальнымі значкамі. Выпаўненьне ўсяго гэтага прасіць Беларускаю Школьную Раду і Настаўніцкі Саюз. б) А 5-й гадзіне ў вечары ў памешканьні Беларускага Нацыянальнага Камітэту (б. Юбіл. Дом) адбудзецца Урачысты Сход Нацыянальнага Камітэту. Дзеля чаго на гэты сход прасіць усе арганізацыі, а так сама і вайсковую Камісію, каб яны прыслалі сваіх прадстаўнікоў з мандатамі лікам да 5-ці асоб ад кожнай. в) А 7-й гадзіне ў вечары будуць пастаўлены беларускія п'есы: у майсцовым тэатры будзе пастаўлена п'еса з выступам хору, пры чым партэр і першы ярус будуць платнымі, 2-і ярус бясплатны для беларускіх арганізацыяў і 3-і на палову платны, на палову бясплатны, для сьведомых беларусоў, а ў «Беларускай Хатцы» Таварыствам Працаўнікоў Беларускага Мастацтва будзе пастаўлена п'еса і інш. Уход бясплатны, але па білетам. На выдаткі па ўстройстве спэктаклю ў «Хатцы» Таварыстве Мастацтва Камітэт выдае 750 ма-

рак. г) Прасіць рэдакцыю газэты «Беларусь» на мажлівасьці, але ня вельмі відавочна, зьмяшчаць у газэце артыкулы аб значэньні сьвята, а ў дзень сьвята выпусьціць юбілейны нумар⁸.

І гэтым разам ізноў вызначылася Гародня. Тут 27 сакавіка 1920 года ў памяшканні клуба «Беларуская хатка» адбылося святкаванне другой гадавіны абвяшчэння незалежнасці БНР. Пасля беларускага гімна выступіў старшыня Гарадзенскага Беларускага нацыянальнага камітэта Я. Натусевіч. Затым слова ўзялі Л. Дзекуць-Малей і тагачасны старшыня Грамады беларускай моладзі С. Баран, пасля чаго хор праспяваў некалькі нацыянальных песняў. «Наагул, — адзначала газэта «Беларусь», — вечар прайшоў вельмі добра і зрабіў на прысутных прыемнае ўражаньне»⁹.

Толькі ў наступныя гады святкаванне 25 сакавіка набывае нацыянальны маштаб. З нагоды 3-й гадавіны абвяшчэння незалежнасці Беларусі Рада БНР з Коўна склала шэраг адозваў. У звароце да жыхароў Беларусі Рада заклікала:

Народзе беларускі! Доўга і цяжка змагаўся ты за сваю зямлю і волю. Палілі твае вёскі, грабілі дабро, гналі ў турмах, катавалі і расстрэлівалі тваіх лепшых сыноў польскія паны — абшарнікі і маскоўскія наезднікі — камуністы. Зямлі табе не далі і самі ёю не скарысталіся, а ты адзін толькі на яе маеш права.

⁸ У склад арганізацыйнага камітэта ўвайшлі: Рак-Міхайлоўскі, Трэпка, Булат, Ламака, Козіч і Фарботка / Нацыянальны архіў Рэспублікі Беларусь (далей НАРБ). Ф. 368. Воп. 1. Спр. 24. Арк. 1—10 адв.

⁹ З гісторыі святкаваньня 25 сакавіка // Спадчына. 1998. № 1. С. 38—39.

Мучылі і катавалі цябе толькі за тое, што ты бярог свой хлеб для сябе і сваіх галодных дзяцей, а не аддаваў яго польскім і маскоўскім наезднікам. Сёмы год на тваёй зямлі ідзе безупынная барацьба, ужо мусіць няма ніводнай пядзі зямлі, не палітай крывёю. Ты моцна стаў і стаіш за сваю незалежнасць і сваю беларускую ўладу... Чакай распараджэння свайго Ураду, які хутка павінен вывясці з няволі — гуртуйцеся і чакайце. Шчыльнымі брацкімі радамі пайдзем вызваляць сваю Бацькаўшчыну, калі гэта будзе трэба. Праўда за намі, сваю зямлю не аддадзім нікому. Лепш загінуць, чым быць батраком чужынцам¹⁰.

У дэкларацыі ўрада БНР з той самай нагоды акцэнт таксама былі пастаўлены на дасягненне рэальнай дзяржаўнай незалежнасці краіны:

Тры гады мінула ўжо ў безупыйнай барацьбе. За гэты час на нашай зямлі гаспадарылі і гаспадараць варожыя сілы. Пераходзячы з краю ў край праз нашу Маці — Беларусь чужацкія войскі палілі вёскі, руйнавалі гарады, пакідаючы за сабой голад і смерць... Але моцна трымае Рэвалюцыйны Беларускі Урад у сваіх руках сьцяг незалежнасці і непадзельнасці роднага краю. Пад гэтым сьцягам аб'ядналіся лепшыя сыны Беларусі, за гэты сьцяг аддавалі яны жыццё, за волю народу гнояцца яны ў канцэнтрацый-

ных лагерах і турмах бальшавіцкіх і польскіх. З гэтым сьцягам прадстаўнікі Ураду ішлі заганіцу і голасна пратэставалі перад Урадамі сьвету і перад мільённым народам Эўропы супраць зьдзеку і гвалтаў чужакоў уродным краю. Усюды, дзе толькі білася сэрца сыноў Беларусі, ва ўсе куткі Беларусі Урад пасылаў словы надзеі, загады барацьбы за сваю праўду... Пад сьцягам БНР, па загаду свайго ўраду бійся за вольную і незалежную Беларусь, за яе непадзельнасць, за сваю зямлю і волю. Добра ведай, што ў барацьбе тваёй разарвецца ярмо, якое накідаюць чужакі на тваю галаву, згінуць граніцы, якімі хочуць падзяліць бацькоў ад сыноў, дзяцей ад маці. Недалёк ужо той дзень, калі ты вольны гаспадарыш у сваёй вольнай дзяржаве¹¹.

Асобна быў надрукаваны зварот Рады і ўраду БНР да беларускага яўрэйства з нагоды трэцяй гадавіны абвяшчэння незалежнасці Беларусі:

Грамадзяне! Мы цьвёрда верым, што ў гэтым вялікі дзень на ўсёй зямлі кожнае чэснае беларускае сэрца б'ецца разам з намі і разам з намі кліча: Слава Беларускай Народнай Рэспубліцы! Няхай жыўе Беларуская Незалежнасць!¹²

Гэткую асаблівую цікавасць да яўрэйскага насельніцтва можна вытлумачыць

¹⁰ Беларускі дзяржаўны архіў-музей літаратуры і мастацтва (далей — БДАМЛіМ). Ф. 3. Воп. 1. Спр. 243. Арк. 153.

¹¹ БДАМЛіМ. Ф. 3. Воп. 1. Спр. 243. Арк. 150.

¹² БДАМЛіМ. Ф. 3. Воп. 1. Спр. 243. Арк. 149.

чыць надзеяй на падтрымку з боку яўрэйскіх элітаў беларускага пытаньня на міжнародным узроўні.

Хоць у гэты час урад БНР на чале з В. Ластоўскага ўсё яшчэ працягваў адыграваць пэўную ролю, усё ж такі пачынаючы з 1921 года цэнтрам святкаваньня Дня Незалежнасці становіцца Вільня. На працягу наступных чатырох гадоў святкаваньне 25 сакавіка ўсе віленскія беларускія арганізацыі праводзілі разам, што падкрэслівала адзінства беларусаў розных палітычных арыентацый у імкненні да незалежнасці.

25 сакавіка 1921 года ў Вільні адбылося ўрачыстае паседжанне Беларускага нацыянальнага камітэту, на якім прысутнічалі і выступілі А. Луцкевіч, А. Смоліч, кс. Ад. Станкевіч, М. Гарэцкі. Праз некалькі дзён, 29 сакавіка, на суперак рэкамендацыям каталіцкіх ерархаў, у маленькім віленскім Браніфратэрскаму касцёле ксёндз Адам Станкевіч правёў урачыстую імшу, якую завяршыў казаннем на беларускай мове.

Дзень гэты вялікі і гістарычны. У гэты дзень падчас набажэнства ў касцёле, першы раз у Вільні (ня кажучы аб старадаўніх часах) паяліся беларускія песні, а пасля гаварылася беларускае казаньне. Боніфратэрскі касццялок быў блізу перапоўнены. Настрой ва ўсіх паважны і радасны. Па ўсім хор беларускіх дзетак адпяў «Божа, што калісь народы...»

— так апісаў гэтую падзею адзін са сведкаў¹³.

Урачыстае набажэнства, прысвечанае

нае 25 сакавіка, стала ці не самай трывалай традыцыяй святкаваньня Дня Незалежнасці за ўсё міжваеннае дваццацігоддзе. Толькі адбывалася яно ў пазнейшыя гады ў віленскім касцёле святога Мікалая, які належаў літоўскай супольнасці і дзе беларусы кожную нядзелю маліліся на роднай мове. Як прывіла, імшу праводзіў ксёндз Адам Станкевіч, часам С. Глякоўскі ці іншыя святары.

На чацвёртую гадавіну абвяшчэння Незалежнасці ўрад БНР падрыхтаваў чарговы мемарыял, у якім, паміж іншым, гаварылася:

Выбраны Радай Беларускай Народнай Рэспублікі Урад праз увесь час моцна трымаў у сваіх руках сьцяг змаганьня за незалежнасць і непадзельнасць Беларусі. Але найбольш яскрава выявілася імкненьне беларускага народу да волі і незалежнасці падчас паўстаньня ў Слуцчыне ў лістападзе і сьнежні 1920 году. Нягледзячы на тое, што Слуцкае паўстаньне было задушана з двух бакоў, гэта ёсць: маскоўскімі і варшаўскімі імперыялістамі — яно застаецца пуцяводнай зоркай у гісторыі беларускага вызваленча-адраджэнскага і дзяржаўна-незалежніцкага руху. Твая доля ў тваіх уласных руках. Справа вызвалення і адраджэння тваёй Бацькаўшчыны — гэта ёсць справа тваіх мазольных рук. Цясьней гуртуй свае рады пад сьцяг змаганьня за волю і незалежнасць тваёй Бацькаўшчыны. Адзінай арганізаванай грамадой магутны дай адпор тваім крыўдзіцелям. Толькі ў еднасці і арганіза-

¹³ Крыніца. 1921. № 10.

ванасьці наша моц і сіла. Неарганізаваныя выступленьні павінны быць спынены. Больш веры ў сябе, у свае сілы! Сьвяткуючы чацьвёртую гадаўшчыну абвяшчэньня незалежнасьці Беларусі, Урад Беларускай Народнай Рэспублікі моцна верыць у творчы розум беларускага народу і заклікае стаць у рады актыўных змагароў усіх тых, хто ня хоча быць нявольнікам, хто сваё жыцьцё гатоў аздаць за волю і незалежнасьць Бацькаўшчыны¹⁴.

Пасля выбараў 1922 года і з'яўленьня беларускага прадстаўніцтва ў польскім парламенце пытанне аб незалежнасці атрымала зусім нечаканае гучанне.

Народ Беларускай мае выразныя незалежніцкія тэндэнцыі, — заявіў Браніслаў Тарашкевіч выступаючы у студзені 1923 года ў польскім Сейме, — незалежнасць гэтую глыбока ў сэрцы хаваем і пястуем, але з'яўляемся лаяльнымі грамадзянамі Польскай Дзяржавы, іначай кажучы, разумеем гэтую справу эвалюцыйна, а не рэвалюцыйна, — і людзей — сапраўдных патрыётаў, людзей сумленных, гэта павінна задаволіць¹⁵.

Гэтыя словы былі, напэўна, найбольш удалым прытарнаваннем незалежніцкага ідэалу да новай палітычнай сітуацыі ў Еўропе, калі палітычная і эканамічная стабілізацыя адсоўвалі справу новага тэрытарыяльнага перадзелу кантынента (а толькі так магла

з'явіцца незалежная Беларусь) на больш адлеглую перспектыву. Гэта адчувалі і польскія ўлады і насельніцтва Заходняй Беларусі.

Мясцовае аседлае насельніцтва, — гаварылася у рэфератах П аддзела ДОК III ад 18 ліпеня 1922 года, — ужо мае досыць усялякай няпэўнасці, тады як перспектыва новай вайны ці нейкіх замешак на гэтым грунце пагражаюць ім канчатковай руінай таго, што яму пасля ўсіх войнаў засталася, ці што паспелі аднавіць... Аналіз агульнай сітуацыі наказвае беларусам адсутнасць рэальных асноваў для іх працы і перспектыву захавання гэткага стану бадай на некалькі год. Гэта падштурхоўвае беларускіх дзеячаў да «арганізацыйнай працы» над нацыянальнай самасвядомасцю беларускіх мас і павелічэннем беларускіх культурных здабыткаў. Мара пра Незалежнасць, пра Незалежнасць Беларусі, зыходзіць з парадку дня, губляючы адпаведнасць бягучаму моманту¹⁶.

Адначасова расла і прыхільнасць заходнебеларускага насельніцтва да БССР. Апошнія адбілася і ў стаўленні да святкавання дня 25 сакавіка. Адзначваючы 6-я ўгодкі Незалежнасці, А. Станкевіч пісаў на старонках «Крыніцы»:

Ідэал незалежнасьці Беларусі, хоць не ва ўсёй поўні, але ўжо спаўняецца ў жыцьці. За апошнія некалькі месяцаў

¹⁴ Беларускі сыяг. 1922. № 1. С. 22—23.

¹⁵ Тарашкевіч, Б. Выбранае: Крытыка, публіцыстыка, пераклады. Мн., 1991. С. 81.

¹⁶ Дзяржаўны архіў Брэсцкай вобласці. Ф. 67. Воп. 1. Спр. 22;

гэтага году большасць беларускіх зямель на ўсход ад граніц цяперашняй Польшчы ўжо аб'яднаны ў Беларускаю Савецкую Рэспубліку ў федэрацыі з Расеяй. Беларусь — ужо дзяржава. Гэта факт, якога нярэчыць нельга і якога ўжо ніякая сіла са старонак гісторыі ня вымажа. За шэсць гадоў ад часу 25 сакавіка 1918 года ідэал незалежнай Беларусі прынамсі ў асновах сваіх спраўдзіўся ў жыццці. Адзін з важных аддзелаў жывой кнігі Незалежнай Беларусі ўжо напісаны. Сёмы год абвяшчэння незалежнасці Беларусі — новы аддзел яе. Што далейшая наша гісторыя на старонках новага аддзела ўпіша — загадаць нятрудна. Зьмест гэтых старонак безумоўна будзе дапаўненнем папярэдняга аддзелу жывой кнігі Незалежнай Беларусі. Мы ў гэта моцна верым¹⁷.

Апошні раз супольна віленскія беларусы адзначылі дзень 25 сакавіка ў 1925 годзе. У той год святкаванне вырашана было спалучыць з юбілеем выдавецкай дзейнасці Францішка Скарыны ў Вільні¹⁸. У арганізацыі ўрачыстасцяў асаблівы ўдзел прыняло Беларускае навуковае таварыства, старшынём якога быў Антон Луцкевіч. У 8 гадзін вечара 25 сакавіка ў зале Віленскай беларускай гімназіі пачалося ўрачыстае паседжанне таварыства, падчас якога прагучалі два даклады: «Век Скарыны» Б. Тарашкевіча і «Жыццё і праца

Фр. Скарыны» кс. Ад. Станкевіча¹⁹.

У святкаванні заўсёды актыўна ўдзельнічалі патрыятычна настроеныя вучні Віленскай беларускай гімназіі і студэнты універсітэта Стэфана Баторыя. Як згадвала вучаніца Віленскай беларускай гімназіі А. Катковіч:

Дзень гэты быў для нас вялікім сьвятам. Перад абедам ішлі на малебен у касцёл і царкву, а пасля ў гімназію, дзе частавалі вучняў кавай і пончыкамі. Кожны з нас меў прышпіленую бел-чырвона-белую лентачку. Вечарам адбывалася ўрачыстая акадэмія, на якой прамаўляла многа асоб і былі чытаны тэлеграмы ад арганізацыяў розных народаў. У другой частцы акадэміі быў канцэрт²⁰.

Аднак ужо тады са сваёй уласнай інтэрпрэтацыяй свята выступілі беларускія паланавілы. Перш за ўсё яны аспрэчвалі ідэйную сувязь паміж актам Незалежнасці і той формай дзяржаўнасці, якая ўсталявалася ва Усходняй Беларусі. Газета А. Паўлюкевіча «Грамадзкі голас» у артыкуле «Сем гадоў ідэалу» пісала:

Сучасны лёс беларускага народу ўсім вядомы... Выйшаўшы з векавое маскоўскае няволі, з вострагу народаў, якім была нябожчыца Расейская Імпэрыя, беларускі народ ня мог адразу падняцца вышэй сваіх магчымасцяў. Заня-

¹⁷ 1918 - 25.ІІІ - 1924 // Крыніца. 1924. 29 сакавіка.

¹⁸ 400-годдзе беларускага кнігадрукавання было шырока адзначана ў Беларусі і па-за яе межамі ў 1925 годзе. Толькі праз некалькі дзесяцігоддзяў стала вядома, што Скарына выдаў сваю першую кніжку ў Вільні не пазней 1522 году.

¹⁹ Крыніца. 1925. № 12.

²⁰ Катковіч, Анеля; Катковіч-Клэнтак, Вераніка. Успаміны. Беласток, 1999. С. 33—34.

паўшы ў сваёй нацыянальнай культуры на працягу сталецьцяў, беларус ня мог асягнуць найвышэйшага свайго ідэалу — поўнага нацыянальнага самазначэньня.

Вось чаму акт абвяшчэньня Беларусі незалежнаю народною рэспублікаю 25 сакавіка 1918 года ня меў у сваёй лёгічнай паслядоўнасьці поўнага практычнага значэньня, а зьявіўся цераз 9 з лішкаю месяцаў для бальшавікоў падставаю іх дыплёматычных экспэрымэнтаў.

Незалежным дзяржаўным жыцьцём кожны народ пачынае жыць толькі з таго момэнту, калі сярод яго насьпелі ўсе патрэбныя для гэтага жыцьця прадпасылкі або калі народ атрымае магутны штырх да самастойнага жыцьця званку...

Рашучы акт 25 сакавіка 1918 года заўсёды будзе гістарычным момэнтам у жыцьці беларусаў, як-бы ні складался іх жыцьцёвы шлях. У сучасны момант яго зьмест зьяўляецца ідэалам, які асягнены толькі на падставе бальшавіцкіх дэкрэтаў у форме гэтак званай «Соцыялістычнай Савецкай Рэспублікі Беларусь», створанай уладамі маскоўскага Крэмля дзеля чыста палітычных мэтаў бальшавіцка-расейскай дыплёматыі.

Бальшавікі хітра скарысталіся фактам незалежнасьці Беларусі, хаця чэсьць гэтага пракламаньня належыць ня ім, а дэмакратычнай беларускай інтэлігенцыі... Ніякага нацыянальнага зьместу бальшавіцкая «беларуская» рэспубліка 1919 году ня

мела... Гэткім чынам беларускі, абвешчаны сем гадоў назад, нацыянальны ідэал застаецца ў сутнасьці толькі ідэалам.

Аднак канчаўся артыкул даволі недвухсэнсоўнай высноваю:

Дзеля асягненьня свайго нацыянальнага ідэалу ў невядомы час будучыны беларускаму народу трэба прайсьці цяжкія шляхі культурна-нацыянальнай творчасьці і, пры нармальным варунках польскіх канстытуцыйных гарантыяў, вечна трывалыя беларускія культурныя цэннасьці могуць быць выкаваны ў межах Польскай Рэспублікі ня ў прыклад бальшавіцкаму экспэрымэнтатарству на Усходзе²¹.

Перадача ў кастрычніку 1925 г. падчас канфэрэнцыі ў Берліне значнай часткай міністраў БНР сваіх міністэрскіх мандатаў ураду БССР, а таксама актыўнае нацыянальнае будаўніцтва ў Савецкай Беларусі, прывялі да таго, што сярод заходнебеларускай інтэлігенцыі пачала шырыцца думка, што ідэя БНР вычарпала сябе, а Заходняя Беларусь у перспектыве павінна стаць часткай БССР. Да гэтага асабліва схіляліся правадыры Беларускай сялянска-работніцкай грамады. Менавіта таму на паседжанні Віленскага БНК, якое адбылося ў пачатку сакавіка 1926 года, было вырашана адмовіцца ад шырокага святкаваньня гадавіны незалежнасьці Беларусі!²²

²¹ Сем гадоў ідэалу // Грамадзкі голас. 1925. 25 сакавіка.

²² ВДАМЛіМ. Ф. 3. Воп. 1. Спр. 195. Арк. 22.

Антон Луцкевіч, непасрэдны ўдзельнік падзей 25 сакавіка 1918 года, фактычна далучыўся да групоўкі грамадоўцаў, якія вырашылі 25 сакавіка гучна не адзначаць. У газеце-аднаднёўцы «На Прадвесні» ён размясціў артыкул пад назвай «У восьмую гадавіну», у якім пісаў:

Шмат каму выдавалася, што вось-вось трэба толькі, каб беларусы падалі аб сабе голас на міравой канфэрэнцыі ў Парыжы, і будзе ім і воля, і незалежнасць... Але хутка іх спаткала цяжкае расчараваньне. Аказалася, што «дэмакратыі» Захаду, так многа гаварыўшыя аб праве народаў на самавызначэнне, на дзеле прызналі гэтае права толькі за тымі, за кім ім гэта было выгадна. Прызналі незалежнасць Польшчы, Літвы, Латвіі, Эстоніі, Фінляндыі. Далі ім усялякую дапамогу, каб умацаваць іх дзяржаўны быт, ды надзялілі добрымі кускамі Беларускае і Украінскае зямлі, каб гэтыя васалы вялікіх заходніх дзяржаў за такія падаркі шчыра служылі ім у іх барацьбе з вялікай пагрозай буржуазнаму сьвету, якая ўзьнялася з Усходу. Так права беларускага і ўкраінскага народаў на самавызначэнне аказалася патаптаным заходнімі дэмакратыямі...

А тым часам на Усходзе рабіліся глыбокія перамены... На Усходзе пачалася новая эра ў нацыянальным пытаньні. І ідэя беларускага дзяржаўнага будаўніцтва, якую патаптаў «дэмакратычны» Запад, пачала рэал-

ізавацца на Усходзе.

Мінулы год, калі так званы ўрад Беларускае Народнае Рэспублікі зьліквідаваўся, закончыўшы гэтак сваё трагічнае бадзьянне па чужыне, — паказаў найлепш, як актыўныя беларускія адраджэнцы аднясьліся да гэтае новае эры.

Няма ніякага сумляваньня, што ў новым курсе радавае палітыкі адносна да беларусаў адыграў вялікую ролю акт 25 сакавіка 1918 года. Але гэты акт адыграў яшчэ вялікую ролю ў прабуджэньні масавае самадзейнасьці, у так званай актывізацыі беларускага народу.

Заклікаючы ў «кірунку творчае нацыянальнае працы» да «сацыяльнага вызваленьня», аднаднёўка канстатавала:

Гэты сацыяльны ідэал ужо непаздзельна запанаваў на Усходзе. Там толькі праз сацыяльнае вызваленьне перад беларусамі адкрылася магчымасьць дзяржаўнага будаўніцтва. Там — і толькі там — беларуская дзяржаўнасьць сталася здзейсьненым фактам²³.

Іншую пазіцыю займаў адзін з лідэраў нацыянальнага руху ў Заходняй Беларусі ксёндз Адам Станкевіч. Ва ўмовах агульнай стабілізацыі палітычнай сітуацыі ў Еўропе існаваньне беларускага ўраду на эміграцыі ў поўным складзе не мае практычнага сэнсу, аднак увасабленне ідэі незалежнасці Беларусі ў выглядзе эміграцыйнага ўра-

²³ На прадвесні (аднаднёўка). 1926. 20 сакавіка. С. 1.

²⁴ Кароткі нарыс беларускага пытаньня // ARCHE. 2007. № 11. С. 356.

ду БНР пад кіраўніцтвам Пятра Крачэўскага проста неабходна²⁴. Менавіта таму беларускія хадэкі працягвалі нязменна святкаваць 25 сакавіка на працягу ўсіх 1920—1930-х гадоў.

25 сакавіка 1926 г. адбыліся святочныя набажэнствы ў касцёле св. Мікалая і ў Пятніцкай царкве. Падчас казання кс. А. Станкевіч, між іншым, прамаўляў:

Так як Яўрэі гучна плакалі і цярпелі пасля ўтраты Сіёну, таксама і Беларусы, якія восем год назад абвясцілі незалежную Беларускаю Народную Рэспубліку, аднак ня здолелі здзейсніць гэтай ідэі, — плач і смутакносяць у сэрцах... Прыйшлі яны сюды, да Богага дому, каб прасіць Бога аб моцы дзеля ўвасабленьня свайго ідэала.

У артыкуле пад назваю «Двойное сьвята беларускага народу» газета беларускіх хрысціянскіх дэмакратаў «Крыніца» пісала:

Рада Беларускай Рэспублікі, складзеная з найбольш выдатных, інтэлігентных і заслужаных прад беларускім народам дзеячоў, 25 сакавіка 1918 г. абвясціла Беларусь Вольнай і Незалежнай, бо толькі такой, гаворачы па-людзку, можа быць яна шчаслівай і толькі такой можа яна бараніць сябе ад вяковай крыўды, ад вяковага зьдзеку.

Але, каб вольнасьць і незалежнасьць здабыць, а здабыўшы ўтрымаць, трэба быць да гэтага адпаведна прыгата-

ваным, ці прасьцей кажучы, трэба, каб Народ Беларускі, як такі, разумеў гэта і каб меў сваю беларускую культуру²⁵.

Свой погляд на ідэю нацыянальнай незалежнасці выказаў і Беларускі сялянскі саюз, на чале якога стаялі Ф. Ярэміч і В. Рагуля. Друкаваны орган партыі газета «Сялянская ніва» адгукнулася на 8-я ўгодкі абвешчэння незалежнасці БНР перадавым артыкулам «Стаўка на кайзэра, Пілсудзкага, Леніна». Сцвярджаючы, што «беларускі рух у сваім жыцці, асабліва на пачатку, быў вельмі слабы», газета адначасова дадавала,

увесь гэты час ад пачатку рэвалюцыі аж да разгону беларускага кангрэсу трэба залічыць да найсьвятлейшых дзён беларускага руху. Тагды ўсе беларускія дзеячы арыентаваліся самі на сябе, або інакш кажучы на сілы самога Беларускага Народу.

Цяпер, — працягвала «Сялянская Ніва», — углядаючыся ў прошласць, трэба прызнаць, што той разгон зьезду закончыў першую фазу і даў пачатак другой фазе беларускага руху, фазе арыентацыі на чужыя сілы, бо свае былі слабыя. Беларускі рух, спаткаўшы на сваёй дарозе такую сярдзітую перашкоду, як камуністычная партыя, пачаў шукаць хаўруснікаў. Усякі вораг бальшавікоў лічыўся тады хаўруснікам беларускага руху...

Мы прыходзім да пракананьня, што найгоршым злом для Беларусі,

²⁵ Крыніца.1926. 25 сакавіка.

*гэта будзе арыентацыя на чужынца, каторы нас хоча праглынуць. Найгідчэйшая ўгода будзе тады, калі годзішся з тым, хто цябе душыць. Стаўшы на свае ногі і адкінуўшы паднявольныя і губячыя нас арыентацыі, мы будзем ісьці далей той дарогай, якою ішоў народ у 1917 годзе — дарогай арыентацыі на саміх сябе, або інакш кажучы — на сілы Беларускага Народу. І толькі гэткай дарогай, адкінуўшы службу ў усіх нашых багатых і дужых дзядзькоў, мы ўвойдем у хаўрус і сям'ю незалежных і вольных народаў. Дык па стаўцы на кайзэра, Пілсудскага і Леніна павінна прыйсьці апошняя стаўка: на самых сябе!*²⁶

У 1927 годзе беларускае грамадзянства, зацягнутае ў вір падзей, звязаных з разгромам БСРГ, на чарговую гадавіну ўвагі амаль не звярнула. Шмат каму здавалася, што гісторыя робіцца менавіта тут і цяпер, што менавіта фантастычны рост і наступны разгром БСРГ, арышты яе правадыроў з'яўляюцца куды больш рэчаіснымі ўвасабленнямі нацыянальнага руху, чым міфічная незалежнасьць, абвешчаная дзевяць гадоў таму ў акупаваным немцамі Менску. Таму дзевятыя ўгодкі абвяшчэння Незалежнасці прайшлі даволі сціпла, больш нагадваючы закрытае мерапрыемства, калі не лічыць той факт, што арганізавалі іх разам Сялянскі Саюз і БХД²⁷.

Амаль адразу грамадоўскі гумарыстычны часопіс «Маланка» з нагоды дня

25 сакавіка змясціў даволі красамоўныя малюнкi з характэрнымі каментарамі. Першы — «Сьвяткаваньне «незалежнасьці» Беларусі» суправаджала вытрымка з мясцовай газеты аб тым, што «а 7 гадз. вечара ў салі «Жорж» адбылася ўрачыстая акадэмія. З прамовамі выступалі паслы Ярэміч, Рагуля і інш.» Пад цытатаю на малюнку селянін на холадзе глядзячы праз шыбу на балюючых у рэстаране з нагоды свята беларускіх дзеячоў разважаў: «Нішто сабе, добрая незалежнасьць! Відаць, паны ад нас сялянаў зусім аднезалежніліся, бо ніводнага з нас там і няма».

На другім малюнку — «Як сьвяткавалі дзень 25-га сакавіка,» было два абразкі: «сынкі» (у Вільні) — дзеячы БХД і Сельсаюзу падымалі тосты за сталом, тады як лідэры БСРГ — «пасынкі» (у турме ў Вронках), выглядалі з-за крат²⁸.

Сьвяткаваньне юбілею — дзесяцігоддзя абвяшчэння Незалежнасці БНР — супала адразу з некалькімі судовымі працэсамі над беларускімі дзеячамі ў Польшчы. Таму, выглядае больш чым сімвалічна, што, выступаючы у канцы лютага 1928 г. на працэсе па справе В. Рагулі ў Наваградскім судзе ў якасці адваката вядомы беларускі паланафіл П. Аляксюк адзначыў:

Імкненьне да незалежнасьці, нават гутарка аб ёй і прызыў да яе, як да астатняга найвышэйшага ідэала палітычнага існаваньня кожнага народу, не ёсьць прэступленьне проціў ла-

²⁶ Стаўка на кайзэра, Пілсудскага, Леніна // Сялянская Ніва. 1926. 21 сакавіка.

²⁷ Sprawy Narodowościowe. 1927. № 2. S. 161.

²⁸ Маланка. 1927. 5 красавіка.

яльнасьці. Дзеля чаго і выкрык Рагулі, калі б ён нават і ўзапраўду закрычаў: «Няхай жыве незалежная Беларусь!», ня мае ў сабе прызнакаў прэступленьня²⁹.

Як і раней, «Беларуская Крыніца» змясціла з нагоды дня Незалежнасці на першай старонцы святочны артыкул пад загалоўкам «На 10-я ўгодкі» з кароткім пераказам гісторыі абвяшчэння акта 25 сакавіка:

Дзень гэты ёсьць адной з найсьвяцейшых старонак гісторыі Беларусі. 25 сакавіка сёляшняга году мінае дзесяць гадоў ад дакананьня гэтага вялікага гістарычнага акту, спаўненьня якога нам дагэтуль не было дадзена.

Далей «Беларуская Крыніца» параўноўвае свята нацыянальнае з рэлігійным:

Але дзень 25 сакавіка прыпадае на дзень хрысьціянскага свята — Благавешчаньня. 25 сакавіка 1928 гадоў таму назад пала слова, якое сталася целам. У гэты дзень разышлася добрая весьць, што весьціла новую эру, новыя часы для цэлай людзкасьці, часы новага свята — справядлівасьці і праўды.

25 сакавіка 10 год таму назад таксама пала слова, слова добрай весьці, што весьціла для беларускага народу новыя, сьветлыя, шчасныя часы ў яго гісторыі...

І хоць слова гэта яшчэ ня сталася целам, сьвяткуйма дзень нашага народнага Дабравешчаньня!

Бо чым ёсьць сьвяткаваньне?

Сьвяткуючы, мы пасьвячаем нейкі дзень нечаму, што нам дорага, што мы высока славім, да чаго маем у сэрцы нашым асабліваю чэсьць.

Сьвяткуючы дзень 25 сакавіка, мы пасьвячаем яго нашаму незалежніцкаму ідэалу, падтрымоўваем чэсьць гэтага ідэалу, спаўненьня якога чакаем³⁰.

У наступным нумары на першай старонцы газета змясціла падрабязнае апісанне мінулага свята:

Пунктуальна ў часе раней азначаным урачыстае набажэнства. Прысутных траха што ня поўны касьцёл. Відны паміж імі прадстаўнікі ўсіх беларускіх устаноў і палітычных кірункаў, духавенства, студэнства і школьная ды пазашкольная моладзь, а так-жа паважаныя госьці іншых народаў... Настрой урачысты, паднесены! Хор пад кіраўніцтвам А. Стэповіча ўдалым выкананьнем літургічных сьпеваў і рэлігійных беларускіх кампазыцыяў — выяўляе яшчэ сільнейшы тон радасьці і ўталяе расхваляваную ў сумнай прадвыбарчай гарачцы душу. Годнае асаблівай увагі выступленьне салісткі — Карузянкі.

На амвоне нядаўна вярнуўшыся з Рыму кс. Чарняўскі, каторы ў кароткіх, але ясных і гарачых словах

²⁹ В. Рагуля, адзін з тых, каго год таму крытыкавала «Маланка», аднак, атрымаў 2 гады турмы // Праваслаўная Беларусь. 1928. 24 сакавіка.

³⁰ Беларуськая Крыніца. 1928. 22 сакавіка.

прадстаўляе сьв. ідэал патрыёта — Хрыста. Асобныя мамэнты з жыцьця Хрыстовага: навучаньне і пражываньне выключна сярод сваіх толькі радзімцаў у Палестыне, глыбокі сьлёзны сум над нявернаю сталіцаю свайго краю — Ерусалімам, трагічны канец, каторы прадбачыў сваім боскім правадам, ясны ды цьвёрды кліч: «Богу — божае, а цару (народу) — царава» — забіваюць грамаўладна фарысейскія закіды нашых ворагаў і ўцьверджаюць нас у нашых дасёляшніх, адраджэнскіх, патрыятычных імкненьнях ды змаганьнях.

Далей ішло апісанне службы, якая праходзіла ў Свята-Траецкай царкве:

Ня менш урачыстае набажэнства з падобным лікам і складам прысутных пры такім жа самым урачыстым настроі і духоўным пад'ёме. Асобную ўвагу прысутных, — рабіла акцэнт «Беларуская Крыніца», — разбуджае прамова законнага старца Іоанна адпраўляючага набажэнства. Упростых, цёплых, айцоўскіх словах... наважаны моўца ўзалежняе нашыя ўсе няўдачы ад заняпаду ў нас веры і маральнасці ды недвузначнай (а мо гарачай) сымпатыі многіх нашых дзеячоў да камунізму.

У шэсьць гадзін вечара святкаванне перамясцілася ў залу Беларускага інстытута гаспадаркі і культуры, дзе сабраліся як беларускія дзеячы, гэтак і запрошаныя прадстаўнікі іншых нацы-

янальнасцяў. «З душой абагрэтай ды узмацованай, — канчала свой артыкул «Беларуская Крыніца», — рассталіся мы з гэным сьвятым, вялікім днём»³¹.

24 сакавіка 1929 года традыцыйную акадэмію з нагоды 11-й гадавіны абвяшчэння незалежнасці Беларусі правёў Віленскі Беларускі нацыянальны камітэт. Урачыстае паседжанне адкрыў сенаатар Вячаслаў Багдановіч. Пасля яго выступлення пасол Сейма Альбін Стэповіч прачытаў рэферат пад назвай «Палітычнае становішча беларускага народу ў сучасным моманце». Павіншавалі беларусаў са святам літоўскія і ўкраінскія студэнты: ад імя Часовага Літоўскага камітэта выступіў яго старшыня Сташыс. Ад імя палякаў выказаўся асістэнт Віленскага ўніверсітэту Свяневіч. Акадэмія завершылася канцэртамі, на якім прысутнічала каля 150 чалавек.

Асобная акадэмія была зладжана на наступны дзень у будынку Віленскай беларускай гімназіі. У прысутнасці каля 100 чалавек, пераважна гімназістаў, з дакладам выступіў Антон Луцкевіч, які да таго часу ўжо адмовіўся ад сваіх ранейшых сімаптыяў да БССР³².

Газета «На варце» ў сакавіку 1930 года гэтак адкаментавала чарговыя ўтодкі:

25.ІІІ. 2.2. беларускія буржуазныя паны Луцкевічы-Астроўскія з вялікай помпай ладзяць абход, названы імі 12-мі ўгодкамі абвяшчэння «Незалежнасці Беларускай Рэспублікі». Паны фашысты адпраўляюць аж тры на-

³¹ Biełaruskaja Krynica. 1928. 30 сакавіка.

³² Sprawy Narodowościowe. 1929. № 2. S. 272—273.

бажэнствы ў трох розных царквах і «акадэміі»³³.

Нягледзячы на спробы камуністаў скампраметаваць ідэю святкавання 25 сакавіка, гэтае свята працягвалі ў Вільні адзначаць. Напрыклад, на святкаванні 25 сакавіка 1930 года, якое адбывалася ў Купецкай зале па вуліцы Міцкевіча ў Вільні, прысутнічала каля 600 чалавек, сярод якіх было таксама багата літоўцаў і палякаў³⁴.

Беларусы, — звярталася «Беларуская Крыніца» да сваіх чытачоў вясной 1932 года, — прыбліжаецца дзень 25-га сакавіка — 14-я ўгодкі Абвяшчэння Незалежнасці Беларускай Народнай Рэспублікі.

У гэты дзень кожны Беларус(ка) у думках сваіх павінен затрымацца над тым, што значыць для чалавека, для Народу ягоная культуральная, гаспадарчая і палітычная незалежнасць, у каторай чалавецтва бачыла і бачыць свой найвышэйшы на зямлі ідэал. Гісторыя змаганьняў за гэту незалежнасць сведчыць, як ішлі за яе і ідуць на аўтар найцаньнейшыя ахвяры датуль, пакуль яна ня будзе здабыта.

Зварот, які, дарэчы, у адрозненне ад папярэдніх гадоў, хоць і быў змешчаны на першай старонцы, займаў усяго толькі сціплы куточак, канчаўся заклікам: «Праўда перамагчы мусіць!»³⁵

Ужо ў наступным нумары газета ад-

вяла ўсю першую паласу святкаванню 25 сакавіка. У чарговы раз пераказаўшы гісторыю станаўлення нацыянальнай дзяржаўнасці цягам апошніх год, а таксама ўзгадаўшы пра смерць старшыні Рады БНР П. Крачэўскага і далейшую дзейнасць на гэтай пасадзе В. Захаркі, «Беларуская Крыніца» рабіла выснову:

Такім чынам, як бачым, акту 25.ІІІ.1918 года ня толькі не было суджана здзейсненіца, але нават было яму суджана ня мець належнай абароны з боку беларускіх міністраў, з якіх урэзультате замест стойка трываць пад сцягам незалежнасці і самастойнасці адны пайшлі на супрацоўніцтва з палякамі, а другія — з бальшавікамі.

Аднак, ня ўсе і не заўсёды сыны Беларусі ломяцца пад цяжарам палітычных варункаў. Былі і ёсць няўхільныя барацьбіты за найвышэйшы народны ідэал. Дзякуючы ім, як тут пад Польшчай, так нават і там у Беларусі Савецкай ідэал Незалежнасці Беларусі, ідэал поўнай самастойнасці і шчасця Беларускага Народу, ідэал абвешчаны ўрачыста 14 гадоў таму 25.ІІІ.1918 году, астаецца ўсёцяж жывым ды ўсёцяж ярчэйшымі свеціць краскамі. А калі Ідэал гэты наш вялікі жыве ў народзе і паглыбляецца ў народнай душы, гэта знак, што ў сваім часе ён здзейсненіца³⁶.

Побач газета надрукавала верш, які

³³ Нацыянальны балаган // На варце. 1930. 28 сакавіка.

³⁴ Беларуская Крыніца. 1930. № 4.

³⁵ Беларуская Крыніца. 1932. 20 сакавіка.

³⁶ Беларуская Крыніца. 1932. 27 сакавіка.

гэтак і называўся — «На 25-га сакавіка». Апошнія радкі яго гучалі так:

*Устань, устань!
Скарэй, скарэй!!
Раўняйся да другіх людзей.
На сонца глянь.
Крылом удар —
Пазнай свабоды, волі чар!*

У сувязі з супадзеннем 14-х угодкаў дня Незалежнасці і каталіцкага Вялікадня, агульны сход Віленскага БНК вырашыў абмежавацца святочным паседжаннем камітэта. Пасля кароткай «адпаведнай да ўрачыстасці» прамовы Я. Пазняка, была прынята рэзалюцыя з заклікам «стаяць і на далей у цвёрдай веры і перакананні, што права да жыцця для жывога Народу пачутым і прызнаным быць мусіць».

«Беларуская Крыніца» змясціла кароткія зацемкі аб святкаванні дня незалежнасці рознымі беларускімі асяродкамі, у тым ліку — і ідэйнымі праціўнікам хадэкаў.

Святкавала гэтак вялікае народнае свята, — пісала газета ў артыкуле «Святкаванне ў Віленскім засьценку беларускіх угадоўцаў», — свята незалежнасці Беларускага Народу і мяшчанская групка віленскіх беларускіх угадоўцаў, якая называе свой кагалік «Цэнтрасаюзам». Гэная групка, за сваю ўгадовасць маючы падтрыманне ў сільных сяньняшніх дзён, ня маючы за гэты ніякіх уплываў на беларускія масы і ніякага адтуль падтрымання, мае «магчымасць» уступіць і ў Віленскую

беларускую гімназію.

Вось-жа і ў гэты Вялікі дзень для беларусаў «нашы» ўгадоўцы скарысталі з гэтай «магчымасці» і наладзілі паседжанне «Цэнтрасаюзу» ў гімназіяльнай залі, дзе прад сагнанымі вучнямі прачытаў свой палітычны рэфэрат «Ідэолёг» найнавейшай санацыйнай беларуска-польскай угоды — «Бялорусін-поляк» Антоні Луцкевіч³⁷.

Асабліва актыўна беларускім грамадзянствам Вільні адзначаліся 15-я ўгодкі абвяшчэння незалежнасці БНР, тым больш, што ў той год яны супалі з юбілеямі паўстання 1863 г. і Кастуся Каліноўскага. Ранкам 25 сакавіка адбылася традыцыйная імша ў касцёле св. Мікалая, якую, як звычайна, правіў кс. Ад. Станкевіч. Праваслаўныя сабраліся на малітву ў Прачысценскім саборы. Віленскі праваслаўны ўладыка Феадосій забараніў праваслаўным святарам прымаць удзел у святкаванні 25 сакавіка, матывуючы забарону тым, што мерапрыемства мае яскравы антыпольскі характар.

А 8-й гадзіне вечара пачалася ўрачыстая акадэмія. Зала Віленскай літоўскай гімназіі, дзе сабраліся яе ўдзельнікі, была аздоблена партрэтам Кастуся Каліноўскага і выявай Пагоні пэндзля Пётры Сергіевіча. Асноўную частку акадэміі склалі два рэфэраты. Першы, пад назвай «Незалежнасць Беларусі як ідэал — задаткам незалежнасці фактычнай», прачытаў студэнт С. Сарока. З другім, прысвечаным Кастусю Каліноўскаму, на працягу дзвюх гадзін вы-

³⁷ Беларуская Крыніца. 1932. 10 красавіка.

ступаў кс. Ад. Станкевіч³⁸:

Тое ўсё, чаго сваёй працай агулам, а прадусім «Мужыцкай Праўдай», а так-жа і сьмерцяй сваёй даканаў К.Каліноўскі для беларускага народу семдзесят гадоў таму, змагаючыся за волю і долю гэтага народу, — акт абвешчаньня незалежнасьці Беларусі 25.III.18 падабраў, згарнуў у цэласьць, прыкрасіў, дапоўніў і выразіў як яўную — ужо сучасную — волю беларускага народу да вольнага і самастойнага жыцьця. Словам, зярнё, якое на беларускай грамадска-палітычнай ніве пасяў Каліноўскі, акт 25.III.18 зжаў, карыстаючыся плодам гэнага зярняці для сяўбы далейшай³⁹.

Разам з своеасаблівай міфалагізацыяй 25 сакавіка рабіліся спробы больш крытычна прааналізаваць прычыны таго, чаму беларуская незалежнасьць так і не сталася фактам. Газета «Родны Край» пісала:

Сягоньня — 25 сакавіка — мінае 15 гадоў ад таго гістарычнага момэнту, калі Рада Беларускае Народнае Рэспублікі ў Менску абвясціла парванымі ўсе старыя дзяржаўныя сувязі Беларусі, якія далі магчымасьць маскоўскім царам кінуць наш народ у полымя страшэннае вайны, у выніку якое новая — бальшавіцкая — улада Расеі пры падпісаньні Берасьцейскага міру з Нямеччынай ганебна таргавала Беларускай зямлёй і рэзала жывое цела нашага народу на

часткі. 25 сакавіка 1918 году правамочныя прадстаўнікі ўсяе Беларусі — адзінае й непадзельнае — абвясцілі сваю Бацькаўшчыну вольнай і незалежнай Рэспублікай.

Далейшы ход выпадкаў ня даў акрэпнуць маладой Беларускай дзяржаве. Рана, зробленая Берасьцейскім мірам, не загілася. Наадварот: польска-расейская ўгода ў Рызе паглыбіла гэту рану, і яна крывавіць і сягоньня, а сыны нашага народу ня могуць падаць сабе рукі праз праведзены на нашай зямлі гранічны кардон. Але акт 25 сакавіка 1918 году, хоць не зрэалізаваны палітычна, стаўся несьмяротным у сьвядомасьці Беларускага народу, які ў гэтым акце выявіў сваё нацыянальнае адзінства і крэпкую волю быць гаспадаром на сваёй зямлі.

Але, — дадавала газета, — зварачуючыся думкай да вялікага дня 25 сакавіка 1918 года, мы мусім сягоньня сьцьвердзіць, што ня толькі вонкавыя прычыны перашкодзілі пятнаццаць гадоў назад зрэалізаваць наш нацыянальны ідэал. Была яшчэ і адна прычына ўнутранага характару: слабасьць нашае нацыянальнае культуры. Народ наш, нашая інтэлігенцыя тады толькі-толькі пачала выбівацца з культурнае няволі ў суседніх народаў, якая пазбаўляла нас таго, што зьяўляецца першай падставай дзеля дзяржаўнага існаваньня кожнага народу; самапэўнасьці. Усьцяжж мы аглядаліся на суседзяў, усьцяжж чакалі нейкага ратунку ад другіх і ня мелі адвагі пачаць жыць сваім уласным розумам.

³⁸ Беларуская Крыніца. 1933. № 14.

³⁹ Stankievič, Ad. Kastuś Kalinoŭski, «Mužyckaja Praŭda» i ideja Niezależności Białarusi. Wilnia, 1933. S. 5—6.

Такую самапэўнасць, без якое наш народ ня станецца запраўды незалежным, а вечна будзе нейкім папыхачом у чужынцаў, даць нам можа толькі высокая нацыянальная культура. Беларускі палітычны рух, які пачаў разьвівацца ад 1918 году нязвычайна шпаркім ходам, пакінуў далёка за сабой рух культурны — прынамся ў нашай Заходняй Беларусі. І перад намі стаіць сяньня вялізарнае заданьне: будаваць сваю нацыянальную культуру, давацьці наш культурны рух да такога-ж буйнага росту й разгону, якія мы бачылі ў палітычным руху.

Ведама, гэтае заданьне шмат цяжэйшае, чым тая ці іншая палітычная акцыя. І гэтым толькі й можна вытлумачыць факт страшэннага адставаньня культурнага руху ў Заходняй Беларусі ад руху палітычнага. Але мы мусім зраўняць тэмпы тут і там за ўсякую цану. Мы мусім напружыць нашу волю й нашу энэргію, каб стацца моцнымі на культурным фронце. І сяньня, у пятнаццатых ўгодкі абвешчэньня незалежнасьці Беларускае Народнае Рэспублікі, мы мусім сабе добра ўсьведоміць, што будаваньне нашае нацыянальнае культуры гэта ёсьць адначасна закладаньне наймацнейшага фундамэнту пад той Беларускі Дом, у якім наш народ —раней ці пазьней — будзе жыць вольным і незалежным жыцьцём.

Артыкул канчаўся заклікам: «Будуйма сваю культуру, і мы збудуем сваю дзяржаву!»⁴⁰

⁴⁰ Родны край. 1933. 25 сакавіка.

⁴¹ Беларуская Крыніца. 1932. 25 сакавіка. № 14. С. 1.

⁴² Тамсама.

Перадавы артыкул у «Беларускай Крыніцы» на 16-я ўгодкі Незалежнасьці БНР пачынаўся так:

Сьмерці няма — кажуць філёзафы, — а ёсьць вечнае жыцьцё і вечны развой і поступ. Пацьверджаньнем гэтай праўды ў нас зьяўляецца між іншым так жа і акт 25.ІІІ., акт абвешчаньня Незалежнасьці Беларусі 16 гадоў таму. І сапраўды, акт гэты, які на супроць розных цёмных магутных сілаў, скіраваных проціў Беларускага Народу, выявіў няўхільную волю этага народу жыць і разьвівацца і жыць поўным, самастойным жыцьцём, сьведча дастатчна, што сьмерць — гэта толькі ўраеньне, што сьветам валадарыць непакананае жыцьцё і яго таёмныя правы⁴¹.

Побач змяшчалася літаратурная алегорыя пад назвай «Беларускае народнае свята»:

Гэта быў дзень 25 сакавіка 1918 года, — пачыналася яна, — над Беларусью тады яскрава гарэла заўсёды добрае сонца. Тэй раніцай яно пламянае радасна ўсходзіла над Смаленскам, што раз вышэй бодра ішло ў гару па небе і ў палудню ўжо сьмяячыся глядзела на ... Менск. Папалудні-ж узноў, зьвярнушыся на Запад, яно чырвонае пакацілася далёка, далёка аж за Беласток⁴².

Дзень 25 сакавіка, — пісала «Бела-

рускай Крыніца» аб святкаванні Дня незалежнасці ў наступным нумары, — *беларускае грамадзянства з году ў год святкуе з вялікай урачыстасцю. У гэты дзень усе беларускія народныя сілы заўсёды злучае адна супольная ідэя беларускага народу — ідэя Акту 25 сакавіка 1918 году. Беларускае незалежнае грамадзянства Заходняй Беларусі, аб'яднанае пад бел-чырвона-белым сцягам Беларускага Нацыянальнага Камітэту, 16-я ўгодкі Абвяшчэння Незалежнасці Беларусі святкавала ў Вільні ў наступным парадку...*

Далей падаваўся кароткі агляд таго, як адзначалася гэтая падзея віленскімі беларусамі. У касцёле св. Мікалая адправіў святочную імшу кс. А. Станкевіч. Пасля выступіў кс. Глякоўскі з казаннем, якое «сваім глыбокім зместам зачпіла слухачоў». Трохі пазней — а дваццатай гадзіне, прайшоў святочны малебен у Святадухаўскім саборы, праведзены ахімандрытам Ф. Марозавым. «Пры гэтым, — дадала газета, палічўшы дадзены факт за вельмі істотны, — трэба адзначыць, што архіепіскап Хвядос сам асабіста прад сябрамі Праваслаўнай Камісіі Беларускага Нацыянальнага Камітэту загадзя абазначыў сабор сьв. Духа месцам для набажэнства ў дзень беларускага народнага сьвята».

На святочным паседжанні ў залі БПГіКу быў прачытаны рэферат кс. В. Гадлеўскага — «З беларускага палітычнага жыцця ў Менску ў 1917—1918 га-

дох», прагучалі шматлікія віншаванні ад імя прадстаўнікоў іншых нацыянальнасцяў. Пасля вусных прывітанняў А.Клімовіч прачытаў шэраг святочных віншаванняў⁴³.

Крызіс беларускага руху справакаваў з'яўленне сілаў, якія спрабавалі здабыць сабе капітал на міфалагізацыі нацыянальнага супраціву ў БССР. Гэтак газета «Беларусь Працы» з нагоды сьвята змясціла зацемку пад назваю «25 сакавіка ва Усходняй Беларусі»:

Беларуская Нацыяналістычная Грамада на некалькі дзён перад 25 сакавіком распашырала на ўсёй Усх. Беларусі адпаведныя адозвы, а таксама вяла і адумыслую акцыю, заклікаючы беларускае грамадзянства да ладжаньня святкаваньняў з нагоды 16-ых ўгодкаў абвяшчэння незалежнасці Беларусі. У ноч з 24 на 25 сакавіка ў шмат якіх мясцовасцях былі павывешываны бел-чырвона-белыя сцягі і параскіданы процімаскоўскія, белнацыяналістычныя адозвы. У самы дзень 25 сакавіка шмат дзе адбыліся заканспіраваныя акадэміі. Некаторыя з іх былі выкрыты агэнтамі ГПУ (падслуцкія лясы, Менск), у выніку чаго адбыліся масавыя арышты, а нават і расстрэлы. Адна з вайсковых частак, адмовіўшаяся страляць у выкрытых маніфэстантаў, быццам у той жа дзень была перакінута ў глыб Маскоўшчыны⁴⁴.

Дыяметральна процілеглымі былі публікацыі ў пракамуністычнай гума-

⁴³ Беларуская Крыніца. 1934. 2 красавіка. № 16. С. 1.

⁴⁴ Беларусь працы. 1934. 28 красавіка.

АНДРЭЙ ВАШКЕВІЧ, АНДРЭЙ ЧАРНЯКЕВІЧ

рыстычнай газеце «Асва», якая ў тым жа сакавіку 1934 года надрукавала вершаваны пасквіль «Б.Н.Р.» ды ілюстраваны ў выглядзе комікса матэрыял «Эпапэя пра Б.Н.Р.» Вось некалькі вытрымак:

*БНР — як сімвал улады
Цешыць душы ўсіх паноў,
Беларускай панскай РАДЫ,
Што смактала з людю кроў...*

*...БНР — узрос над касцьямі
І пад людзкі плач і стогн,
Генэральскімі штыкамі...
Нёс кайданаў гулкі звон...*

Ці гэтак:

*Разам з сотнямі Вільгельма
Пруць разогнаных шэльмы.
У Менску гоман, у Менску шмэр
Абвясцілі незалежнасць — Б.Н.Р.⁴⁵*

Наступны нумар «Асвы» адчыняў артыкул пад красамоўным загалоўкам: «Стаіце вы голыя, як турэцкія сьвятыя» аб святкаванні дня Незалежнасці.

Так, — пісаў аўтар, схаваўшыся за псеўданімам Зьмітрук Быліна, — працоўныя Заходняй Беларусі разам з сваімі братамі, паказалі вас паночкі, здэжэршы шматгадовую маску і стаіце вы сёньня, голыя, як турэцкія сьвятыя з усёю сваёю беларускабуржуазнаю цудоўнасьцю. Ад лаянак, адзін на аднаго, пачынаеце пераходзіць да цёплых гутарак:

*— Нас толькі двое,
— Абое мы рабое, —
Хоць розным быў наш шлях;
Адзін будзем гмах:
На ім дэвіз пагоні
І жыцьця нашы гоні
Вядуць у тую дзьвер,
Дзе зорка — Б.Н.Р.
Работнікі і працоўны селянін з вашага сьвята робіць свой вывад:
— Яны кажуць, што на сьвята,
Хапіла нашага ім брата,
Што салі поўныя былі
Незалежнасьцю цьвілі
У вас ня была людю працы,
Пір вялі «дварцы», палацы
Там Астроўскі і Луцкевіч
Кс. Гадлеўскі і Станкевіч
Праглядалі здрады шлях,
«Дзе з аружжам у руках
Мужна білісь за ідэі».
Тут сабралісь ліхадзеі,
Чорнай зграі груганы
Беларускія пань⁴⁶.*

Крызіс беларускага нацыяналізму ў Заходняй Беларусі можна лёгка заўважыць ужо ў загалоўках артыкулаў. Перадавіца юбілейнага артыкула 1936 года ў «Беларускай Крыніцы», напрыклад, называлася — «Ці ідэал акту 25.ІІІ.1918 ідзе да сваёй мэты?»⁴⁷

І ўсё ж такі тая самая «Беларуская Крыніца» абавязкова вярталася да абмеркавання гэтай падзеі. Ужо ў наступным, пятнаццатым нумары, яна друкуе артыкул з лаганічнаю назваю: «25 сакавіка 1918—1936»:

⁴⁵ Асва. 1934. 25 сакавіка.

⁴⁶ Асва. 1934. 25 красавіка.

⁴⁷ Беларуская Крыніца. 1936. 22 сакавіка.

З кожным годам аж да сягонья, акт 25 сакавіка ў беларускім народзе мацнеў і штораз глыбей клаўся ў душу беларускую. Калі гэны 25 сакавік не здолеў тады ахапіць шырэйшых мас беларускай гушчы так, каб беларусы самі абаранілі сваю самастойнасць, то факт фактам астаўся, што 25 сакавік запаліўшыся ня згас, і патаптаны — жыцьця свайго не адрокся. Праз 18 гадоў мы даведаліся, што сіла 25 сакавіка робіцца маторнай сілай усяго беларускага жыцьця і што раз выразней яна апановывае ўвесь беларускі народ. Гэны 25 сакавік, — найнавейшы твор беларускага духа, усяго беларускага народу. За 18 гадоў мы ўжо пасьпелі акуратна зразумець яго, усебакова разгледзець і ацаніць магучасць беларускага народу, што так заўсёды рвецца да самастойнага жыцьця. Мы не пакінем ніколі гэнага 25 сакавіка. Ён будзе нашай зоркаю як на цёмным, так і на сьветлым гарызонце нашага жыцьця⁴⁸.

Перадапошнія перад пачаткам новай вялікай вайны, 18-я ўгодкі абвяшчэння Незалежнасці БНР адрозніваліся ад папярэдніх святкаванняў, прычым, у горшы бок: калі набажэнствы ў касцёле і царкве адбыліся, адбылася нават святочная вечарына ў былой беларускай гімназіі, а цяпер — філіі польскай дзяржаўнай гімназіі ім. Ю. Славацкага, дык акадэмія Віленскага БНК была забаронена.

Дарэчы, гэтае святкаванне было ад-

значана інавацыяй. У 20.30 пачалася трансляцыя радыёперадачы з тагачаснай сталіцы Літвы, Коўна, падчас якой з прамовамі выступілі лідэры беларускай супольнасці Літвы, а пасля прагучала выступленне беларускага хора⁴⁹.

У сярэдзіне 1930-х гг. традыцыя святкавання ўгодкаў абвяшчэння незалежнасці БНР выйшла за межы Вільні, найперш у асяродкі, што знаходзіліся пад уплывам БХД. Пры гэтым факталагічны змест падзеяў 25 сакавіка 1918 года ўсё больш і больш забываўся. У пачатку сакавіка 1935 г. старшыня гуртка БІГіКа ў мястэчку Жодзішкі Андрэй Цікота пісаў кс. В. Гадлеўскаму:

Збліжаецца Беларускае народнае свята ўгодкі абвяшчэння незалежнасці Беларусі ў Менску ў дзень 25 сакавіка. Хачу, каб і наш гурток адсвяткаваў як належа гэтае вялікае свята. Хачу, каб ў нашым гуртку ў дзень 25 сакавіка была прачытана лекцыя з гісторыі, звязаная з падзеямі абвяшчэння гэтай незалежнасці. У звязку з гэтым прашу вылаць мне рэфэрат з гісторыі абвяшчэння незалежнасці Беларусі. Пастараюся ў дзень 25 сакавіка ў гуртку яго прачытаць⁵⁰.

25 сакавіка паступова прыходзіла ў сцены дамоў-чытальняў і вясковых бібліятэк. Напрыклад, 25 сакавіка 1934 года святкавалі ў Ашмянах, Смаргоні і вёсцы Шутавічы. Актывісты шутавіц-

⁴⁸ Беларуская Крыніца. 1936. 29 сакавіка.

⁴⁹ Беларуская Крыніца. 1936. 5 красавіка.

⁵⁰ НАРБ. Ф. 880. Воп. 1. Спр. 15. Арк. 147.

кага гуртка Беларускага інстытута гаспадаркі і культуры 25 сакавіка 1934 года вывесілі пасярод сваёй вёскі белчырвона-белы сцяг, які праз некалькі гадзін быў зняты польскімі паліцыянтамі. Гурткоўцы не хавалі свайго ўчынку і нават звярнуліся да ашмянскага старасты з патрабаваннем вярнуць ім сцяг, паколькі той «зьяўляецца ўласнасцю гуртка», а ўчынак паліцыі знаходзіцца ў супярэчнасці з патрыятычным пачуццём беларусаў⁵¹.

Польская адміністрацыя ўспрымала святкаванне 25 сакавіка як акцыю антыдзяржаўнага характару і старалася ўсякімі спосабамі перашкаджаць пашырэнню гэтай традыцыі па-за межы Вільні. Так, павятовы камендант паліцыі ў Ашмянах Леановіч напярэдадні святкавання дня незалежнасці ў 1936 годзе паведамляў ва ўсе мясцовыя пастарункі:

25 сакавіка прыпадае гадавіна аб'яўлення Незалежнасці Беларусі ў 1918 г. Трэба лічыцца з тым, што дзеячы гэтага кірунку (беларускія хрысціянскія дэмакраты — аўт.) будуць старацца выкарыстаць гэтую гадавіну для маніфестацый сваіх імкненняў да незалежнасці.

Да спробаў арганізаваць святкаванне 25 сакавіка камендант загадваў ставіцца наступным чынам:

публічныя сходы, як пад адкрытым небам, так і ў памяшканнях, забаронены, затое, калі б асобныя беларус-

кія арганізацыі (гэта можа быць гурток Беларускага Інстытута Гаспадаркі і Культуры ў Шутавічах), намерваліся зрабіць сход сваіх сяброў, то не належыць ім чыніць у гэтым накірунку асаблівых перашкод. Належыць, аднак, у гэтым выпадку выкарыстаць шырока права згодна з пунктамі 2 і 3 артыкула 20 закону аб сходах, якія сцвярджаюць, што ў выпадку атрымання весткі, што сход пераходзіць рамкі, акрэсленыя ў арт. 18, або калі ў сходзе прымаюць удзел апрача сяброў гэтага таварыства яшчэ іншыя асобы, органы грамадскай бяспекі могуць з мэтай праверкі гэтай акалічнасці ўвайсці ў памяшканне, дзе адбываецца сход, і ў выпадку пацвярджэння такога перавышэння, зборышча належыць распусціць⁵².

Узмацненне паліцэйскага рэжыму міжваеннай Польшчы прывяло пад канец 1930-х гадоў да амаль поўнай юрыдычнай ліквідацыі ўсіх беларускіх нацыянальных структур у межах Заходняй Беларусі. Будучы дзе ў фактычным, а дзе ў духоўным падполлі, беларускія дзеячы ўсё часцей успрымалі 25 сакавіка як магчымасць калектыўна прадэманстраваць сваё памкненне да незалежнасці. Нават напамін пра 25 сакавіка станавіўся для польскай адміністрацыі зачэпкай для рэпрэсіў. У студзені 1938 года за згадку ў сваім Статуце аб Акце 25 сакавіка быў зачынены польскімі ўладамі Беларускае нацыянальнае камітэт у Вільні, арганізацыя, якая амаль дваццаць гадоў гурта-

⁵¹ НАРБ. Ф. 880. Воп. 1. Спр. 21. Арк. 3-4.

⁵² Памяць. Смаргонскі раён. Мінск: БелЭн, 2004. С. 181.

вала віленскія беларускія суполкі, рэдакцыі, таварыствы. Ужо толькі ўспамін аб дні абвяшчэння незалежнасці ў газеце польскія цензары трактавалі як спробу парушыць тэрытарыяльную цэласнасць. Як запісаў у сваім дзённіку ў студзені 1938 г. кс. А. Станкевіч:

Сканфіскаваны № 1 «Шляху Моладзі» за артыкул, у якім успамінаецца, што беларуская моладзь і далей будзе помніць /даслоўна/ аб 25.III.18. Вось жа за гэта сканфіскаваны гэны артыкул. Рэдактару Я. Найдзюку сказаці ў ваяводстве, што аб гэтым пісаць ня можна: даўней можна было, а цяпер — не, бо змяніліся часы, бо акт 25.III. успамінае як аб беларускіх этнаграфічных землях, аб Горадзен-

*шчыне і аб Віленшчыне. Бедны акт 25.III.1918!*⁵³.

25 сакавіка 1939 года, калі ў Вільні ўжо не было кс. Ад. Станкевіча (быў высланы ў Слонім), урачыстую імшу ў касцёле св. Мікалая правялі два ксяндзы-літоўцы, блізкія сябры Адама Станкевіча, К. Чыбірас і В. Ташкунас.

Напярэдадні Другой сусветнай вайны, 25 сакавіка, нягледзячы на спробы і польскай адміністрацыі, і камуністычнай прапаганды забараніць ці ўсяляк ачарніць яго, пераўтварылася ў дзень салідарнасці беларусаў. Святкаванне гэтага дня ператварылася ў матэрыяльнае ўвасабленне беларускай нацыянальнай ідэі, і, адначасова, фактычна — у рухавік, аб'ектыўны фактар яе далейшага развіцця.

⁵³ Станкевіч, Адам. Каляндарныя нататкі // Куфэрак Віленшчыны. 2004. № 1(9). С. 153.

Алгебра савецкай улады

Цыркуляцыя эліт у Беларускай
Савецкай Сацыялістычнай
Рэспубліцы (1966—1986)

Майкл Урбан нарадзіўся 28 траўня 1947 г. у Лос-Анджэлесе. Бакаляўр унівэрсытэту Сіэтла, магістар унівэрсытэту Альбэрта (Канада). Працаваў ува ўнівэрсытэце штату Мантана, дзяржаўным унівэрсытэце Нью-Ёрку ў Асвега, у Обэрнскім унівэрсытэце ў Алабаме. З 1991 г. — прафэсар Каліфарнійскага ўнівэрсытэту ў Санта-Круз.

Майкл Урбан чытаў курсы паліталёгіі ў Эўрапейскім унівэрсытэце ў Санкт-Пецярбургу ў 1998 і 2003 гг. Паміж 1979 і 2003 гг. больш за 20 разоў наведаў СССР і постсавецкія дзяржавы.

Майкл Урбан — сталы аўтар часопісаў «The British Journal of Political Science», «The Journal of Politics», «Europe-Asia Studies», «Comparative Politics», «Slavic Review», «The Russian Review», «Polis». Апрача кнігі, якая ніжэй прадстаўлена на суд чытачоў, ён зьяўляецца аўтарам альбо рэдактарам наступных кніг: «The Ideology of Administration: American and Soviet Cases» (Albany, State University of New York Press, 1982), «More Power to the Soviets: The Democratic Revolution in the U.S.S.R.» (Harts, England: Edward Elgar, 1990), «Ideology and System Change in the USSR and East Europe» (University of California Santa Cruz, 1992), «The Rebirth of Politics in Russia» (With Vyacheslav Igrunov and Sergei Mitrokhin. Cambridge and New York: Cambridge University Press, 1997), і «Russia Gets the Blues: Music, Culture, and Community in Unsettled Times» (Ithaca, NY: Cornell University Press, 2004).

Прафэсар Урбан жанаты з Вэронікай Мак-Гіл, мае дваіх дзяцей — Эмілі і Джорджа.

ЗМЕСТ

Прадмова	88
Падзякі	91
1. Метад, мадэль і гістарычныя падваліны	92
Бюракратыя, кадры і савецкая форма арганізацыі	92
Мадэлі і метады	96
Гістарычны нарыс	102
2. Іерархія, мабільнасць і мадэль стратыфікацыі	109
Дадзеныя і метады	112
Мадэль стратыфікацыі і яе вынікі для разумення іерархічнай сістэмы ў савецкіх арганізацыях	119
Рэзюмэ і высновы	124
3. Цэнтралізацыя як вызначальнік цыркуляцыі эліт	125
Цэнтралізацыя як уласцівасць сістэмы	125
Цэнтралізацыя і цыркуляцыя вакансій у сістэме	127
Алгебраічная мадэль	127
Дадатковыя заўвагі	131
Асноўны тэст	132
Дадатковыя тэсты	136
Падсумаванне і агульныя высновы	143
4. Рэгіянальная структура ў цыркуляцыі эліт	145
Асноўны тэст	147
Параўнанне дзвюх мадэляў	152
Дадатковыя тэсты	154
Падсумаванне і высновы	160
5. Як будуецца патранажныя адносіны	163
Мабільнасць унутры арганізацый і паміж імі	163
Вывядзенне патранажных груп	172
Ланцужкі прызначэнняў як «дэсантныя групы альпіністаў»	175
Патранажныя сувязі як паўтары супольнага руху ўгору	178
6. Ці прыналежнасць да групоўкі мае значэнне?	181
Уплыў групоўкі на мабільнасць прэтэндэнта	181
Жанчыны ў сістэме	185
Ужыванне негатыўных санкцый	190
Вымовы	190
Афіцыйная крытыка	193
Публічна абвешчаныя адстаўкі	194
Высновы	195
7. Палітычная пераемнасць	196
Барацьба за пераемнасць у БССР у кантэксте крамлёўскай палітыкі	196
«Барацьба за пераемнасць» у кантэксте міжфракцыйных спрэчак	205
Наступствы працэсу барацьбы за пераемнасць для цыркуляцыі эліт	210
8. Высновы, наступствы і пытанне ўзроўняў	214
Дадатак	219

*Прысвячаецца
Вероніцы, Эмілі і Джорджу*

ПРАДМОВА

Задума гэтай кнігі зарадзілася ў Маскве каля васьмі гадоў таму. Непасрэднай нагодай стаў прыступ бяссонніцы, выкліканы ў той раз не маімі звычайнымі мітрэнгамі — бодем у галаве ці спіне, грашовымі стратамі — а адным пытаннем, якое ўзнікала і ўзнікала і якога мне ніяк не ўдавалася пазбегнуць: *як жа гэтая сістэма працуе?* Мімалётныя ўражанні на вуліцы, у канторы, у кавярні далі мне веды пра тое, чаго я не навучыўся ў аўдыторыі і бібліятэцы. Я ўцяміў, што, ведаўшы датуль нямала пра Савецкі Саюз, пра асноўныя законы яго функцыянавання я не ведаў нічога. У мяне проста не было паняццяў, каб асэнсаваць разнастайнасць супярэчлівых феноменаў, з якімі сутыкаўся, і не хапала метаду, які адпавядаў бы задачы.

Гэтая кніга ні ў якім разе не ахоплівае падваліны савецкага ладу, аднак ёсць спробай у гэтым кірунку. Таму адной з яе мэтаў з’яўляецца наданне належнай увагі метаду. Пад «метадам» я маю на ўвазе не больш чым асаблівы сродак пагляду на свет, які загадзя тлумачыць, як мы можам сістэматызаваць набор фактаў і ідэй, што ў іншым выпадку засталіся б цьмянай для пазнання сумессю. Мы заўсёды абавіраемся на метада — ці то калі чытаем газету, ці то калі пішам кнігу пра савецкія эліты. Мая асноўная думка заключаецца ў тым, каб прызнаць залежнасць даследчыка ад метаду і (паўтаруся) надаць яму належнае, успрымаць яго ўсур’ёз.

Гэткая арыентацыя на метада не азначае, на мой адум, ні знікнення аб’екта даследавання за нейкімі «чыстымі абстракцыямі», ні таго, што аб’ект ператвараецца ў сасуд, які можа запаўняцца і спусташацца дзеля чыста метадалагічных практыкаванняў. Я б сцвярджаў хутчэй адваротнае: метада можна разглядаць як сасуд і карысць ад яго — менавіта ў тым, ці здольны ён утрымаць цікавы для нас аб’ект. Больш за тое, мы не можам адасабляць аб’ект ад метаду, які яго «змяшчае», гэтаксама як не адасабляем успрыманне ад успрымальніка. Метада — сродак прывязаць аб’ект нашай зацікаўленасці да нашай зацікаўленасці аб’ектам. Праз яго мы арганізуем здабыцця звесткі паводле выбраных намі для іх катэгорый. Метада — гэта нашыя вочы.

Гэтая кніга — структурнае даследаванне цыркуляцыі эліт у БССР 1960—1980-х гг. Паняцце структуры, ужыванае тут, не павінна блытацца з паняццем фармальных арганізацыйных адносін, хоць падчас яны могуць супадаць. Заміж гэтага, ідэя структуры палягае ў адыходзе ад сцвярджэння магчымасці рэдука-

вання фундаментальных рысаў грамадства да індывідуальных паводзін, у бачанні адносін паміж індывідамі перадусім у якасці ўпарадкаваных ці «структураваных» адпаведным чынам. Таму гэтае даследаванне, аб'ектам якога сталася беларуская палітычная эліта, мала засяроджваецца на апісанні індывідаў-носьбітаў улады. Да добра ці да ліха, але чытач не знойдзе тут звестак, звыклых для студыяў савецкіх эліт, — асабовых характарыстык чыноўнікаў і г. д. Больш за тое, гэтая кніга пра эліту адной з нацыянальных рэспублік СССР не ўключае дадзеных аб нацыянальнай прыналежнасці чальцоў эліты. Прычына гэтых прагалаў даволі простая. Мэта даследавання — у апісанні структураванай *сістэмы* як набору ўладных дачыненняў, а не чыноўнікаў, якія яе складаюць. У выніку, чыннікі, што ўплываюць на сістэму, вызначаныя ў шматлікіх працах аб савецкіх элітах (цэнтральны кантроль, рэгіянальныя ўплывы, патранажныя адносіны), паўстаюць тут у нязвыклым святле. Разглядаецца іх уздзеянне не на індывідаў пры ўладзе, а на набор адносін, якія звязваюць актараў у сістэму.

Тым не менш, задумка майго наратыва — перайсці з макра- на мікраўзровень. Таму паступова ў гэксце з'яўляюцца індывіды — у кантэксце адносін, у які ўплечены іх дзеянні. У раздзеле 1 даволі дэтальна апісваецца метадалогія кнігі і разгортваецца мадэль аналізу эліты, сумяшчальная з маім падыходам. Яна процістаўляецца мадэлі, звычайна ўжыванай у падобных работах. У канцы раздзела змяшчаецца кароткае апісанне поля даследавання, Беларускай рэспублікі, дзе называюцца тыя гістарычныя фактары, што маюць дачыненне да аналізу беларускай эліты сучаснага перыяду.

Раздзел 2 з'яўляецца практыкаваннем у стратыфікацыі эліт. У ім уводзіцца паняцце адносін, выбудоўваецца іерархія пасадаў, патрэбная для наступных этапаў аналізу. Адносіны паміж пасадамі выяўляюцца, у прыватнасці, у мабільнасці дзейных асоб, што рухаюцца з адной пасады на іншую. Самі пасады ранжыруюцца згодна з іх адлегласцю ад найвышэйшай пасады, якую маюць шанц дасягнуць службоўцы. Калі ёсць ясная верагоднасць, што носьбіт пасады можа заняць іншае месца ў вышэйшым пласце наменклатуры, то яго пасада ранжыруецца на адну прыступку (адзін пласт) ніжэй ад таго пласта, у які ён мае патрапіць.

Пасля апісання іерархіі пасадаў ідуць раздзелы, у якіх сабраная і прааналізаваная большая частка эмпірычных звестак, а менавіта: уплыў цэнтралізацыі, рэгіяналізму і патранажных адносін на цыркуляцыю эліт у сістэме. У раздзеле 3, дзе вывучаецца эфект цэнтралізацыі, у «саветалагічнае элітазнаўства» ўводзіцца метада аналізу ланцужка вакансій. Ён заключаецца ў абстрагаванні ад індывідаў, іх якасцяў і канкрэтнай працы на карысць высвятлення, ці мае месца сістэмнае прадвызначэнне мабільнасці актараў пад уплывам цэнтралізаванай наменклатуры. У той самы час у названым раздзеле праводзіцца дыферэнцыяцыя паміж намінальным рангам пасады і фактычнай яе вартасцю, абумоўленай магчымасцямі шляху наверх. Таксама праводзіцца адрозненне паміж намінальнай (механізм афіцыйных прызначэнняў) і практычнай цэнтралізацыяй. Згодна з маім падыходам атрымліваецца, што апошняя аказвае вельмі малы ўплыў на працэс цыркуляцыі эліт.

У раздзеле 4 схема іерархічна выбудаваных пластоў пераносіцца ў рэгіянальны кантэкст і аналіз паўтараецца. Выяўляецца, што ў рамках «рэгіянальнай» мадэлі мабільнасці можна з вялікай доляй імавернасці прадказаць рух чыноўнікаў унутры сістэмы. Аднак некаторыя характарыстыкі сістэмы на рэгіянальным узроўні не могуць быць вытлумачаны без звароту да мадэлі стратыфікаваных пасадаў і асабістых дачыненняў паміж актарамі, якія звязваюць апошніх у кліенцкія групы.

Патранажныя адносіны — тэма раздзела 5. У выніку аналізу «ланцужкоў вакансій» на макраўзроўні, абмеркаванне на гэтым этапе пераходзіць да мікраўзроўню і засяроджваецца на індывідах, чыя мабільнасць дэманструе іх яўную ўзаемазвязь/узаемападтрымку (што дапускае наяўнасць кліентэлісцкіх адносін). Мы скарыстоўваем два спосабы, каб знайсці кліентэлізм у адносінах, а патранажныя групы, вызначаныя такім чынам, становяцца прадметам даследавання на мікраўзроўні ў раздзелах, якія ідуць далей.

У раздзеле 6 разглядаецца ўплыў патранажных сувязяў на тры тыпы падзей у сістэме. Па-першае, высвятляецца, ці ўплывае датычнасць да пэўнай патранажнай групы на ступень мабільнасці ў сістэме для тых, хто патрапіў у яе праз разнастайныя каналы. Па-другое, ацэньваецца шанцы на кар’ерны рост падгрупы актараў (жанчын) дзеля высвятлення, наколькі жанчыны залежаць ад патранажных групавак. Урэшце, вывучаецца значнасць «негатыўных санкцый» — афіцыйнай крытыкі, вымоў і публічна абвешчаных звальненняў, ставіцца пытанне, у якой ступені прыналежнасць да патранажнай групы забяспечвае ад «негатыўных санкцый» і правакаваных імі наступстваў.

У раздзеле 7 абмяркоўваецца кадравыя змены, што адбыліся ў БССР у апошнія гады. Фракцыйная прыналежнасць, заснаваная на патранажных сувязях, здаецца найбольш важным фактарам, што абумоўлівае як працэс барацьбы за пасады, так і яе вынік. Больш за тое, паколькі працэс «змены кіраўнікоў» пачаўся ў БССР прыкладна за 2 гады да аналагічнага працэсу ў Маскве, ён шмат у якіх аспектах з’яўляецца прадвеснікам падзей, што мелі месца пасля смерці Брэжнева. Хоць брэжнеўскія наступнікі ў чымсьці вызначалі змену кіраўнікоў у Беларусі, наш аналіз паказвае, што кадравая палітыка ў рэспубліцы не можа разглядацца як сукупнасць простых эфектаў крамлёўскіх інтрыг. Хутчэй працэс цыркуляцыі эліт у Беларусі, пад якім у дадзеным выпадку разумеецца змена лідэраў, мае ўласную структуру і развіваецца паводле ўласных рытмаў. Урэшце ўнутрыбеларускія фактары выяўляюцца вырашальнымі, калі ідзе пра пераход улады ад адной групы да другой. Альбо, прынамсі, так выходзіць, калі мы бачым «за дрэвамі лес», калі прытрымліваемся метаду, што дазваляе бачыць актараў у іх адносінах міжсобку і вывучаем гэтыя адносіны паводле іх уласных законаў.

ПАДЗЯКІ

Мне вельмі пашанцавала, што ў час працы над кнігай выпадала пачуць шмат канструктыўнай крытыкі, парад і заахвочванняў ад многіх вельмі здольных людзей. Канцэпцыя праекту выйграла ад дыскусій з Дэйвам Вілерам, Бобам Антона, Джэры Хафам, Гарысанам Уайтам і Дэнам Нэльсанам. Асабліва я ўдзячны тым, хто чытаў і каментываў мой рукапіс па меры таго, як ён фармаваўся. Гэта, у прыватнасці, Рон Гіл, Стывэн Уайт, Джаэль Моўзэс, Джордж Брэслаўэр, Дэвід Лэйн, Аластар Макоўлі, Джын Хаскі, Нік Ламперт, Лэры О'Тул, Джон Хэйлман і Рэйчл Уокер.

Дапамогу іншага кшталту аказвала другая група асоб. Брус Рыд забяспечыў мне не толькі карыстанне вельмі разумнай камп'ютэрнай праграмай для аналізу «ланцужкоў вакансій», але і даў нямала каштоўных парад у іншых пытаннях. Улад Туманаф, Лі Сігельман і Майкл Голдсуорт падтрымлівалі мяне ў тыя часы, калі гэта патрабавалася найбольш. Вітаўт і Зора Кіпелі знаёмілі мяне з Беларуссю і беларускімі матэрыяламі. Вірджынія Прыкет набірала чарнавыя варыянты рукапісу з пільнасцю, якую цэняць тыя, хто яе ведае.

Я ўдзячны за фінансаванне праекту Нацыянальнаму Савету саветалагічных і ўсходнееўрапейскіх даследаванняў і Нацыянальнаму фонду навукі (грант SES-8618055). Я хацеў бы падзякаваць Джэральду Джонсану і Робэрту Мантджою, кожны з якіх, як і дэкан майго факультэта ў Обэрнскім універсітэце, змагаліся з бюракратычнымі монстрамі ад майго імя. За дазвол перадрукаваць раней апублікаваныя ўрыўкі з маёй працы дзякую Эдварду Эльгару, а таксама рэдактарам «Slavic Review» і «British Journal of Political Science». Назвы работ, пра якія ідзе гаворка: *Elite Stratification and Mobility in a Soviet Republic* // David Lane (ed.) *Elites and Political Power in the USSR*. Aldershot: Edward Elgar, 1988; *Regionalism in a Systems Perspective: Explaining Elite Circulation in a Soviet Republic* // *Slavic Review*, Vol. 48 (Fall, 1989); *Centralization and Elite Circulation in a Soviet Republic* // *British Journal of Political Science*, Vol. 19 (Jan. 1989).

1. Метад, мадэль і гістарычныя падваліны

Мэтаг гэтага раздзела з'яўляецца вылучэнне метада, мадэлі і аб'екта даследавання. Першы падраздзел прысвечаны асноўным тэарэтычным пытанням: менавіта, з дапамогай якой канцэпцыі мы можам прааналізаваць сацыяпалітычныя адносіны ў СССР? Як выбраць такую канцэпцыю, якая вызначала эліту (эліты) у сістэме і адначасова структуравала яе дзейнасць? Тут наш клопат — заздаванне характарыстык савецкай формы кіравання і новая пастаноўка пытанняў аб аналізе эліт у савецкім выпадку.

У другім падраздзеле той самы матэрыял разбіраецца з метадалагічнай перспектывы. Тут даецца кароткі нарыс метадалогіі і выбару мадэляў у вывучэнні савецкіх эліт дагэтуль; паказваецца, што звычайны падыход, які пераносіць акцэнт на індывідуальных актараў і іх атрыбуты, мае істотныя абмежаванні — як на ўзроўні пытанняў, так і на ўзроўні высноў. Каб пераадолець гэтыя недахопы, уведзіцца метады, які непасрэдна ўключае ў аналіз сістэмныя адносіны паміж актарамі ў перыяд, калі гэтыя актараў цыркулююць ва ўладнай сферы. Гэты метады, «аналіз ланцужка вакансій», і перагледжаная мадэль даследавання савецкіх эліт, вытлумачаны ў падраздзеле даволі падрабязна.

Нарэшце, у трэцім падраздзеле аб'ект нашага даследавання, палітычныя эліты БССР, змяшчаюцца ў гістарычны кантэкст. Бяруцца тыя этнічныя, сацыя-эканамічныя і палітычныя рысы развіцця Беларусі, якія маюць дачыненне да эмпірычнага аналізу эліт у позняй БССР.

БЮРАКРАТЫЯ, КАДРЫ І САВЕЦКАЯ ФОРМА АРГАНІЗАЦЫІ

Бюракратыя, як слушна заўважыў Макс Вебер, з'яўляецца добра адладжанай і вельмі эфектыўнай сістэмай улады. У адрозненне ад многіх сучасных навукоўцаў, якія занадта вузка інтэрпрэтуюць канцэпт бюракратычнай улады, бачачы ў ёй адно залішні ўплыў фармальных арганізацый на палітычнае жыццё той ці іншай дзяржавы-нацыі, Вебер імкнуўся зразумець бюракратыю як жыццёвую праяву, што схіляецца да ажыццяўлення рацыяналізаванага сацыяльнага кантролю праз безасабовы механізм¹. Слова «безасабовы» мае асаблівую важнасць для апісання бюракратычнай улады — такой, якой яе бачыў Вебер. З аднаго боку, эмпірычныя характарыстыкі сучаснай бюракратыі — наданне ўлады перадусім пасадам, а не людзям, арганізацыя і ранжыраванне такой улады ў адпаведнасці з пісанымі правіламі і г. д. — выраслі з глыбокіх зменаў у структуры сацыяльных

¹ Weber, Max. *Economy and Society*. Guenther Roth and Claus Wittich (eds.). New York: Bedminster Press, 1968. P. 53—80, 130—153, 217—226, 941—983.

адносін, што суправаджалі распад традыцыйнага грамадства². Галоўнай зменай сярод іх сталася ўвядзенне таварных адносін, уласцівых капіталістычнай рынкавай эканоміцы³. Як заўважыў Маркс, стасункі гэтага тыпу маюць грамадскі характар, хоць і выступаюць як адносіны паміж рэчамі⁴. Але менавіта Вебер распрацаваў тэорыю, што тлумачыць месца арганізацый у сучасным свеце згодна з гэтым падыходам. У сучаснай бюракратыі, дзе індывідуальнае дзеянне праходзіць скрозь дэперсаналізаваную, звязаную правіламі структуру ўлады, ён адкрыў чалавечае ўвасабленне рэчавых адносін. Індывіды, якія працуюць у бюракратычнай сістэме, бачаць, што іх дзейнасць заўсёды абмежаваная чымсьці, што знаходзіцца па-за іхняй воляй: службовай інструкцыяй, раскладам працы. Найлепшым аналагам такога абмежавання можа служыць баланс капіталістычнай фірмы і знакамітае «падвядзенне рахункаў». Адносіны гэтага кшталту дазваляюць «думаючай» частцы бюракратычнай сістэмы мысліць на бюракратычны манер, падлічваць кошты і прыбыткі арганізацыі (а не індывідаў, якія яе складаюць) і дасканаліць яе (але не абавязкова паляпшаць індывідаў) шляхам рацыяналізацыі існага набору адносін і правілаў⁵.

З другога боку, безасабовая форма кіравання забяспечвае прынамсі бачнасць таго, што права аддаваць каманды і іхні змест не з'яўляюцца вынікам індывідуальнай волі. Хутчэй здаецца, што ўлада і каманды, праз якія яна праяўляецца, выцякаюць з аб'ектыўнай логікі сітуацыі (і такое насамрэч здараецца). Праблема, аднак, у тым, што «аб'ектыўная логіка сітуацыі» сама будзе на дачыненнях улады, якія працуюць тым лепш, чым лепш яны прэзентуюць сябе ў дэперсаналізаваных, «натуральных» формах, што не залежаць ад кантролю індывідаўносьбітаў улады⁶. Праз механізмы кантролю, неад'емныя ад сучаснай бюракратыі, — патэнцыяльную здатнасць кожнага службоўца да падвышэння ў рангу, ролю рэкамендацыйных лістоў пры пераходзе ў іншую арганізацыю, абяцанне добрай пенсіі па выхадзе ў адстаўку і г. д. — індывідуальныя матывацыі прыводзяцца ў адпаведнасць з мэтамі арганізацыі, ствараючы такім чынам адносіны дамінацыі, ідэалам якіх служыць становішча, калі каманда начальніка ўспрымаецца падна-

² Дэталёвы гістарычны нарыс гэтага працэсу гл. у: Braudel, Fernand. *The Structures of Everyday Life*. New York: Harper and Row, 1981; *The Wheels of Commerce*. New York: Harper and Row, 1982.

³ Weber, Max. *Ibidem*. P. 224—225, 1394—1395.

⁴ Marx, Karl. *Capital*. Vol. 1. Chicago: Charles H. Kerr, 1906. Асабліва падраздзел пра «фетышызм выгод» у раздзеле 1.

⁵ Гэтыя пытанні дэталёва абмяркоўваюцца ў: Braverman, Harry. *Labor and Monopoly Capital*. New York: Monthly Review Press, 1974; Edwards, Richard. *Contested Terrain*. New York: Basic Books, 1979; Graeme Salaman and Thompson Kenneth (eds.). *Control and Ideology in Organizations*. Cambridge, MA: The MIT Press, 1980; Zey-Ferrell Mary and Aiken Michael (eds.). *Complex Organizations*. Glenwill, IL: Scott Foresman, 1981.

⁶ Urban, Michael E. *The Ideology of Administration: American and Soviet Cases*. Albany, NY: State University of New York Press, 1982; Fruge, Gerald E. *The Ideology of Bureaucracy in American Law* // *Harvard Law Review*. Vol. 97 (April, 1984). P. 1276—1388.

чаленым, як быццам «ён ператварае змест каманды ў правіла ўласных паводзін для ўласных патрэб»⁷.

Фармуляванне паняцця бюракратыі ў плане вебераўскага «ідэальнага тыпа» і ўдакладненне яго сацыяльнага базісу дазваляе нам накрэсліць некаторыя важныя адрозненні «ідэальнай» бюракратычнай арганізацыі ад савецкай. Гэтыя адрозненні могуць быць паказаны і на эмпірычным узроўні. Мусім сказаць, што, бадай, занадта часта заходнія аналітыкі ўжывалі слова «бюракратыя» што да савецкай сістэмы — толькі таму, што ім кідалася ў вочы «абалонка» савецкіх арганізацый. Сапраўды, знешне яны падобныя на сучасныя бюракратычныя ўстановы (выглядае, маюць пэўную іерархію, працуюць згодна з пісьмовымі інструкцыямі і г. д.), аднак, калі мы зірнем на іх унутраную структуру і дынаміку, то ўбачым адсутнасць шэрагу элементаў, ключавых для бюракратычнага феномену ў капіталістычных дзяржавах. Разлік і рацыянальнасць, якімі славіцца бюракратыя, залежаць ад наяўнасці таварных (у прыватнасці, грашовых) адносін рынкавай эканомікі, а ў савецкім кантэксце яны або адсутнічаюць, або захоўваюцца ў сурагатным выглядзе⁸. Адпаведна, як паказвае вядомая работа 20-гадовай даўніны аўтарства Джэры Хафа, савецкія арганізацыі не дэманструюць адданасці прынцыпам права і рацыянальнасці ў пабудове ўладных дачыненняў — прынцыпам, якія мы назіраем у развітых капіталістычных сістэмах⁹. Савецкі афіцыез, падобна, будуюцца вакол некаторых небюракратычных або нават антыбюракратычных норм¹⁰ і выяўляе арыентацыі, маргінальныя для вядомых нам мадэрных бюракратычных сістэм, — такія, як тэндэнцыю да

⁷ Weber, Max. *Ibidem*. P. 946.

⁸ Pakulski, Jan. *Bureaucracy and the Soviet System // Studies in Comparative Communism*. Vol. 19 (Spring, 1986). P. 3—24; Atta, Don Van. *Why There Is No Taylorism in the Soviet Union // Comparative Politics*. Vol. 18 (April, 1986). P. 327—337; Arnot, Bob. *Soviet Labour Productivity and the Failure of the Shehekino Experiment // Critique*. No. 15 (1981). P. 31—56; Filtzer, Donald. *Soviet Workers and Stalinist Industrialization*. Armonk, NY: M. E. Sharpe, 1986; Siegelbaum, Lewis H. *Soviet Norm Determination in Theory and Practice, 1917—1941 // Soviet Studies*. Vol. 36 (Jan. 1984). P. 45—68.

⁹ Hough, Jerry F. *The Soviet Prefects*. Cambridge, MA: Harvard University Press, 1969. Нядаўна Пітэр Соламан малодшы адзначыў, што практыка правапрымянення ў СССР цягам апошніх 45 гадоў не была ні «легальнай», ні «рацыянальнай». Хутчэй яна была простым прадуктам інтарэсаў шэрагу арганізацый — міліцыі, пракуратуры, партыйных чыноўнікаў і суддзяў — уцягнутых у гэтую сферу. Улічваючы, што ніхто з іх, як правіла, не меў асабістай зацікаўленасці ў апраўданні бязвінных, апраўдальныя выракі амаль зніклі з савецкай юрыспрудэнцыі, нягледзячы на рэгулярныя намаганні з боку цэнтральных улад узмацніць правапарадак, забяспечыўшы правы абвінавачванага. Гл.: Soloman, Jr. Peter H. *The Case of Vanishing Acquittal: Informal Norms and the Practice of Soviet Criminal Justice // Soviet Studies*. Vol. 39 (Oct., 1987). P. 531—555.

¹⁰ Bauman, Zygmunt. *Officialdom and Class: Bases of Inequality in Socialist Society // Frank Parkin (ed.). The Social Analysis of Class Structure*. London: Tavistock, 1974. P. 129—148; Jowitt, Ken. *Soviet Neotraditionalism: The Political Corruption of a Leninist Regime // Soviet Studies*. Vol. 35 (July, 1983). P. 275—297.

асабістай «прыватызацыі» грамадскай пасады¹¹. Ведаючы пра ўсё гэта, некаторыя навукоўцы пачалі трактаваць савецкія арганізацыі як варыянты вебераўскай дамадэрнай патрыярхальнай бюракратыі¹². Аднак нас менш цікавяць тэрміналагічныя нюансы, чым пытанне, як савецкія арганізацыі структуруюць дзейнасць сваіх членаў.

У ранейшым даследаванні я зрабіў выснову, што савецкі апарат заснаваны на «слабых структурах», якім адносна кепска ўдаецца падтрымліваць дамінаванне ў вебераўскім сэнсе. Уваходзячы ў рэзкі кантраст з безасабовымі бюракратычнымі адносінамі, сукупнасць персаналізаваных адносін у савецкай форме арганізацыі ўлады спрыяе структураванню індыўдуальных дзеянняў вакол непасрэдных і агульнапрынятых заахвочванняў, якія маюць малое дачыненне (калі ўвогуле маюць) да выканання каманд намінальных начальнікаў¹³. Карыстаючыся мовай сучаснай сацыялогіі, з аднаго боку мы можам вылучыць моцныя (безасабовыя) структуры і слабыя (міжасабовыя) узаемасувязі¹⁴, якія асацыююцца з бюракратыяй у развітых заходніх дзяржавах, а з другога, у савецкіх арганізацыях — слабыя структуры і моцную залежнасць ад асабістых узаемасувязяў. Такім чынам, у савецкім кіраўнічым апарате выяўляецца магутны *асабовы* элемент, што ў рамках дадзенага даследавання вядзе да двух істотных вывадаў.

Па-першае, адносна слабасць фармальных структур у СССР у вызначэнні канкрэтных дзеянняў сваіх членаў перасцерагае нас ад паспешлівых высноў адносна ўзаемадачынненняў паміж актарамі, што граюць у сістэме розныя арганізацыйныя ролі. Адрозна ад заходніх бюракратычных сістэм, дзе названыя ролі часцей за ўсё даволі добра вызначаны і стасуюцца міжсобку, той, хто мае справу з савецкімі ўстановамі, не ўступае ў гатовыя дачыненні бюракратычнага тыпу. Ролі і дачыненні ў такіх установах маюць моцны дамашак асабовасці, які адкры-

¹¹ Urban, Michael E. Conceptualizing Political Power in the USSR: Patterns of Binding and Bonding // Studies in Comparative Communism. Vol. 18 (Winter, 1985). P. 207—226; Millar, James R. The Little Deal: Brezhnev's Contribution to Acquisitive Socialism // Slavic Review. Vol. 44 (Winter, 1985). P. 694—706; DiFranceisco, William; Gitelman, Zvi. Soviet Political Culture and «Covert Participation» in Policy Implementation // American Political Science Review. Vol. 78 (Sept., 1984). P. 603—621.

¹² Bauman; Jowitt; Willer, David E. Max Weber's Missing Authority Type // Sociological Inquiry. Vol. 37 (Spring, 1967). P. 231—240.

¹³ Urban, Michael. Conceptualizing Political Power in the USSR...

¹⁴ Willer, David and Anderson, Bo (eds.). Networks, Exchange and Coercion. New York: Elsevier, 1981; Willer, David. Theory, Experimentation and Historical Interpretation // Berger J. and Zelditch M. (eds.). Sociological Theories in Progress. Vol. III. Pittsburgh: University of Pittsburgh Press, 1985; Granovetter, Mark. The Strength of Weak Ties // American Journal of Sociology. Vol. 78 (May, 1973). P. 1360—1380; The Strength of Weak Ties: A Network Theory Revisited // Mardsen Peter and Lin Nan (eds.). Social Structure and Network Analysis. Beverly Hills: Sage Publications, 1982. P. 105—130; Lin Nan et al. Analyzing the Instrumental Use of Relations in the Context of Social Structure // Bart R. S. and Minor M. J. (eds.). Applied Network Analysis. Beverly Hills: Sage Publications, 1983. P. 119—132.

вае шлях да частых дыскусій адносна зместу роляў і стасункаў актараў¹⁵.

Таму даследчык савецкіх арганізацый мусіць перадусім вывучаць іх кадры, бо менавіта на гэтым узроўні, а не на ўзроўні фармальных адносін падпарадкавання, будуюцца асновы арганізаванай дзейнасці.

Па-другое, даследчык кадрў непазбежна ўцягваецца ў праект, які выходзіць за рамкі праблем, звязаных з дзейнасцю работнікаў у бюракратычнай адзінцы. Даследаванні персаналу ў савецкай сістэме належаць да сферы ўладных дачыненняў значна ў большай ступені, чым у «прасунутых» капіталістычных грамадствах. Калі мы разглядаем пытанне аб тым, як улада пабудавана ў СССР, як палітычнаму механізму ўдаецца (ці не ўдаецца) забяспечыць выкананне сваіх рашэнняў падначаленымі, становіцца відавочным, што асноўным рухавіком гэтага механізму з'яўляецца размеркаванне пасадаў сярод службоўцаў. Начальнікі ў савецкіх установах няздольныя прапанаваць пазітыўныя стымулы для работнікаў (павышэнне заробкаў, удзел у бізнесе, прапанова партнёрства і г. д.), але не могуць і ўжыць санкцыі, прынятыя на Захадзе — савецкім работнікам не пагражае беспрацоўе. Таму савецкія начальнікі ўскладаюць спадзяванні перадусім на абмен прызначэннямі і павышэннямі па службе, чакаючы ад падначаленых адданасці духу сваіх дырэктыв. Такім чынам, вывучаючы мабільнасць эліт у савецкім кантэксце, мы ў той самы час вывучаем канкрэтную працу гэтага найважнейшага інструмента ўлады.

Агляд літаратуры аб савецкіх элітах дазваляе нам сцвярджаць, што яе аўтары часта трапляюць пад уплыў дапушчэнняў адносна бюракратычнай сістэмы, якія не працуюць у савецкім кантэксце. Метадалогія дадзенага даследавання можа быць патлумачана і паводле кантрасту з: а) асноўнай мадэллю, якая наклала адбітак на пераважную большасць заходніх даследаванняў у гэтай галіне; б) адмысловай метадалогіяй, якой карысталіся заходнія саветолагі.

МАДЭЛІ І МЕТАДЫ

Асноўная мадэль, на якую абапіраліся заходнія саветолагі — даследчыкі эліт, можа быць названа мадэллю¹⁶ «сышоў-прышоў». У ёй выкарыстоўваліся звесткі пра пасады тых ці іншых індывідаў, іх «кругабег» (г. зн. колькасць пасадаў, якія

¹⁵ Мне даводзілася мець справу з адным такім выпадкам, калі намінальны штат адной арганізацыі функцыянаваў ад імя іншых органаў. Гл. мой артыкул: Technical Assistance and Political Control: A Research Note on the Organization-Instruction Department of Local Soviets // Comparative Politics. Vol. 17 (April, 1985). P. 337—350. Больш падрабязны аналіз гэтай з'явы ў савецкай прамысловасці гл. у: Anderle, Vladimir. Managerial Power in the Soviet Union. Westmead: Saxon House, 1976.

¹⁶ Сярод прыкладаў: Narasymiw, Bohdan. Political Elite Recruitment in the Soviet Union. New York: St. Martin's Press, 1984; Hill, Ronald J. Soviet Political Elites: The Case of Tiraspol. New York: St. Martin's Press, 1977; Rigby, T. H. Communist Party Membership in the USSR, 1917—1967. Princeton: Princeton University Press, 1968; Soviet Communist Party Membership under Brezhnev // Soviet Studies. Vol. 28

перайшлі «з рук у рукі», нярэдка на нейкі перыяд часу), старыя і новыя носбіты пасада вывучаліся з пункту гледжання ўзросту, нацыянальнасці, адукацыі, полу, вопыту працы і г. д.¹⁷ Мадэль мабільнасці «сышоў-прышоў» была распрацаваная, каб даць нам: 1) паказнік «цяжучасці кадраў»; 2) агульны партрэт носбітаў пасада; 3) інфармацыю пра якасці, патрэбныя прэтэндэнтам на пасады. Даследаванні гэтага тыпу дазволілі стварыць серыю карцінак, якія час ад часу мяняюцца і дазваляюць аналітыкам рабіць пэўныя заявы пра склад эліт, а таксама прадказваць тэндэнцыі, сыходзячы са зменаў у гэтым складзе. Аднак, як адзначыў Багдан Гарасыміў, «мы яшчэ не патлумачылі з'яву, уціснутую ў класічнае паняцце «цыркуляцыі эліт»... так і не адказалі на пытанне «як яны цыркулююць?»¹⁸.

Прычына захавання гэтага прагалу ў вывучэнні савецкага лідэрства дастаткова простая: у мадэлі «сышоў-прышоў» няма ні тэорыі, ні эмпірычнага рэфэрэнца цыркуляцыі. Фактычна гэтая мадэль мае справу не з працэсам цыркуляцыі эліт, а з нечым зусім іншым: з асабістымі характарыстыкамі службоўцаў. Засяроджваючыся на змене індывідаў на пасадах і аналізуючы ў першую чаргу іх асабістыя рысы, аналітыкі абмяжоўваюць свае асноўныя пытанні і часам абы-

(July, 1976). P. 317—337; Moses, Joel C. Regional Party Leadership and Policy-Making in the USSR. New York: Praeger, 1974; The Impact of *Nomenklatura* in Soviet Regional Elite Recruitment // Soviet Union. Vol. 8 (Part 1, 1981). P. 62—102; Beissinger, Mark R. In Search of Generations in Soviet Politics // World Politics. Vol. 38 (Jan., 1986). P. 288—314; Stewart, Philip D. et al. Political Mobility and the Soviet Political Process: A Partial Test of Two Models // American Political Science Review. Vol. 66 (Dec., 1972). P. 1269—1294; Hough, Jerry F. Soviet Leadership in Transition. Washington, D.C.: Brookings Institution, 1980; The Soviet Union and Social Science Theory. Cambridge, MA: Harvard University Press, 1977. Раздзел 3; Gehlen, Michael P. The Soviet Apparatchiki // Farrell R. Barry (ed.). Political Leadership in East Europe and the Soviet Union. Chicago: Aldine, 1970. P. 140—156; Fleron, Frederic J., Jr. Representation and Career Types in the Soviet Political Leadership // Farrell R. Barry (ed.). Political Leadership in East Europe and the Soviet Union. Chicago: Aldine, 1970. P. 108—139; Systems Attributes and Career Attributes: The Soviet Political Leadership System, 1952 to 1965 // Beck Carl et al. (eds.). Comparative Communist Political Leadership. New York: David McKay, 1973. P. 43—85; Blackwell, Robert E., Jr. Elite Recruitment and Functional Change: An Analysis of the Soviet Obkom Elite, 1950—1968 // Journal of Politics. Vol. 34 (Feb., 1972). P. 124—152; Blackwell, Robert E., Jr.; Hulbary, William E. Political Mobility Among Soviet Obkom Elites: The Effects of Regime, Social Background and Career Development // American Journal of Political Science. Vol. 17 (Nov., 1973). P. 721—743; Cleary, J. W. Elite Career Patterns in a Soviet Republic // British Journal of Political Science. Vol. 4 (July, 1974). P. 323—344; Dellenbrandt Jan Ake. Regional Differences in Political Recruitment in the Soviet Republics // European Journal of Political Research. Vol. 6 (June, 1978). P. 181—201; Frolic, Michael B. Soviet Urban Political Leaders // Comparative Political Studies. Vol. 2 (Jan., 1970). P. 443—464; Grey, Hodnett. Leadership in the Soviet National Republics. Oakville, Ontario: Mosaic Press, 1978.

¹⁷ Крытыку некаторых гэтых даследаванняў дзеля некарэктнага ўжывання статыстычнага аналізу гл. у: McAuley, Mary. Hunting the Hierarchy: RSFSR Obkom First Secretaries and the Central Committee // Soviet Studies. Vol. 26 (Oct., 1974). P. 473—501, асабліва с. 473—475.

¹⁸ Narasymiw, Bohdan. Political Elite Recruitment in the Soviet Union. P. 2.

Схема 1.1. **Асноўная мадэль заходніх даследаванняў савецкіх эліт.**

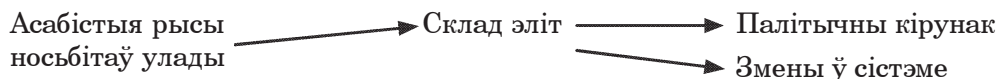

ходзяць галоўнае, на маю думку, пытанне: што цыркуляцыя эліт можа расказаць нам пра палітычную ўладу ў СССР? Даследаванні тыпу «сышоў-прыйшоў»¹⁹ вядуць хутчэй да пастаноўкі пытанняў, выражаных у схеме 1.1²⁰:

Згодна з гэтым падыходам персанальныя характарыстыкі індывідаў, прызначаных на высокія пасады ў СССР, трактуюцца як фактары, вызначальныя для стану эліты ў дадзены момант. Такім чынам эліта разглядаецца з перспектывы асабістых якасцяў яе чальцоў, і гэтыя якасці, змены якіх фіксуюцца ў лагяцкіх даследаваннях, разглядаюцца як вызначальнікі палітычнага кірунку або як індыкатары зменаў савецкай палітычнай сістэмы. Тут назіраецца негалосны ўплыў «бюракратычнай» мадэлі. Часам для ацэнкі палітычнага кірунку скарыстоўваюцца атрыбуты чальцоў эліт, часам — публічныя заявы кіраўнікоў²¹. Падобныя заявы лічацца важнымі самі праз сябе, бо дапускаецца, што савецкая «бюракратыя» можа ці будзе ўвасабляць іх на практыцы.

Што да другога адрознення, якое мы тут абмяркоўваем, было слухна зазначана (В. Банс), што даследчыкі савецкіх эліт ускладалі свае спадзевы выключна на «метадалагічны індывідуалізм» як прынцып эмпірычнага аналізу²². Як мы бачылі пры разглядзе мадэлі «сышоў-прыйшоў», гэты падыход разглядае індывідаў і іх атрыбуты ў якасці базавай адзінкі аналізу і спрабуе вытлумачыць праз іх палітыку або змены ў сістэме. Логіка гэтага метаду цягне за сабою пэўны скачок ад складзеных разам характарыстык індывідаў да характарыстыкі сістэмы, да якой індывіды належаць. Тут адсутнічае метада, арыентаваны на ўзровень самой сістэмы (хоць мы маглі б вызначыць яе ў пэўны момант), метада, пры якім адзінкай аналізу з’яўляюцца *адносіны* паміж індывідамі, а не самі індывіды. Калі ме-

¹⁹ Гэтая мэта даследчыкаў больш ці менш выяўляецца ў працах, названых у заўвазе 16. Яна даволі падрабязна абмяркоўваецца ў: Welsh, William A. Introduction: The Comparative Study of Political Leadership in Communist Systems // Beck et al. Political Change in the Soviet Union: The Political Leadership System // Comparative Politics. Vol. 1 (Jan., 1969). P. 228—244.

²⁰ Хоць адносіны, паказаныя на схеме 1.1, з’яўляюцца маёй фармулёўкай мадэлі аналізу ў гэтых даследаваннях, падобную — і больш дасканалую — рэпрэзентацыю можна знайсці ў артыкуле: Bunce, Valerie. Of Power, Policy and Paradigms: The Logic of Elite Studies // Linden R. H. and Rockman B. A. (eds.). Elite Studies and Communist Politics: Essays in Memory of Carl Beck. Pittsburgh: University Center for International Studies, University of Pittsburgh, 1984. P. 21—48, асабліва с. 26.

²¹ Напрыклад: Stewart, Philip D. et al. Soviet Regions and Economic Priorities: A Study of Politburo Perceptions // Soviet Union. Vol. 2 (Part 1, 1984). P. 1—30; Beissinger, Mark R. In Search of generations...

²² Bunce, Valerie. Ibidem. P. 22.

тадалагічны індывідуалізм можа ўбачыць цыркуляцыю эліт толькі як вынік індывідуальных выбараў або інтэнцый²³, з дапамогай метаду, што аддае перавагу сістэмным адносінам, можна ўбачыць цыркуляцыю як інтэрактыўны набор магчымасцяў і абмежаванняў, на які індывіды як такія рэагуюць, але які не кантралююць²⁴.

Зразумела, што «звыклія» даследаванні мабільнасці эліт істотна пашырылі нашы веды пра індывідаў, якія ў той ці іншы момант належалі да эліт(ы) у СССР. Больш за тое, перамены ў характарыстыках прадстаўнікоў эліты нейкім чынам адбіваюцца на паводзінах кіраўніцтва. Напрыклад, біяграфіі новага пакалення кіраўнікоў, рост іх адукацыйнага ўзроўню, не могуць не ўплываць на іх погляды і з'яўляюцца важнымі фактарамі для ацэнкі сучаснай эліты. Але, дарма што засяроджанасць на індывідах можа многае сказаць нам аб арыентацыях чальцоў эліты ў дадзены момант часу, яна не вельмі пасуе да вывучэння набору адносін, што парадкуюць дзейнасць гэтых індывідаў. Не адказвае яна і на пытанне, як самі гэтыя адносіны могуць быць зменены. Мы можам запоўніць прагал у метадалогіі, прызнаўшы, што індывід — не выключны аб'ект аналізу. Паколькі мы маем намер прааналізаваць адносіны паміж індывідамі, якія структуруюць сваю канкрэтную дзейнасць, нам патрэбны метады, які б улучаў у сябе паняцце адносінаў. Мы маем таксама перафармуляваць канцэптуальную мадэль, што абрамляе наш эмпірычны аналіз савецкіх эліт.

Метад ланцужка вакансій, распрацаваны Гарысанам Уайтам²⁵, здаецца асабліва прыдатным для нашых мэтаў. Ён заключаецца ў абстрагаванні ад індывідаў і ў звяртанні ўвагі на пасады, асабліва на тыя, якія аказаліся вакантнымі. Як толькі вакансія з'явілася, яна можа цыркуляваць у сістэме пасадаў і сфармаваць ланцуг. Гэта значыць, калі вакансія запаўняецца якім-небудзь «чалавекам сістэмы», ён вызваляе сваю пасаду і стварае іншую вакансію, якую, у сваю чаргу, займае іншы «чалавек сістэмы» і г. д., пакуль ланцуг не выходзіць за межы сістэмы (наймаецца аўтсайдэр). Гэты працэс можа быць разгледжаны таксама як ланцуг актараў, чый рух у сістэме супрацьлеглы руху вакансій. Схема 1.2 ілюструе гэты працэс пры дапамозе гіпатэтычнага прыкладу. Вакансія з'явілася на пасадзе 1 пасля адстаўкі актара А. Паколькі В закрывае вакансію на пасадзе 1, сыходзячы з пасады 2, вакансія «мігруе». Урэшце, пасаду 5 займае пазасістэмны актара F, і ланцужок спыняецца.

²³ Гарасыміў, напрыклад, з гэтай перспектывы падсумоўвае базісныя фактары палітычнай мабільнасці як «амбіцыі, тэрмін навучання і атрыбуты», да якіх ён таксама дадае «палітыку». Гл.: Narasymiw, Bohdan. Political Mobility in Soviet Ukraine // Canadian Slavonic Papers. Vol. 26 (June-Sept., 1984). P. 161.

²⁴ Гл.: Wilden, Anthony. System and Structure. 2nd edn. London, Tavistock, 1980.

²⁵ White, Harrison C. Chains of Opportunity. Cambridge, MA: Harvard University Press, 1970. Гл. таксама: Bartholomew, D. J. Stochastic Models for Social Processes. 3rd edn. New York: John Wiley and Sons, 1982. P. 244—247.

Схема 1.2. Ланцужок вакансій з пяццю звёнамі. Непарыўныя лініі адзначаюць рух актараў, пункцірныя — рух вакансій.

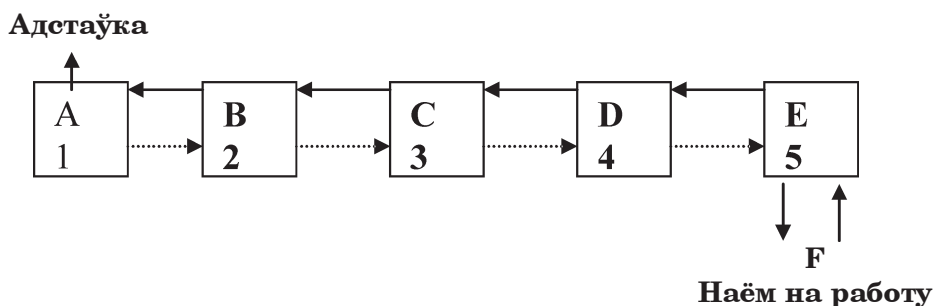

У наступных раздзелах мы пакажам некаторыя канцэптуальныя і матэматычныя аспекты мадэлі вакансій, ужываючы іх для аналізу нашых дадзеных. Мы бачым істотныя перавагі гэтай мадэлі для мэтай даследавання савецкіх эліт²⁶. Па-першае, яна запаўняе прабел, вызначаны намі ў мадэлі «сышоў-прышоў» — у тым, што тычыцца праблемы цыркуляцыі. Мадэль вакансій аналітычна ўключае паняцце цыркуляцыі і прапануе непасрэдную эмпірычную інтэрпрэтацыю: вакансіі цыркулююць у ланцугу. Па-другое, цыркуляцыя вакансій бярэцца ў вымярэнні адносін, ланцуг цыркуляцыі сведчыць аб падзеях у сістэме, якія эмпірычна звязаныя. Гэта ілюстравана ў схеме 1.2, дзе актар F уваходзіць у сістэму дзякуючы магчымасці, якая адкрылася пасля падзей, што мелі мала дачынення (калі ўвогуле мелі) да яго/яе інтэнцый і рашэнняў. Схема паказвае, што адстаўка A і наём F звязаныя, аднак, калі б мы засяроджваліся на індывідах і іх атрыбутах, мы б гэтага не заўважылі.

Гэткае бачанне цыркуляцыі эліт дазваляе нам таксама ўнесці пэўныя змены ў звыклую мадэль даследавання савецкіх эліт. Мадэль, паказаная на схеме 1.3, звязвае мабільнасць эліт з пытаннем палітычных дасягненняў у кантэксце пера-

²⁶ Прыклады выкарыстання аналізу ланцужка вакансій у разнастайных формах арганізацый гл. у: Stewman, Shelby. Two Markov Models of Open System Occupational Mobility: Underlying Conceptualizations and Empirical Tests // *American Sociological Review*. Vol. 40 (June, 1975). P. 298—321; Konda, Suresh L.; Stewman, Shelby. An Opportunity Labor Demand Model and Markovian Labor Supply Models: Comparative Tests in an Organization // *American Sociological Review*. Vol. 45 (April, 1980). P. 276—301; Careers and Organizational Labor Markets: Demographic Models of Organizational Behaviour // *American Journal of Sociology*. Vol. 88 (Jan., 1983). P. 637—685; Marullo, Sam. Housing Opportunities and Vacancy Chains // *Urban Affairs Quarterly*. Vol. 20 (March, 1985). P. 364—388. Іншы прыклад выкарыстання мадэляў маркаўскага тыпу ў прадказанні мабільнасці гл. у: Rosenbaum, James E. Organizational Career Mobility: Promotion Chances in a Corporation During Periods of Growth and Contraction // *American Journal of Sociology*. Vol. 85 (July, 1979). P. 21—48.

Схема 1.3. **Перагледжаная мадэль аналізу савецкай эліты.**



менных, што ўплываюць на працэс цыркуляцыі²⁷: цэнтралізацыя, рэгіяналізм і патранаж.

Хоць прасты аналіз палітычных дасягненняў у БССР выходзіць за рамкі дадзенага даследавання, у гэтай мадэлі падкрэсліваецца той факт, што, аналізуючы мабільнасць эліт, мы адначасова вывучаем адносную вагу фактараў, якія ўплываюць на такія дасягненні. Успамінаючы наша абмеркаванне «бюракратыі» ў савецкім кантэксце, мы можам разглядаць прысутнасць эфектыўнай цэнтралізацыі ў працэсе цыркуляцыі эліт як прыкмету структурнай моцы ў разгортванні палітычнай улады. У гэтым плане палітычны цэнтр, ці то на саюзным, ці то на рэспубліканскім узроўні, будзе разглядацца як непасрэдны рухавік мабільнасці эліт і, такім чынам, размеркавальнік дабротаў (пасад, кар’ернага росту), якія ён можа абмяняць на выкананне абавязкаў. Што да рэгіяналізму і патранажу, яны ўплываюць на цыркуляцыю эліт у адваротным кірунку, спрыяючы персаналізацыі адносін у афіцыйных установах Беларусі, разрабняючы кантроль над працэсам падбору кадраў і, як вынік, над палітычным працэсам увогуле.

Нарэшце, метады, ужываны ў гэтым даследаванні, дазваляе разглядаць мабільнасць актараў у сістэме як у дыяхранічным, так і ў сінхранічным плане. Звычайна мабільнасць разглядаецца ў дыяхранічным ключы: як серыя імгненных фотаздымкаў, якія, будучы параўнанымі, дэманструюць пэўныя змены ў складзе эліты. Дыяхранічны падыход з’яўляецца асноўным, калі ідзецца аб зменах, і, адпаведна, даволі часта ўжываецца ў гэтым даследаванні. Аднак, гэтаксама як метады ланцужка вакансій дазваляе нам убачыць сувязь паміж, здавалася б, незвязанымі падзеямі ўнутры сістэмы, ён адкрывае іншую перспектыву, якая вядзе да сінхранічнай ацэнкі мабільнасці і яе эфектаў. З гэтай перспектывы мы бачым падзеі так, як быццам яны адбываюцца адначасова. Калі мабільнасць разглядаецца ў сінхраннай перспектыве, яна можа быць скарыстана па-новаму: для вылучэння спецыфічных рыс усёй сістэмы. У наступных раздзелах для вызначэння іерархічнай структуры сістэмы, маштабу ўздзеяння цэнтралізацыі, рэгіянальных уплываў і патранажу на цыркуляцыю ўнутрысістэмных эліт ужываецца сінхранічнае бачанне мабільнасці. Аднак, перш чым пераходзіць да эмпірычнага аналізу ўплыву гэтых фактараў на цыркуляцыю эліт у БССР, трэба сказаць некалькі слоў пра гісторыю краіны — месца разгортвання падзей.

²⁷ Хоць мадэль, апісаная на схеме 1.3, сфармулявана мною, яна ўключыла некаторыя рысы, нядаўна вылучаныя Уільямам Уэлшам у: Welsh, William A. *Political Elites and Public Policy* // Linden and Rockman (eds.). P. 49—101.

ГІСТАРЫЧНЫ НАРЫС

Пры абмеркаванні гісторыі любога ўсходнееўрапейскага народа нарматыў непазбежна трапляе ў семантычнае поле, пазначанае такімі словамі, як «цяжкі», «пакутны», «трагічны». Да гісторыі Беларусі яны асабліва пасуюць. Сам назоў, «Белая Русь» (Беларусь), служыць ілюстрацыяй сказанага. Упершыню ён з'явіўся як палітычна-адміністрацыйнае найменне рускіх земляў, свабодных ад даніны захопнікам-татарам. Яго першае афіцыйнае ўжыванне ў дакументах датуецца 1667 г. — «Белай Руссю» расійскі ўрад называў заходнія землі, забраныя ў літоўска-польскай дзяржавы. Аднак да XIX ст. гэтая назва не ўвайшла ў народную мову. У тым самым XIX ст. яна была, зрэшты, забаронена для афіцыйнага ўжывання, бо лічылася носьбітам «нацыяналістычных», сепаратысцкіх адценняў²⁸. Гістарычна Беларусі выпала быць скрыжаваннем, адносна «адсталым» краем, дамінаваным і эксплуатаваным суседзямі.

Доўгая эпоха прыгону была ў Беларусі асабліва жорсткай, яна затрымлівала і нават кіравала ў адваротны бок развіццё шырокіх мас насельніцтва. Цяжар тых, хто мусіў працаваць на беларускай зямлі, быў яшчэ цяжэйшым з-за таго, што паноў ад прыгонных аддзялялі не толькі эканамічныя і сацыяльныя адрозненні: дадаваліся нацыянальныя, моўныя і рэлігійныя, бо землямі валодалі пераважна палякі і рускія. У выніку прыгонныя беларусы знаходзіліся ва ўмовах, калі дадатныя рысы феадальнага патэрналізму сціраліся, а жорсткая эксплуатацыя ў той самай меры ўзрастала. Прыкметай таго, як гэты своеасаблівы тып феадалізму замарозіў развіццё беларускага народа, можа служыць той факт, што паганскія традыцыі і прымхі, падобныя да апісаных Машэ Левіным у Расіі²⁹, захоўваліся ў Беларусі даўжэй, чым дзе-небудзь яшчэ ў славянскім свеце³⁰.

Эканамічныя і дэмаграфічныя змены, якія сігналізуюць прыход таго, што мы прывыклі называць «мадэрным грамадствам», адбыліся ў Беларусі пазней, чым у іншых еўрапейскіх частках Расійскай імперыі. Калі яны і прыходзілі, то этнічныя беларусы зазвычай «выпадалі» з іх. Ва ўсёй Расійскай імперыі ў 1897 г. індустрыяльныя рабочыя складалі прыкладна 1,43 % насельніцтва. У Беларусі ж гэты паказнік сягаў толькі 0,5 %, і сярод рабочых было шмат тых, хто быў прыехаў з іншых частак імперыі³¹ ў пошуках працы на новых індустрыяльных прадпрыемствах, заснаваных пераважна дбаннем «замежнага» (г. зн. польскага або расійскага) капіталу³².

Уяўляецца, што развіццё нацыянальнай свядомасці ў народаў Усходняй Еўропы было абумоўлена пэўным этапам сацыяльных і дэмаграфічных зменаў. Гэты

²⁸ Vakar, Nicholas P. *Belorussia: The Making of a Nation*. Cambridge, MA: Harvard University Press, 1956. P. 1—4.

²⁹ Lewin, Moshe. *The Making of the Soviet System*. New York: Pantheon, 1985. P. 49—87.

³⁰ Vakar, Nicholas P. *Ibidem*. P. 20—27.

³¹ *Ibidem*. P. 34—35.

³² Lubachko, Ivan S. *Belorussia Under Soviet Rule, 1917—1957*. Lexington, KY: University of Kentucky Press, 1972. P. 11.

этап пачынаўся з канцэнтрацыі крытычнай масы тубыльцаў у гарадах, прычым сацыяльная дыферэнцыяцыя насельніцтва набывала маштабы, дастатковыя, каб спарадзіць нацыянальную інтэлігенцыю, якая, у сваю чаргу, спараджала нацыянальную ідэю. Ідэя, што пашыралася праз нацыянальную літаратуру, уцягвала шырэйшыя масы насельніцтва ў атаясамленне з нацыяй па меры таго, як пісьменнасць распаўсюджвалася ў грамадстве³³. Усе гэтыя ўмовы адсутнічалі ў Беларусі. Так, паводле перапісу насельніцтва 1897 г., толькі малая доля жыхароў найбуйнейшых беларускіх гарадоў (7,3 %) гаварыла па-беларуску³⁴. Гарады былі апанаваныя палякамі, рускімі, літоўцамі і яўрэямі, і менавіта гэтыя групы фармавалі прафесійныя і дзелавыя асяродкі. Беларускамоўныя жыхары гарадоў наймаліся пераважна як простыя рабочыя і прыслуга³⁵. Як мы бачым, масы беларускага насельніцтва заставаліся прывязаныя да зямлі і ў пераважнай большасці былі ізаляваныя ад уплываў, што абуджалі нацыянальную свядомасць у народаў Усходняй Еўропы. У Беларусі не толькі назіраўся найменшы адсотак пісьменных людзей у еўрапейскай частцы Расійскай імперыі, але і беларускі фальклор быў пазбаўлены якой бы там ні было нацыянальнай ідэі, а засяроджваўся на ідэі чалавека і яго (няшчаснага) лёсу³⁶. Такім чынам, у адрозненне ад іншых народаў Усходняй Еўропы, у беларусаў адсутнічала і паняцце нацыі, якое перадавалася б з вуснаў у вусны, і нацыянальная інтэлігенцыя, якая магла б скарыстаць гэтае народнае разуменне нацыі як матэрыял для напісання вершаў, прозы і п'ес, што складаюць «літаратурны вымер» нацыяналізму ў мадэрны перыяд. Насамрэч, першыя літаратурныя творы, апублікаваныя па-беларуску, былі створаны не беларусамі, а рускімі, палякамі і літоўцамі. Яны часта характарызаваліся высьмейваннем беларускага характару, а не яго шанаваннем³⁷.

Нягледзячы на гэтакія значныя перашкоды, нацыянальная беларуская літаратура пачала развівацца з канца XIX ст. Аднак, як ні дзіўна, палітычнае выражэнне нацыянальнай свядомасці ў той перыяд развівалася па *расійскім* сцэнарыі, задуманым, каб прывязаць беларускіх нацыяналістаў да галоўнага руху таго часу, удзельнікаў будучай расійскай рэвалюцыі³⁸.

Улічваючы вышэйсказанае і беручы пад увагу вельмі неспрыяльныя ўмовы для развіцця нацыянальнай свядомасці ў Беларусі, наўрад ці можна здзіўляцца таму, што нацыянальны рух, які стартаваў у пачатку XX ст., застаўся абмежаваным і меў маргінальны ўплыў на падзеі, якія ўзрушылі і ў рэшце рэшт знішчылі імперыю³⁹.

³³ Hammond, Thomas T. Nationalism and National Minorities in Eastern Europe // Journal of International Affairs. Vol. 20 (No. 1, 1966). P. 9—31.

³⁴ Guthrie, Steven L. The Belorussians: National Identification and Assimilation, 1897—1970 (Part 1) // Soviet Studies. Vol. 29 (Jan., 1977). P. 43.

³⁵ Vakar, Nicholas P. Ibidem. P. 34.

³⁶ Ibidem. P. 36, 219.

³⁷ Ibidem. P. 74—79.

³⁸ Ibidem. P. 84—85.

³⁹ Ibidem. P. 84—98; Guthrie, Steven L. P. 49—52.

З расійскай рэвалюцыі, грамадзянскай і расійска-польскай войнаў нарадзілася першая беларуская дзяржава, Беларуска-Савецкая Сацыялістычная Рэспубліка (БССР). Паводле Рыжскай дамовы 1921 г., ад Беларусі была адарваная і далучаная да Польшчы заходняя частка тэрыторыі (каля 100 000 кв. км, на якіх жылі прыкладна 3 460 900 беларусаў)⁴⁰. У міжваенны перыяд Беларусь раздвойвалася на «заходнія тэрыторыі» пад польскай уладай і БССР, якая да 1926 г. пашырылася за кошт тэрыторый Магілёўшчыны, Віцебшчыны, Гомельшчыны. Насельніцтва БССР сягала ў той час прыкладна 5 мільёнаў.

У 1920-я гады савецкая палітыка палягала ў аднаўленні і развіцці нацыянальных культур. Гэты кароткі перыяд, з яго кампаніяй па ліквідацыі непісьменнасці, падтрымкай беларускай літаратуры і іншых форм культуры, даверам нацыянальных эліт да ўрада і адміністрацыі, не мае аналагаў у нацыянальным развіцці БССР⁴¹. Аднак ужо ў канцы 1920-х гг. палітыка зрабілася радыкальна іншай, нацыянальныя эліты — як камуністы, так і некамуністы — сталі мішэнямі рэпрэсій у Беларусі, як і ва ўсім Савецкім Саюзе, і развіццё беларускай нацыянальнай свядомасці было гвалтоўна затрымана. На заходніх тэрыторыях сітуацыя была яшчэ горшай: к 1927 г. польскія ўлады распачалі інтэнсіўную кампанію паланізацыі, свядома выкараняючы ўсе беларускія культурныя, рэлігійныя і адукацыйныя інстытуцыі. Іронія лёсу: найбольш актыўна беларускі нацыяналізм у той час выяўляўся ў дзейнасці падпольнай Камуністычнай партыі Заходняй Беларусі, уплыў якой рос па меры ўціску з боку польскіх улад.

У самой Беларусі нацыянальная разбудова запаволілася, аднак у той самы час закладаліся неабходныя (але недастатковыя) умовы для яе будучага прагрэсу. Індустрыялізацыя, урбанізацыя давалі свой плён у галінах адукацыі і культуры. Нават калі знешнія праявы беларускага нацыяналізму ўсё больш і больш урэзваліся, яго сацыяльныя і эканамічныя падмуркі (а ў канцавым выніку і культурныя) мацаваліся ў беспрэцэдэнтных маштабах⁴². Аблічча беларускай прамысловасці змянілася; яна істотна пашырылася ў 1930-я гады. Паўсталі машынабудаўнічыя, металаапрацоўчыя і тэкстыльныя заводы⁴³. Вядома, навабуды ў гарадах прыцягнулі ў горад рабочых з сельскай мясцовасці. У гэты перыяд доля гарадскога насельніцтва ўзрасла прыкладна на 50 % і к 1940 г. склала больш за 20 % насельніцтва Беларусі⁴⁴.

Другая сусветная вайна спляжыла Беларусь, разбурыўшы яе гарады і адаб-

⁴⁰ Lubachko, p. 129.

⁴¹ Vakar, Nicholas P. Ibidem. P. 139—145; d'Encausse, Helene Carrere. Decline of an Empire. New York: Newsweek Books, 1979. P. 24—28.

⁴² Hosking, Geoffrey. The First Socialist Society. Cambridge, MA: Harvard University Press, 1985. P. 245—246.

⁴³ Белорусская Советская Социалистическая Республика. Минск: Главная редакция Белорусской Советской энциклопедии, 1978. Асабліва с. 135, 264—265.

⁴⁴ Народное хозяйство Белорусской ССР в 1981 г. Минск: Беларусь, 1982. С. 3.

раўшы жыцці ў кожнага чацвёртага жыхара⁴⁵. У час нямецкай акупацыі цывільнае жыццё і адміністрацыя існавалі хіба ў найбуйнейшых гарадах. Большасць беларусаў-земляробаў жыла сваім замкнёным жыццём, абараняючыся і ад акупантаў, і ад разнастайных бандыцкіх хеўраў, што здзяйснялі набегі на вёскі. Фактычна вярнуліся старажытная форма сялянскай самаарганізацыі (мір) і натуральная гаспадарка⁴⁶. Саветы арганізавалі супраціўленне з першых дзён нямецкай акупацыі⁴⁷, аднак іх партызанскі рух не быў масавым датуль, пакуль немцы сваімі акцыямі запалохвання не выціснулі масы людзей у лясы, дзе тыя далучаліся да партызанскіх атрадаў⁴⁸.

Два аспекты партызанскага руху з'яўляюцца асабліва важнымі для нашага доследу беларускай палітыкі. Па-першае, будучыя палітычныя лідэры БССР былі загартаваныя ў полым партызанскай барацьбы. Ваюючы за лініяй фронту, нячаста кантактуючы з савецкімі ўладамі, партызаны набывалі істотную аўтаномію ва ўсіх аспектах сваёй дзейнасці і арганізацыі⁴⁹. З досведу змагання і кіравання ў раёнах, вызваленых партызанамі, выраслі вельмі згуртаваныя кадры, чые прадстаўнікі хутка ўзнімаліся па палітычнай лесвіцы ў пасляваенны час і да сярэдзіны 1950-х гг. апанавалі кіраўніцтва партыйных ды савецкіх органаў⁵⁰. Верагодны лідэр гэтай групоўкі, Кірыл Мазураў, стаў першым намеснікам старшыні Савета міністраў СССР і паўнапраўным членам Палітбюро ЦК КПСС у 1965 г. Падобна, што ён прабіў дарогу для іншых беларускіх партызанаў у вышэйшыя органы ўлады ў Маскве, ператварыўшы такім чынам «беларускую групоўку» ў важны фактар савецкай палітыкі⁵¹. У наступных раздзелах мы яшчэ не раз звернемся да месца, якое займала гэтая «партызанская групоўка» ў сузор'і беларускай палітыкі⁵².

Па-другое, у час першых пасляваенных гадоў, перыяд, калі праявы палітычнага нацыяналізму моцна падаўляліся ў СССР, беларускім партызанам удалося выбудаваць своеасаблівы нацыянальны міф⁵³, які ўпісваў ідэалы гераічнага бе-

⁴⁵ Zaprudnik, Jan. *Belorussia and the Belorussians* // Zeev Katz et al. (eds.). *Handbook of Major Soviet Nationalities*. New York: The Free Press, 1975. P. 52.

⁴⁶ Vakar, Nicholas P. *Ibidem*. P. 180—181.

⁴⁷ Мазуров, К. Т. *Незабываемое*. Минск: Беларусь, 1984. Раздзел 1.

⁴⁸ Vakar, Nicholas P. *Ibidem*. P. 193—203.

⁴⁹ Мазуров, К. Т. Тамсама. Асабліва с. 72.

⁵⁰ Игнатенко, И. М. и др. *История Белорусской ССР*. Минск: Наука и техника, 1977. С. 145.

⁵¹ Беларускія партызаны, якія занялі высокія пасады ў Маскве: М. В. Зімянін, рэдактар «Правды» з 1965 г. і сакратар ЦК КПСС з 1976 г.; В. Ф. Шаура, прызначаны загадчыкам аддзела культуры ЦК КПСС у 1965 г.

⁵² На гэтую тэму гл. працы агульнага характару: Knight, Amy W. *Pyotr Masherov and the Soviet Leadership: A Study in Kremlinology* // *Survey*. Vol. 26 (Winter, 1982). P. 151—168; McGrath, W. J. *The Politics of Soviet Federalism* (неапублікаваная доктарская дысертацыя; Атава, Антарыо, Карлетонскі універсітэт, 1981).

⁵³ Слова «міф» у гэтым кантэксце не павінна быць інтэрпрэтавана як фантазія або падман. Хутчэй яно азначае гісторыю, што расказваецца ў розных варыянтах, якія ўзнікаюць некаторыя падзеі

ларускага *нацыянальнага* руху супраціўлення ў шырэйшыя рамкі гераічных высілкаў ахвяр *савецкага* народу. Адпаведна, вызваленне Беларусі разглядалася як вынік сумесных намаганняў беларускіх партызанаў і Чырвонай арміі⁵⁴, і ў афіцыйных рытуалах ды помніках падкрэслівалася ідэя супольнага подзвігу. Такім чынам, стваралася адзіна магчымая ў савецкіх умовах нацыянальная міфалогія, у якой асобная беларуская ідэнтычнасць магла пашырацца без адкрытага антаганізму з савецкімі сімваламі, не раздражняючы Маскву. Палітычная сімволіка партызанскага міфу пасавала да кантэксту, у якім дзейнічала гэтая групоўка, і, відавочна, была добрым інструментам, які даводзіў яе членам і іншым людзям «вартасць» (каб не сказаць «легітымнасць») партызан як нацыянальных лідэраў у пасляваенны час. Паводле нацыянальнага міфу, іх здольнасці да кіравання вынікалі з доўгага выпрабавання агнём і незвычайных цяжкасцяў, якія яны перанеслі ў бітве за волю. Такім чынам, і ахвяры, і трываласць гаварылі за тое, што гэтая група магла кіраваць нацыяй⁵⁵. Безумоўна, пытанне «вартасці» ніколі не выносілася на адкрытае галасаванне і яе прызнанне насельніцтвам заўсёды магло быць пастаўлена пад сумнеў⁵⁶. Аднак у савецкіх умовах такі міф уяўляў з сябе прымальную форму нацыянальнага самавызначэння, яго сімволіка служыла палітычным амбіцыям членаў групоўкі і артыкуляцыі агульнага досведу, які вызначаў групавую ідэнтычнасць і забяспечваў згуртаванасць групы.

Досвед «партызанскай групоўкі» мусіць нагадаць нам відавочны факт, што занадта часта ігнаруецца даследчыкамі савецкай эліты: менавіта, ролю нацыянальных, часта «безаблічных» сіл у афармленні кантэксту, у якім эліты з'яўляюцца, арганізуюць і вядуць палітычную дзейнасць. Гэтаксама як партызанскае

(рэальныя ці не) на ўзровень, вышэйшы ад побытавага, надаючы ім у дадзеным выпадку вялікую нацыянальную, сацыяльную і палітычную значнасць.

⁵⁴ Пра ваенны бок партызанскай дзейнасці ў Другую сусветную вайну гл.: Armstrong, John A. *Soviet Partisans in World War II*. Madison, WI: University of Wisconsin Press, 1964.

⁵⁵ Некаторыя ілюстрацыі міфічнага аспекту ў савецкіх міжасабовых камунікацыях, якія ставяць пытанне аб тым, як герой асобнага наратыву малюецца і ўспрымаецца тымі, ад чыйго імя ён дзейнічае, гл. у: Urban, Michael E.; McClure, John. *The Folklore of State Socialism: Semiotics and the Study of the Soviet State // Soviet Studies*. Vol. 35 (Oct., 1983). P. 471—486, Urban, Michael E. *From Chernenko to Gorbachev: A Repoliticization of Official Soviet Discourse? // Soviet Union*. Vol. 13 (No. 2, 1986). P. 131—161.

⁵⁶ Цікава ў гэтай сувязі адзначыць даволі станоўчыя ацэнкі, якія беларускія эмігранты не схільныя даваць лідэрам «партызанскай групоўкі». Хоць беларусы-эмігранты на Захадзе ў палітычным плане пераважна антыкамуністы, яны часта разглядаюць такіх дзеячаў, як К. Т. Мазураў і П. М. Машэраў, як захавальнікаў беларускіх культурных традыцый у савецкіх абставінах. Падобныя пачуцці таксама звычайна выказваюцца інтэлектуаламі ў БССР, заклапочанымі падтрымкай беларускай культурнай ідэнтычнасці. Так, у час дыскусіі з шасцю супрацоўнікамі юрыдычнага факультэта БДУ ў снежні 1988 г. імя Машэрава было згадана ў пазітыўным ключы, калі зайшла гаворка аб «нацыянальным пытанні». На твары кожнага з навукоўцаў чыталася задавальненне або нават гонар, калі мяне інфармавалі, што Машэраў быў першым лідэрам у БССР, які звяртаўся да сваіх сучайчынікаў па-беларуску.

супраціўленне спарадзіла групоўку, якая ўсталявалася ў беларускіх органах улады прыкладна праз 12 гадоў пасля заканчэння вайны, з'явіліся і іншыя палітычныя групы, якія ў барацьбе з «партызанами» за ўладу развілі ўласныя сілы. Дзейнасць гэтых груповак таксама не можа быць адэкватна зразумета без звароту да эктэнсіўных зменаў, што адбыліся ў пасляваеннай Беларусі. Індустрыялізацыю трэба згадаць першай. Сталіца БССР Мінск сталася таксама галоўным прамысловым вузлом, і прамысловасць Мінска была пабудавана пераважна ў пасляваенны перыяд. Экспансія машынабудаўнічых, металаапрацоўчых і прыборабудаўнічых прадпрыемстваў пасля Другой сусветнай вайны, дапоўненая такімі волатамі індустрыі, як Мінскі трактарны завод і Мінскі завод аўтаматычных ліній, ператварылі Мінск у адзін з вядучых індустрыяльных гарадоў Савецкага Саюза. На яго прыпадала 25 % прамысловай вытворчасці ў БССР⁵⁷, але буйныя металургічныя і машынабудаўнічыя прадпрыемствы з'явіліся і ў іншых месцах⁵⁸. Важнымі сферай зрабілася вытворчасць абсталявання⁵⁹, цяжкіх грузавых аўтамабіляў⁶⁰, сельскагаспадарчай тэхнікі⁶¹, а здабыча калійных соляў склала блізу паловы агульнасаюзнай⁶². Беларуская прамысловасць таксама праславілася штучнымі валокнамі⁶³, тэкстылем⁶⁴ і іншымі таварамі шырокага спажывання⁶⁵.

Індустрыялізацыя ў БССР радыкальна змяніла дэмаграфічны профіль рэспублікі. Калі нават у 1970 г. у гарадах жыла толькі прыблізна насельніцтва Беларусі⁶⁶, то ўжо ў 1985 г. — 62 % з дзесяцімільённага насельніцтва⁶⁷. Гэтыя змены неадкладна адбіліся на палітычнай сферы: на колькасным росце і прафесійным

⁵⁷ Беларуская Советская Социалистическая Республика. Минск: Главная редакция Белорусской Советской энциклопедии, 1978. С. 587—588.

⁵⁸ Borodina, V. P. et al. Soviet Byelorussia. Moscow: Progress, 1972. P. 85; Воробьева, В. П. и др. Витебск. Минск: Наука и техника, 1974. С. 196—202.

⁵⁹ Беларуская Советская Социалистическая Республика. Минск: Главная редакция Белорусской Советской энциклопедии, 1978. С. 266—268; Барабанов, Л. М. и др. Могилев. Минск: Наука и техника, 1971. С. 203—209.

⁶⁰ Borodina, V. P. et al. Soviet Byelorussia. Moscow: Progress, 1972. P. 82—85; Беларусь. Минск: Беларусь, 1977. С. 62—69.

⁶¹ Беларуская Советская Социалистическая Республика. Минск: Главная редакция Белорусской Советской энциклопедии, 1978. С. 269.

⁶² Borodina, V. P. et al. Soviet Byelorussia. Moscow: Progress, 1972. P. 88, 134—135.

⁶³ Беларуская Советская Социалистическая Республика. Минск: Главная редакция Белорусской Советской энциклопедии, 1978. С. 272; Барабанов, Л. М. и др. Могилев. Минск: Наука и техника, 1971. С. 204—207.

⁶⁴ Воробьева, В. П. и др. Витебск. Минск: Наука и техника, 1974. С. 197—198; Borodina, V. P. et al. Soviet Byelorussia. Moscow: Progress, 1972. P. 93—95.

⁶⁵ Беларуская Советская Социалистическая Республика. Минск: Главная редакция Белорусской Советской энциклопедии, 1978. С. 271—280; Науменко, В. Я. Брест. Минск: Наука и техника, 1977. С. 123—135.

⁶⁶ Borodina, V. P. et al. Soviet Byelorussia. Moscow: Progress, 1972. P. 70.

⁶⁷ Известия. 1985. 16 снежня.

складзе Кампартыі Беларусі (КПБ). Так, з 1945 г. да 1978 г. колькасць членаў КПБ вырасла з 19787 да 520283, у той самы час доля людзей «рабочых спецыяльнасцяў» сярод партыйцаў вырасла з 11,6 % да 57,1 %⁶⁸. Як зазначалі самі савецкія аўтары, рост прыёму ў партыю «рабочага класу» адлюстроўваў нацыянальную палітыку, зацверджаную ў 1965 г., нацэленую на прыцягненне большай колькасці рабочых у КПСС⁶⁹. Але ў беларускім выпадку ўплыў гэтай палітыкі можна праінтэрпрэтаваць толькі як каталізатар працэсу, які на той час ужо ішоў поўнай хадой⁷⁰.

У наступных раздзелах мы звернемся да палітычных наступстваў пасляваеннай індустрыялізацыі ў Беларусі, разглядаючы палітычную групоўку, што ўзнікла на базе прамысловых гігантаў у сталіцы. Яе члены звычайна караскаліся з шэрагаў кваліфікаваных рабочых на вышэйшыя пасады ў дырэкцыях прадпрыемстваў, партыйных і прафсаюзных органах, потым пераходзілі на працу ў сталічны гаркам ці кіравалі прамысловасцю на ўзроўні горада, а потым атрымлівалі кіроўныя пасады ў рэспубліцы і на ўсесаюзным узроўні. Больш за тое, мы ўбачым, як унутраная пабудова гэтай групы, у адпаведнасці з прафесійным паходжаннем і ролямі яе членаў, істотна адрознівалася ад пабудовы «партызанскай групоўкі», якую «прамыславікі» змянілі ля стэрна ўлады. Нарэшце, соцыяэканамічныя змены, што адбыліся ў пасляваеннай Беларусі, шмат у чым аслабілі падмуркі нацыянальнай ідэнтычнасці. Адпаведна, цьмянае пачуццё нацыянальнай прыналежнасці, характэрнае для выхадцаў з буйных мінскіх прадпрыемстваў, даволі моцна кантраставала з сімволікай, якую ўжывалі іх папярэднікі, былыя партызаны.

Рабіць абагульненні, якія тычыліся б аслаблення нацыяналістычных пачуццяў у савецкім кантэксце, справа даволі рызыкаўная. Аднак у многіх даследаваннях позняй БССР такая выснова рабілася. Так, сфера ўжывання беларускай мовы ў гады паміж перапісамі 1959 і 1970 гг. істотна скарацілася⁷¹, і сярод носбітаў нацыянальных моў у рэспубліках СССР беларусы займалі апошняе месца па колькасці людзей, якія карысталіся перадусім роднай мовай. Адпаведна, беларусы займалі першае месца паводле працэнту рускамоўных⁷². Безумоўна, гэтыя лічбы дэманструюць зніжэнне ролі беларускай мовы і адначасовае павышэнне рускай

⁶⁸ Коммунистическая партия Белоруссии в цифрах, 1918—1978. Минск: Беларусь, 1978. С. 35—36, 53—54.

⁶⁹ Бобков, В. А. Качественный рост партии и организация партийных сил. Минск: Беларусь, 1977. С. 57—90.

⁷⁰ Лічбы прынятых у КПБ дэманструюць амаль лінейную штогадовую тэндэнцыю. У 1965-м, калі гэтая палітыка была распачата, рабочых сярод новых партыйцаў было 40,7 %. Гл.: Коммунистическая партия Белоруссии в цифрах... С. 53—54.

⁷¹ Guthier, Steven L. The Belorussians: National Identification and Assimilation, 1897—1970 (Part 2) // Soviet Studies. Vol. 29 (Apr., 1977). P. 272—274.

⁷² Connolly, Brian. Fifty Years of Soviet Federalism in Belorussia // R. S. Clem (ed.). The Soviet West. New York: Praeger, 1975. P. 114—115.

(у т. л. рускамоўных публікацый)⁷³, і гэтая тэндэнцыя ў свой час выклікала жывы публічны пратэст выбітных прадстаўнікоў беларускай культурнай эліты⁷⁴. Аднак яны могуць вынікаць і з менш відавочнага працэсу культурнай асіміляцыі, які суправаджаў пасляваенную індустрыялізацыю і індустрыялізацыю ў БССР⁷⁵. Доўгі перыяд небеларускага дамінавання ў гарадах у 1980-х гг. прывёў да таго, што Мінск стаў найбольш русіфікаваным горадам Беларусі. Другое пакаленне гарадскіх жыхароў адчула прыцягальнасць рускай мовы і культуры па меры таго, як паступала ў ВНУ і рабіла прафесійную кар’еру. Аналагам у ЗША былі паводзіны чорных эліт, якія, імкнучыся зрабіць кар’еру, спяшаліся пакінуць субкультурны дыялект на карысць «агульнапрынятай» мовы белага грамадства. Адносна слабое пачуццё нацыянальнай прыналежнасці ў позняй БССР, між іншае, дае нам пэўную перавагу для вывучэння савецкіх эліт, бо ў такім выпадку цыркуляцыя эліт у рэспубліцы менш залежыць ад мясцовага нацыяналізму або рэакцыі на яго з Масквы. Таму вынікі вывучэння эліт у БССР могуць нешта сказаць і пра эліты ў РСФСР ці ў іншых рэспубліках, дзе нацыяналізм не з’яўляецца істотным фактарам пры падборы кадраў. Сітуацыя ў БССР можа служыць крытэрам вымярэння адноснага ўплыву нацыяналізму на кадравую палітыку ў іншых рэспубліках для параўнальных даследаванняў.

2. Іерархія, мабільнасць і мадэль стратыфікацыі

Задача гэтага раздзелу даволі сціплая — пабудова стратыфікаванай мадэлі пасад у БССР, мадэлі, якую мажліва было б скарыстаць для аналізу цыркуляцыі эліт у наступных раздзелах — адразу ж заводзіць нас, аднак, у гушчар ускладненняў, выкліканых нашай пастаноўкай пытання аб савецкай форме арганізацыі. Калі спярша задумацца аб унутрыарганізацыйных іерархіях, высветліцца, што адносна слабая бюракратычнага апарату ў СССР перашкаджае адэкватнаму разуменню размеркавання ўлады. Недастаткова ведаць аб прызначэннях

⁷³ Ibidem. P. 115; Guthier, Steven L. Ibidem. (Part 2). P. 281; Szporluk, Roman. West Ukraine and West Belorussia // Soviet Studies. Vol. 31 (Jan., 1979). P. 76—77.

⁷⁴ Гл., напрыклад: Letters to Gorbachev: New Documents from Soviet Byelorussia. 2nd edn. London: The Association of Byelorussians in Great Britain, 1987; A Letter to Gorbachev: Belorussian Intellectuals on the Language Question. Munich: Radio Liberty, 1987. April 20. Я складаю падзяку Вітаўту і Зоры Кіпелям за гэтыя спасылкі. Гл. таксама асвятленне «неафіцыйных» патрыятычных дэманстрацый у Мінску ў лістападзе 1987 г.: Советская Белоруссия. 1987. 17 і 18 лістапада; Nahaylo, Bohdan. Political Demonstration in Minsk Attests to Belorussian National Assertiveness // Radio Liberty Research 481/87. 1987. Nov. 26.

⁷⁵ Guthier, Steven L. Ibidem. (Part 2). P. 275.

на пасады, таму што зносіны паміж гэтымі пасадамі не зводзяцца да прынятай у бюракратычнай сістэме ланцуговай перадачы каманд «зверху ўніз». Часта сустракаюцца выпадкі, калі вышэйшыя інстанцыі звяртаюцца непасрэдна да ніжэйшых, абыходзячы сярэднія⁷⁶. Мы не можам беспярэчна сцвярджаць, што фармальнае расстаноўка пасадаў у савецкіх установах супадае з іх аперацыйнай або практычнай значнасцю. Адпаведна, фармальнае ранжыраванне дае толькі прыблізнае ўяўленне пра сапраўдную ролю чыноўнікаў у сістэме. Далей мы даведаемся, што гэта тычыцца і шанцаў чыноўнікаў на кар’ерны рост.

Па-другое, у савецкай сістэме назіраецца наяўнасць разнастайных іерархій — партыйнай, урадавых, грамадскіх. Усе яны перасякаюцца ў розных камітэтах і бюро на розных узроўнях. Паколькі кар’еры актараў звычайна ахопліваюць мноства сфер, то даследчык савецкіх эліт вымушаны быць у пэўнай ступені жанглёрам, сочычы адначасова за шматлікімі прызначэннямі, адстаўкамі і пераходамі на іншае месца работы. Гэтая праблема разнастайнасці эліт змяшчае падпроблема: няпроста вызначыць іерархічную структуру ў кожнай канкрэтнай арганізацыі. Калі назвы пасадаў не адлюстроўваюць рэальнага месца ў сістэме кіраўніцтва, як магчыма параўнаць пасады ў розных арганізацыях — вызначыць, хто стаіць над кім⁷⁷?

Нарэшце, спецыфічны механізм запаўнення вакансій у савецкай сістэме, наменклатура, таксама стварае складанасці. Мы ведаем, што мабільнасць эліт адбываецца праз пасрэдніцтва наменклатурнай сістэмы прызначэнняў: нехта атрымлівае пасаду, павышэнне і г. д. дзякуючы таму, што яго (яе) імя ўнесена ў спіс кандыдатур⁷⁸. Мы таксама ведаем, што наменклатурная сістэма дазваляе адной арганізацыі, партыі, «умешвацца» ў кадравыя пытанні іншых арганізацый, і «хады» паміж іерархіямі — скажам, перавод з партыйнай работы на савецкую і наадварот — могуць фактычна быць «хадамі» ўнутры адной наменклатуры.

⁷⁶ Джэры Ф. Хаф (Jerry F. Hough) абмяркоўвае разнастайныя аспекты гэтай з’явы ў сваёй кнізе «The Soviet Prefects» (Cambridge, MA: Harvard University Press, 1969). Ілюстрацыю той самай з’явы на беларускім матэрыяле можна знайсці на першай паласе «Известий» (1985. 29 чэрвеня), дзе першаснай партарганізацыі «Белаўтамаза» даюцца дырэктывы ЦК КПСС.

⁷⁷ Гэтае назіранне перагукваецца са зробленымі ў наступных працах: Meyer, Alfred G. The Soviet Political System: An Interpretation. New York: Random House, 1965. P. 147; Stewart, Philip D. et al. Political Mobility and the Soviet Political Process: A Partial Test of Two Models // American Political Science Review. Vol. 66 (Dec., 1972). P. 1272; Miller, John H. Cadres Policy in the Nationality Areas — Recruitment of CPSU first and second secretaries in the non-Russian republics of the USSR // Soviet Studies. Vol. 29 (Jan., 1977). P. 33.

⁷⁸ Пра наменклатурную сістэму ўвогуле гл.: Narasymiw, Bohdan. Political Elite Recruitment in the Soviet Union. New York: St. Martin’s Press, 1984. P. 154—173; Meyer, Gerd. The Impact of the Political Structure on the Recruitment of the Political Elite in the USSR // Cohen L. J. and Shapiro J. J. (eds.). Communist Systems in Comparative Perspective. Garden City, NY: Anchor Books, 1974. P. 202—204; Moses, Joel C. The Impact of *Nomenklatura* in Soviet Regional Elite Recruitment // Soviet Union. Vol. 8 (Pt. 1, 1981). P. 62—102; Voslensky, Michael. *Nomenklatura: The Soviet Ruling Class*. Garden City, NY: Doubleday, 1984.

ры⁷⁹. Мала таго, уладныя паўнамоцтвы ў гэтай сістэме размеркаваныя такім хітрым чынам, што вышэйшы чыноўнік здольны прызначаць толькі работнікаў ніжэйшага звяна, але наўрад ці здольны выбраць сабе намеснікаў. Адпаведна, чыноўнікі часта абавязаны за свае пасады і кар’ерны рост людзям, якія не працуюць у іхняй арганізацыі⁸⁰. Той факт, што ў шматлікіх выпадках прызначэнні на адным узроўні робяцца на базе рэкамендацый або прызначэнняў ніжэйшых звёнаў або дзякуючы рашэнням у іншай адміністрацыйнай іерархіі, стварае сітуацыю, пры якой мы не ведаем, хто насамрэч прызначае каго і дзе праходзяць фактычныя граніцы адказнасці паміж службоўцамі⁸¹.

Ранейшыя спробы накрэсліць іерархічную схему пасадаў у савецкай сістэме, на мой погляд, надавалі замала ўвагі гэтым адметным рысам савецкай арганізацыі. Па змаўчанні лічылася, што «недзе» ёсць іерархія, якую аналітык здольны вызначыць⁸². Вызначэнне, у сваю чаргу, было ў значнай ступені фармальным; назва пасады і абавязкі, «вага» пасады размяшчалі яе над, пад ці нароўні з іншай пасадай⁸³. У выніку аналітыкі засяроджваліся на намінальным рангу пасады — калі ішлося пра партыйны камітэт, то браўся пад увагу памер арганізацыі, дзе такі камітэт дзейнічаў, «важнасць» яе для эканомікі і г. д., а потым праводзілася параўнанне. Гэты метадаў не выклікаў бы шмат пытанняў у прасунутых капіталістычных сістэмах, аднак пры аналізе савецкіх арганізацый ён спараджаў вынікі, якія было цяжка (калі ўвогуле магчыма) праверыць.

Пераследуемы тую самую мэту — высвятленне іерархіі пасадаў дзеля вымярэння мабільнасці эліт — гэтае даследаванне адыходзіць ад звыклага «намінальнага» метаду ранжыравання. Агульны падыход палягае ў разглядзе іерархіі і маб-

⁷⁹ Hill, Ronald J. *Soviet Political Elites: The Case of Tiraspol*. New York: St. Martin's Press, 1977. P. 114—115; Ross, Cameron. *Local Government in the Soviet Union: Problems of Implementation and Control*. London: Croom Helm, 1987. P. 40—41.

⁸⁰ Гэтая з’ява на матэрыяле аднаго падраздзялення мясцовых саветаў разглядаецца ў: Urban, Michael E. *Technical Assistance and Political Control: A Research Note on the Organization-Instruction Department of Local Soviets* // *Comparative Politics*. Vol. 17 (April, 1985). P. 337—350.

⁸¹ Пітэр Соламан дае выдатную ілюстрацыю да гэтага пункту ў кантэксце прызначэнняў у органы юстыцыі і органы аховы парадку ў сваім артыкуле «Soviet Politicians and Criminal Prosecutions: The Logic of Party Intervention» (Soviet Interview Project. Working Paper No. 33. University of Illinois at Urbana-Champaign, March, 1987. P. 4—5).

⁸² Назва вядомага і шмат у чым выдатнага артыкула Мэры Макоўлі на гэтую тэму, магчыма, сама праз сябе сведчыць аб аб’ектывісцкай перадзятасці, ад якой мы адштурхоўваемся ў сваім падыходзе. Гл.: McAuley, Mary. *The Hunting of the Hierarchy: RSFSR Obkom First Secretaries and the Central Committee* // *Soviet Studies*. Vol. 26 (Oct., 1974). P. 473—501.

⁸³ Ibidem; Stewart, Philip D. et al. *Political Mobility...*; Frank, Peter. *Constructing a Classified Ranking of CPSU Provincial Committees* // *British Journal of Political Science*. Vol. 4 (Pt 2, 1974). P. 217—230. Менш дакладна вызначаныя рангі мабільнасці можна знайсці ў: Miller; Moses Joel C. *Regional Cohorts and Political Mobility in the USSR: the Case of Dnepropetrovsk* // *Soviet Union*. Vol. 3 (pt. 1, 1976). P. 63—89; Breslauer, George W. *Provincial Party Leaders' Demand Articulation and the Nature of Center-Periphery Relations in the USSR* // *Slavic Review*. Vol. 45 (Winter, 1986). P. 650—672.

ільнасці як двух асобных феноменаў, але мы іх разглядаем, як адзіную з’яву. Такі погляд дазваляе: а) убачыць іерархію як функцыю мабільнасці і наадварот; б) перавярнуць парадак іх вызначэння. Калі мы жадаем вызначаць іерархію для вывучэння мабільнасці, чаму мы не можам даследаваць мабільнасць, каб вызначыць іерархію? Гэтага курсу я і прытрымліваюся ў рабоце. Іерархія пасадаў у нашым беларускім прыкладзе будзе абумоўлена верагоднасцю таго, што службоўцы нейкага рангу прайдуць у іншы, вышэйшы ранг. Іерархія службоўцаў, устаноўленая пры дапамозе гэтага метаду, дазваляе пазбегнуць праблем, звязаных з намінальным ранжыраваннем.

Перш чым ісці далей, мы зазначым некаторыя дапушчэнні і высновы, звязаныя з гэтым метадам ранжыравання. Па-першае, мы бярэм у дужкі паняцце аб’ектыўнай іерархіі, заснаванай на назвах пасадаў. Пры гэтым падыходзе няма прычыны апырыцца сцвярджаць, што пасады з аднолькавай назвай займаюць таксама аднолькавае месца ў іерархіі, ці прычыны, каб вызначаць ніжэй- і вышэйстаячыя пасады на аснове іх найменняў. Як мы ўбачым у далейшым, прыпісанне пасадаў да таго ці іншага пласта ў залежнасці ад таго, якія шанцы іх займанне дае на пераход у вышэйшыя пласты, дае вынікі, якія часта абвяргаюць наміналісцкія дапушчэнні, — як у тым, што тычыцца роўнасці пазіцый, так і ў іерархіі.

Па-другое, іерархія ў стратыфікацыі, якая абмяркоўваецца з дапамогай нашага метаду, з’яўляецца спецыфічнай для месца і часу. Яна не можа быць заўсёднай службовай іерархіяй у Беларусі: яшчэ ў меншай ступені яна прыдатная для ўжывання ў якасці мадэлі для іншых рэспублік СССР. Яе статус абмежаваны месцам (БССР) і часам (1966—1986). Гэтая характарыстыка метада вынікае з мэты, для якой ён задуманы, а іменна, прааналізаваць мабільнасць эліты ў дадзенай рэспубліцы ў дадзены перыяд часу. Таму паддаецца распаўсюджванню на іншыя выпадкі не вынік даследавання (які належыць часу і месцу), а сам метада. Гэта значыць, што тыя, хто аналізуе савецкія эліты на любым узроўні, могуць карыстацца з яго дзеля аналізу ўласных звестак для ўласных інтарэсаў.

Дадзеныя і метада

Каб ужыць асноўны метада гэтага даследавання для аналізу цыркуляцыі савецкіх эліт — метада аналізу ланцуга вакансій — патрэбны больш-менш поўны спіс пасадаў у Беларускай рэспубліцы і пералік асоб, якія іх займаюць. Гэтая развага выключае такі спосаб зберажэння часу для пошукаў, як зварот да баз дадзеных, падрыхтаваных «Радыё Свабода» або ЦРУ, ці чытанне біяграфічных нарысаў, апублікаваных у савецкіх крыніцах. Хоць гэтыя крыніцы маглі б дапамагчы ў задачы складання поўнага спісу пасадаў і асоб, якія іх займаюць, яны ўсё ж самі праз сябе недастатковыя для нашых мэтаў. Прычыны гэтай недастатковасці відэачныя: дадзеныя, сабраныя гэтымі арганізацыямі, канцэнтруюцца хутчэй вакол асоб, чым вакол пасадаў. Такім чынам, яны могуць сказаць нам, якія пасады займаў той ці іншы актэр на працягу сваёй кар’еры, але не скажуць, каго ён

замяніў на той ці іншай пасадазе ці хто замяніў яго. Выходзіць, што поўныя біяграфіі шэрагу актараў не могуць служыць базай дадзеных — поўным наборам пасада і звестак аб тым, хто і ў якія часы займаў тыя пасады — пры выкарыстанні нашага метаду.

Каб скласці патрэбную нам базу дадзеных, сталася неабходным прасачыць змены ў асабовым складзе беларускага кіраўніцтва шляхам сістэматычнага чытання савецкіх газет і часопісаў⁸⁴. У час чытання газет на кожнага службоўца, чьё імя згадалася ў савецкіх выданнях, заводзілася дасье (вайсковыя пасады складаюць асобны набор пасада і як такія не рэгістраваліся ў базе даных). Да імя службоўца ўпісвалася пачатковая пасада, якая была згадана, плюс усе пасады, якія ён займаў у далейшым. Калі гэтыя дасье за студзень 1966 — чэрвень 1986 гг. былі запоўненыя, на іх падмурку ўзнікла камп'ютэрызаваная база дадзеных, дзе кожны актара аказаўся «выпадкам», і кожнаму выпадку быў нададзены код, які вызначаў пазіцыю актара ў тыя ці іншыя гады. Гэта дало матрыцу з 3127 радкоў (службоўцаў) і 21 слупка (кожны адпавядаў аднаму году з разгледжанага перыяду), у якую былі ўведзены 2034 пасады, якія атрымалася вызначыць у выбарцы.

Каб справіцца з задачай акрэслівання мабільнасці актараў, патрэбным быў набор іерархічна ўладкаваных пасада. Адпаведна, у фокус збору дадзеных трапілі як службоўцы на ўзроўні буйных прадпрыемстваў (апрыёры ніжэйшы ровень іерархіі), так і носьбіты некаторых пасада усесаюзнага значэння (вышэйшы ровень). Спектр пасада уключаў наступныя іерархіі: Камуністычная партыя Беларусі (КПБ), урадавыя структуры (міністэрствы, дзяржаўныя камітэты і саветы), камсамол, прафсаюз, кіроўныя пасты ў культуры і адукацыі. Вертыкальны кірунак у гэтых іерархіях праходзіў ад пасада рэспубліканскага ўзроўню праз пасады абласнога ўзроўню (а ў выпадках партыйных і савецкіх пасада — раённага) да пасада дырэктараў, а ў некаторых выпадках намеснікаў дырэктараў, сакратароў партарганізацый і кіраўнікоў прафсаюзаў на буйных прадпрыемствах. Таксама былі ўключаны 24 пасады, занятыя выхадцамі з Беларусі на ўсесаюзным узроўні.

Пасля згаданай аперацыі матрыца са службоўцамі і гадамі (1966—1986) была перароблена ў табліцы з пасадамі і гадамі (1966—1986), дзе ў ячэйкі ўпісваліся службоўцы⁸⁵. Гэтая табліца з 2034 радкамі (кожны прадстаўляе пасаду) і 21 слупком, якія адпавядаюць гадам, паказана на табліцы 2.1. Кожны актара, які займаў

⁸⁴ Асноўнай крыніцай гэтых звестак стала штодзённая газета «Советская Белоруссия» за перыяд студзень 1966 — чэрвень 1986 гг. Я таксама абапіраўся на штотысячны часопіс «Коммунист Белоруссии» за той самы перыяд, асобныя нумары штодзёнай «Звезды» і на спісы, якія з'яўляліся (вядома, значна радзей) у «Советах народных депутатов» (студзень 1976 — жнівень 1986 гг.) і ў «Известиях» (1983—1986 гг.). Некаторыя дадзеныя былі ўзяты са спісаў савецкіх кадраў, складзеных ЦРУ, з кнігі Огарафа (Van Ogaroff. Leaders of the Soviet Republics, 1971—1980. Canberra: Dept. of Political Science, Australian National University, 1980), а таксама з кароткіх біяграфій у адпаведных выпусках зборніка «Депутаты Верховного Совета СССР».

⁸⁵ Дж. В. Кліры (J. W. Cleary) ужыў падобную матрыцу з сваім даследаванні казахскай эліты. Гл. яго: Elite Career Patterns in a Soviet Republic. British Journal of Political Science. Vol 4. (July 1974). P. 323—344.

МАЙКЛ УРБАН

пэўную пасаду на канец пэўнага года, атрымліваў такім чынам месца ў ячэйцы на скрыжаванні адпаведнага радка (пасада) і слупка (год). Ясна, што змест ячэек мяняецца ў адпаведнасці з мабільнасцю актараў: так, з трэцяга радка табліцы 2.1 відаць, што ў 1968 г. Міцкевіч замяніў Філімонава на пасадзе сакратара ЦК КПБ па сельскай гаспадарцы.

Калі ёсць гэткая матрыца «пасады-гады», наступным крокам у адлюстраванні іерархічнай мабільнасці на аснове магчымасці перамяшчэння ў вышэйшыя пласты стаецца вызначэнне найвышэйшага пласта. Наш выбар абумоўлены шэрагам акалічнасцяў. Гэты пласт існуе як канчатковы пункт прызначэння службоўцаў у Беларускай рэспубліцы. Паколькі пасады ранжыруюцца ў адпаведнасці з шанцамі, якія службоўцы маюць на займанне вышэйшых пасадаў, паколькі такім чынам названы вышэйшы пласт вызначае другі пласт, які, у сваю чаргу, вызначае трэці і г. д., становіцца ясным, што вышэйшы пласт мусіць быць абмежаваным у памеры, але ў той самы час быць дастаткова вялікім, каб спарадзіць другі і г. д., пакуль атрыманая іерархічная лесвіца не змесціць колькасць пластоў, што пасавала б для мэты даследавання.

Табліца 2.1. **Матрыца пасадаў у БССР, 1966—1986 гг.**

	1966	1967	1968	...	1986
1. Першы сакратар ЦК КПБ	П. М. Машэраў	П. М. Машэраў	П. М. Машэраў	...	М. Н. Слюнькоў
2. Другі сакратар ЦК КПБ	Ф. А. Сурганаў	Ф. А. Сурганаў	Ф. А. Сурганаў	...	Г. Г. Барташэвіч
3. Сакратар ЦК КПБ па сельскай гаспадарцы	Д. Ф. Філімонаў	Д. Ф. Філімонаў	У. Ф. Міцкевіч	...	М. І. Дземянцей
...					
2034.					

Улічваючы ўсё вышэйсказанае, для вышэйшага пласта былі выбраны дзве групы пасадаў. Першая група складалася з пасадаў, чые носьбіты пастаянна займалі месца ў бюро ЦК КПБ (г. зн. тыя, носьбітам якіх гэтае месца гарантавалася як мінімум на 4 з 5 з'ездаў КПБ, якія склікаліся ў даследаваны перыяд). Няма прычыны лічыць, што ўсе згаданыя пасады маюць аднолькавую вартасць: найхутчэй гэта не так. Пытанне толькі ў тым, што пастаянная прысутнасць у бюро ЦК КПБ, найвышэйшым органе прыняцця рашэнняў у рэспубліцы, вызначае прыналежнасць да адметнай групы пасадаў, якія даюць такое права.

Другая група пасадаў, выбраных для вышэйшага пласта, складаецца з пастоў на ўсесаюзным узроўні, да якіх беларускія службоўцы імкнуліся ў сваёй кар'еры.

Уключэнне гэтай групы абумоўлена зноў-такі жаданнем устанавіць іерархію пасадаў для вывучэння цыркуляцыі эліт у Беларусі. Тут зроблена дапушчэнне, што пераход на адну з гэтых усесаюзных пасадаў эквівалентны прызначэнню на пасаду, якая дае права пастаяннай прысутнасці ў бюро ЦК КПБ. У любым выпадку адбываецца пераход «на самы верх». Да пасадаў усесаюзнага ўзроўню тут належаць выканаўчыя пасты на штат наместніка міністра, а калі ідзеца аб партыйнай іерархіі — на ўзроўні наместніка загадчыка аддзелаў у сакратарыяце ЦК КПСС, або вышэйшых пасадаў (першы наместнік міністра, міністр і г. д.)⁸⁶. Дзве групы вышэйшых пасадаў даюць колькасць 25: 13 — пасадаў, пастаянна рэпрэзэнтаваных у бюро ЦК КПБ, 12 — выканаўчых пасадаў ўсесаюзнага значэння.

Калі я аднёс гэтыя дзве групы да найвышэйшага пласта, мне стала ясна, што такое ранжыраванне не дапаможа вызначыць істотны пласт другога ўзроўню. Гэта значыць, што ў найвышэйшым пласце існуе адносна высокая ступень унутранай цыркуляцыі і даволі нізкая ступень празрыстасці для ніжэйшых пластоў. Больш за тое, калі пастаянная прысутнасць у бюро ЦК і займанне ўсесаюзных пасадаў сталі крытэрамі для вызначэння прыналежнасці да найвышэйшага пласта, ці не будзе паслядоўным сказаць, што непастаянная прысутнасць у бюро і ўсесаюзныя пасады другога эшалону з'яўляюцца крытэрамі для прыналежнасці да другога пласта? Такі падыход і быў прыняты. Да пасадаў, якія трапілі ў другі пласт дзякуючы таму, што іх носбіты мелі найбольшыя шанцы перайсці ў пласт 2, дадаліся 15 пасадаў, 9 з якіх — кіраўнікі або ўпраўленні ў міністэрствах, або сектараў у сакратарыяце ЦК КПСС, а 6 — пасады, носбіты якіх нерэгулярна засядалі ў бюро ЦК КПБ або пастаянна абіраліся кандыдатамі ў члены гэтага органа.

Як толькі былі вызначаны пласты 1 і, часткова, 2, з дапамогай камп'ютэрнай праграмы я прыступіў да высвятлення наступных пластоў і размеркавання канкрэтных пасадаў па канкрэтных пластах, карыстаючыся формулай⁸⁷ $S_c = P_i - a + P_i - b$, дзе S_c рэпрэзентуе пласт, да якога належыць пэўная пасада, P вызначае ўзровень верагоднасці (на гэтым этапе яшчэ не зафіксаваны), што носбіт пэўнай

⁸⁶ Асобнай цяжкасцю ў размяшчэнні пасадаў паводле страт быў выпадак з пяццю беларускімі службоўцамі, прызначанымі на савецкія дыпламатычныя пасты. Не маючы інфармацыі аб падставах, на якіх рабіліся прызначэнні, я ўключыў адну з гэтых пасадаў (пасол у Польшчы) у найвышэйшы пласт з прычыны яўнай яе важнасці і з-за таго, што ў кар'ерах індывідаў, пра якіх ідзе гаворка (С. А. Пілатовіч, А. Н. Аксёнаў і У. І. Бровікаў) гэтае прызначэнне ішло ўслед за пасадамі пласта 1 (сакратар КПБ або Старшыня Савета міністраў), а ў Аксёнава папярэднічала прызначэнню на іншую пасаду з пласта 1 (Старшыня Дзяржтэлерадыі СССР). Пілатовіч, вярнуўшыся з Польшчы, атрымаў пасаду з пласта 2 (наместнік Старшыні Савета міністраў БССР), а Бровікаў на момант напісання гэтай працы заставаўся паслом. Іншыя пасольскія пасады (у Паўночнай Карэі і Пакістане) былі аднесены да пласта 2. Гэты выбар — справа густу.

⁸⁷ Каб пазбегнуць блытаніны сімвалаў у гэтым ураўненні і іншых, якія з'яўца ў наступных раздзелах, я адышоў ад звычайнай натацыі, у якой следам за i ішлі b, j, k, l . Як відаць з тэксту, i рэпрэзентуе тут пачатковую, нестратыфікаваную пасаду, у той час як a — пасаду ў вышэйшым пласце, b і c — у пластах пад ім.

пасады прайдзе на адну з пасадаў у S_b (гэта значыць, з вышэйшых пластоў), а пазнакі $i-a$, $i-b$ азначаюць рух ад першапачатковай пазіцыі па-за пластамі да пасадаў у іерархічна ўпарадкаванай сістэме (S_a , S_b) па-над S_c . Калі падлічаныя камп'ютэрам падсумаваныя верагоднасці таго, што носьбіт пэўнай пасады зойме пасаду ў першым ці другім пласце вышэйшыя або роўныя верагоднасці ўключэння ў трэці пласт, то пасада залічваецца да трэцяга пласта. Наступныя пласты ствараюцца і запаўняюцца гэтакім самым чынам.

Які ўзровень верагоднасці мусіць служыць граніцай уключэння пасадаў у плас-

Схема 2.1. Працэдура ранжыравання пасадаў у выбарцы

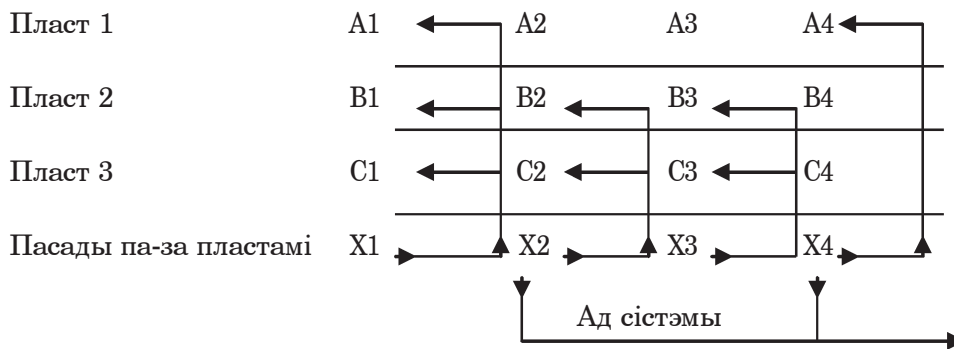

ты сістэмы? Відавочна, адказ на гэтае пытанне залежыць ад мэты іерархічнага ранжыравання. Для плённага выкарыстання іерархічнай сістэмы пасадаў у мэтах вывучэння мабільнасці мы мусім узяць гэты ўзровень не занадта высокі (тады занадта мала пасадаў будуць уключаны ў залішнюю колькасць пластоў) і не занадта нізкі (што дасць адваротны вынік: залішняя колькасць пасадаў патрапіць у недастаткова вялікую колькасць пластоў). Таму быў праведзены эксперымент. Спачатку гранічны ўзровень верагоднасці быў вызначаны як 0,5, але ён аказаўся занадта абмежавальным, бо ў такім выпадку камп'ютэрная праграма дазволіла стварыць толькі два дадатковыя пласты і ўключыць у іх 40 пасадаў (у дадатак да пасадаў, якія, як мы вызначылі, належаць да пластоў 1 і 2). Зніжэнне гранічнага ўзроўню да 0,4 дало больш абяцальныя вынікі: 168 пасадаў былі згрупаваны ў 6 пластоў. Гэтая працэдура ілюстраваная схемай 2.1. Падпісаныя пасады А, В і С належаць, адпаведна, да пластоў 1—3. Групы пасадаў унізе схем (X1, X2 і г. д.) ранжыруюцца паводле частаты пераходу іх прадстаўнікоў у тры пласты, апісаныя вышэй. Так, пасада X1, у прадстаўнікоў якой агульная верагоднасць пераходу ў пласты 1 і 2 перавышае крытэр 0,4 ($0,25 + 0,25$) ранжыруецца ў пласце 3, а пасада X2, носьбіт якой не мае шанцаў адразу перайсці ў пласт 1, толькі 0,25 шанцаў перайсці ў пласт 2 і 0,5 — у пласт 3, ранжыруецца ў пласце 4. Аналагіч-

нае ранжыраванне праводзіцца з ХЗ (пласт 3) і Х4 (пласт 2).

Па меры ранжыравання рабілася відавочнай перашкода; пераважная большасць пасадаў у базе дадзеных не магла быць прыпісанай ні да якіх пластоў з дапамогай гэтага метаду (калі б ён заставаўся без зменаў), бо займанне большасці намінальна высокіх пазіцый не давала шанцаў на прасоўванне ўгару. Так, калі носьбіты такіх функцый, як, напрыклад, міністр сельскай гаспадаркі або першы сакратар нейкага абкаму, ніколі не пераходзілі з гэтых пасадаў на іншыя, то гэтыя пасады трэба было б пакінуць па-за пластамі. Тая самая праблема — адсутнасць пераходу з пазіцый, якія лічыліся досыць важнымі, сярэдняга рангу (намеснік міністра, сакратар гаркаму і г. д.), што азначала і адсутнасць ранжыравання пасадаў, з якіх людзі прыходзілі на гэтыя месцы. Відавочна, што, каб пабудова пластоў на аснове верагоднасці руху ў вышэйшы ранг аказалася паспяховай, былі неабходныя некаторыя мадыфікацыі.

Былі ўнесены два змяненні. Па-першае, неранжыраваныя пасады, намінальна эквівалентныя ранжыраваным, былі прыпісаныя да таго самага пласта, да якога належала пераважная большасць ранжыраваных. На першым этапе гэтай працэдуры ўсе неранжыраваныя міністры былі аднесены да пласта 3 (дзе ўжо размяшчаліся ўсе міністэрскія пасады, ранжыраваныя паводле першай камп'ютэрнай аперацыі), а ўсе неранжыраваныя загадчыкі аддзелаў ЦК КПБ — у пласт 4 (дзе можна было знайсці большасць іх ранжыраваных калег). Наступныя аперацыі з праграмай дазволілі правесці аналагічныя рэчы з іншымі намінальна эквівалентнымі пасадамі. У тых выпадках, калі схемы былі цэмянымі, уступалі ў дзеянне іншыя крытэры. Так, няяснасць узнікла з першымі сакратарамі райкамаў. Тыя, у каго была верагоднасць перайсці да іншых пасадаў, ранжыраваліся ў некалькіх розных пластах з найбольшай канцэнтрацыяй у пластах 7 і 8. Калі даследчык звяртаўся да колькасці членаў партыі ў адпаведных раёнах⁸⁸, то высветлілася, што сакратары райкамаў з пласта 8 кіравалі ў сваіх раёнах менш чым 2000 членаў партыі. Таму неранжыраваныя сакратары з раёнаў, дзе колькасць партыйцаў перавышала 2000, уключаліся ў пласт 7, калі не перавышала — у пласт 8.

Другая мадыфікацыя заключалася ў высвятленні і падборы пасадаў намінальна эквівалентнага рангу ў адной арганізацыі. Прыкладамі такіх груп пасадаў з'яўляюцца інструктары і інспектары ЦК КПБ, начальнікі ўпраўленняў у міністэрствах, сакратары гаркамаў (але не першы сакратар). Калі група складалася, усе пасады з яе ўключаліся ў адзін і той самы пласт на падставе матэматычнай аперацыі: бралася сума верагоднасцяў пераходу ў іншы пласт (гл. формулу вышэй) і дзялілася на колькасць такіх пераходаў паводле ўсіх пасадаў у групе. Для ілюстрацыі возьмем выпадак з загадчыкамі сектараў у адзеле прапаганды і агітацыі ЦК КПБ. Іх было пяць: будзем лічыць іх адной групай. Калі падлічыць пераходы на пасады сярод носьбітаў гэтых пасадаў, то мы ўбачым: пераходы здараліся двойчы ў

⁸⁸ Коммунистическая партия Белоруссии в цифрах: 1918—1978. Минск: Беларусь, 1978. С. 212—214.

людзей, якія займалі пасады загадчыкаў двух сектараў, аднойчы — у загадчыка яшчэ аднаго сектара, а ў загадчыкаў двух іншых сектараў пераходаў не здаралася ўвогуле. Такім чынам, на групу з пяці загадчыкаў выпала пяць пераходаў на іншую пасаду. У трох выпадках наступнай працай загадчыка сектара становілася праца намесніка загадчыка аддзела прапаганды і агітацыі, аднаго разу — пасада першага намесніка аддзела культуры ЦК КПБ, а ў адным выпадку — пасада першага намесніка старшыні Дзяржаўнага камітэту друку. Усе пяць названых пасадаў, на якія перайшлі загадчыкі, адносіліся да пласта 5. Адназначна, камп'ютэрная праграма ранжыравала ўсіх пяцёх загадчыкаў сектараў у пласт 6.

Два названыя ўдакладненні ў працэс стратыфікацыі — далучэнне неранжыраваных пасадаў да пласта, у якім ужо знаходзіліся ранжыраваныя, і вылучэнне (наколькі гэта было магчыма) груп пасадаў, для ўнясення тых службоўцаў, якія не мелі шанцаў на пераход у вышэйшы ранг, у нейкі пласт, былі зроблены адначасова, аднак першае ўдакладненне рабілася паэтапна, зверху ўніз. Так, першая камп'ютэрная аперацыя, якая ранжыравала 168 пасадаў у 6 пластах, стала штуршком для далучэння да іх (на падставе эквівалентнасці) іншых 87 пасадаў. Тады праграма была запушчана яшчэ раз, што дазволіла ранжыраваць 727 пасадаў у 10 пластах. Тады месцы ў пластах былі знойдзены для іншых 196 пасадаў, пра пераходы з якіх на іншыя пасады не было вядома. Паўтарэнне камп'ютэрнай аперацыі дало вынік: 1413 ранжыраваных пасадаў у 10 пластах. Пасля гэтага астатнія 621 пасада, з якіх не было пераходу на іншыя, мы змаглі прыпісаць да пластоў на падставе намінальнай эквівалентнасці з ужо ранжыраванымі.

Два невялікія ўдакладненні былі ўнесены ў іерархію на гэтай стадыі. Па-першае, былі вывучаны тыя пасады, што аказаліся значна ніжэй за тыя, з якімі мелі намінальна аднолькавы ранг. У лічаных выпадках было відавочна, што іх ранжыраванне на падставе верагоднасці пераходу ў іншыя пласты дало памылковыя вынікі. Напрыклад, два сакратары салігорскага гаркаму партыі трапілі ў ніжэйшы пласт толькі таму, што з іх пасады фактычна адкрываўся адзін шлях — у сакратары першаснай партарганізацыі «Беларуськалія», а гэтая пасада належыць да пласта 9. Было вырашана, што намінальная пасада ў дадзеным выпадку заслугоўвае большай павагі, таму абодва сакратары гаркаму былі аднесены да пласта 7, куды, дзякуючы камп'ютэрнай праграме, трапіла большасць іх калегаў з іншых мясцін.

Другое ўдакладненне было зроблена для пасадаў, якія могуць лічыцца сінекурамі. Пасады без перспектываў шляху наверх, такія, як дырэктар інстытута гісторыі партыі, здаецца, служылі прытулкам некаторых службоўцаў, чые кар'еры прывялі да высокіх, але не найвышэйшых пасадаў. Так, двое індывідаў, якія служылі дырэктарамі, папярэдне ўзнімаліся да пасадаў пласта 3 (другі сакратар Мінскага абкаму, загадчык аддзела навукі і адукацыі ЦК КПБ). Таму было вырашана трактаваць пасады накшталт «дырэктар інстытута гісторыі партыі» як сінекуры і размяшчаць іх на адну прыступку ніжэй ад пасадаў, адкуль прыйшлі іх носбіты.

Мадэль стратыфікацыі і яе вынікі для разумення іерархічнай сістэмы ў савецкіх арганізацыях

Пасады з нашай падборкі і іх ранжыраванне паводле дзесяці пластоў прадстаўлены ў дадатку А. Від іерархічнай сістэмы, выяўленай на падставе верагоднасцяў пераходу ў іншыя пласты, не з'яўляецца пірамідальным, і гэта тлумачыцца як сутнасцю саміх звестак, так і метадам, які ўжываўся для іх упарадкавання. Аднак можна заўважыць, што чатыры найвышэйшыя пласты ўяўляюць з сябе піраміду (асабліва калі з пластоў 1 і 2 мы выкінем пасады ўсесаюзнага значэння). Пласт 5 істотна пашырае базу гэтай піраміды, колькасць пасадаў на адзін пласт дасягае найвышэйшай адзнакі ў пласце 6, далей колькасць пачынае зніжацца і ў двух ніжэйшых пластах становіцца адносна невялікай. Галоўная прычына разбухання двух сярэдніх пластоў палягае ва ўключэнні ў іх — з выкарыстаннем двух вышэйшых пластоў — міністэрскіх пасадаў сярэдняга звяна. У пласце 5 мы знаходзім 58 пасадаў намеснікаў міністраў, у пласце 6—135 пасадаў начальнікаў упраўленняў. Гэтыя дзве падгрупы стаяць трохі наводдаль ад іншых службоўцаў. Падобна, што тут мы маем справу з «прафесійна-менеджэрскім» кантынгентам, і доступ да гэтых пасадаў у значнай ступені залежыць ад прафесійнага поспеху ўнутры адпаведнай арганізацыі⁸⁹. Гэтыя пасады вельмі рэдка займаюцца пачатковымі асобамі, і працэнт іх носьбітаў, якія пераходзяць на працу ў іншыя арганізацыі, таксама нязначны. Калі б мы ўзялі пад увагу гэты факт і разглядалі названую групу як асобны феномен, выняўшы яе з агульнай іерархіі, то апошняя мела б выгляд, больш падобны да піраміды. Да таго ж, калі мы ўлічым, што адносна беднасць пластоў 9 і 10 з'яўляецца вынікам ужытага метаду збору дадзеных (носьбіты пасадаў, якія паддаюцца ранжыраванню ў гэтых пластах, значна радзей мільгаюць у друку, чым людзі з вышэйшых пластоў) і дадамо, скажам, загадкаў аддзелаў райвыканкамаў, чые імёны не публікуюцца ў друку, то іерархічная структура эліты яшчэ больш будзе нагадваць піраміду.

Улічваючы ўсё вышэйсказанае, іерархія пасадаў, прыведзеная тут, даволі добра адпавядае мэтам аналізу цыркуляцыі эліт у Беларускай рэспубліцы. У ёй 2034 пасады размяркоўваюцца па дзесяці пластах, забяспечваючы нас разгорнутай схемай для вывучэння мабільнасці актараў у сістэме. Захоўваецца ідэя «найвышэйшай эліты» шляхам абмежавання пасадаў з пласта 1 тымі, чые носьбіты пастаянна прадстаўлены ў бюро ЦК КПБ і займаюць адказныя пасты ўсесаюзнага ўзроўню. У той самы час кожны вызначаны пласт дастаткова вялікі, каб зарэгістраваць частыя рухі службоўцаў у яго ці з яго і прааналізаваць іх. Ранжыраванне пасадаў па пластах ужываецца ў наступных раздзелах дзеля пільнага разгляду дэтэрмінантаў цыркуляцыі эліт у БССР. Тут мы можам падкрэсліць некаторыя наступствы, якія гэтае практыкаванне ў стратыфікацыі мае для вызначэння іерархіі ў савецкіх арганізацыях.

⁸⁹ Мэрль Файнсод быў сярод першых, хто заўважыў у савецкай сістэме гэтую рысу. Гл.: Fainsod, Merle. *Bureaucracy and Modernization: The Russian and Soviet Case* // LaPalombara J. (ed.). *Bureaucracy and Political Development*. Princeton: Princeton University Press, 1963. P. 233—267. Кліпы («Elite Career Patterns...») назіраў тое самае ў сваім даследаванні казахскай эліты.

Табліца 2.2. **Рэпрэзентацыя* носьбітаў пасадаў у ЦК па кожным з пластоў** (у працэнтах; N=93)

Пласт 1	100 (n=13)	Пласт 6	1 (n=5)
Пласт 2	94 (n=16)	Пласт 7	1 (n=2)
Пласт 3	49 (n=33)	Пласт 8	0 (n=0)
Пласт 4	17 (n=16)	Пласт 9	0 (n=0)
Пласт 5	3 (n=7)	Пласт 10	0,6 (n=1)

* Рэпрэзентацыя вызначана як выбар у члены ЦК КПБ у час трох і болей з'ездаў з пяці (1966—1986).

Па-першае, разгледзім зблізу праблему членства ў ЦК, паказнік, звычайна ўжываны ў гэтай сферы для вызначэння адноснай важнасці пасадаў (г. зн. тыя пасады, носьбіты якіх пастаянна выбіраюцца ў ЦК, зазвычай разглядаюцца як больш важныя, чым іншыя, нават фармальна эквівалентныя). Калі мы звернемся да працэнтных суадносін, паказаных у табліцы 2.2, то знойдзем добрае падмацаванне для ўхвалення гэтага паказніка — высокую ступень карэляцыі паміж пастаяннай прысутнасцю носьбітаў пасадаў у ЦК КПБ і ранжыраваннем пасадаў паводле верагоднасці пераходу на вышэйшую прыступку. Працэнт прысутнасці ў ЦК зніжаецца па меры таго, як мы спускаемся ўніз у іерархіі, за выняткам аднаго выпадку ў пласте 10, які мы адзначым ніжэй. З гэтага пункту гледжання, пастаянная прысутнасць носьбітаў пасадаў у ЦК выглядае як дастаткова надзейны індыкатар статусу пасады.

Аднак калі мы сканцэнтруемся на *абсалютным* ліку пастаянна рэпрэзентаваных у ЦК пасадаў замест іх *адноснай* частаты ў пластах, узнікнуць сур'ёзныя пытанні адносна адпаведнасці гэтага паказніка для вызначэння статусу⁹⁰. Па-першае, калі пастаянная прысутнасць у ЦК азначае, што дадзеная пасада ўключана ў элітны пласт іерархіі, то цяжка было б разлічваць на з'яўленне такіх «элітных» пасадаў у пластах 5 і 6. Па-другое, у ЦК КПБ пастаянна прысутнічалі тры першыя сакратары райкамаў — Маладзечанскага, Гродзенскага і Аршанскага. Ідзеца аб сельскагаспадарчых раёнах, якія мяжуюць з важнымі гарадскімі цэнтрамі. Таму гэтыя раёны маглі б разглядацца як асабліва важныя для забеспячэння харчаваннем блізкага да іх гарадскога насельніцтва. Але гэтая думка адно выкліча пытанне, якое ляжыць на паверхні: чаму сакратары райкамаў у, здавалася б, яшчэ больш важных раёнах (Мінскім, Гомельскім) не выбіраліся ў ЦК рэгулярна? Фактычна

⁹⁰ Эмпірычныя вынікі гэтага даследавання вытрымліваюць крытыку, раней выказаную ў гэтай сувязі Макоўлі («The Hunting of Hierarchy...»).

Табліца 2.3. Кар’ерныя рухі загадчыкаў аддзелаў, загадчыкаў сектараў і інспектараў у аддзеле арганізацыйна-партыйнай работы ЦК КПБ

Пасады/кар’ерныя павароты іх носьбітаў	Пласт
Намеснікі загадчыка аддзела:	
Першы нам. загадчыка, адзел арг.-парт. работы, ЦК КПБ	4
Першы нам. загадчыка, агульны адзел, ЦК КПБ	5
Першы нам. загадчыка, сельгасадзел, ЦК КПБ	5
Памочнік першага сакратара ЦК КПБ	4
Намеснік старшыні Камітэту народнага кантролю БССР	4
Па-за сістэмай (два чалавекі)	
Загадчыкі сектараў:	
Кіраўнік спраў ЦК КПБ	4
Другі сакратар Мінскага абкаму	3
Першы нам. загадчыка, адзел арг.-парт. работы, ЦК КПБ	4
Першы нам. загадчыка, агульны адзел, ЦК КПБ	5
Другі сакратар Гродзенскага абкаму	4
Памочнік першага сакратара ЦК КПБ	4
Намеснік старшыні Камітэту народнага кантролю БССР	4
Па-за сістэмай (тры чалавекі)	
Інспектары:	
Першы намеснік старшыні Мінскага аблвыканкаму	4
Нам. загадчыка, адзел арг.-парт. работы, ЦК КПБ (два чалавекі)	5
Другі сакратар Віцебскага абкаму	4
Другі сакратар Гомельскага абкаму (два чалавекі)	4
Першы нам. загадчыка, агульны адзел, ЦК КПБ	4
Інструктар, агульны адзел, ЦК КПБ	7
Першы намеснік старшыні Камітэту народнага кантролю БССР	4
Старшыня Мінскага абласнога камітэту народнага кантролю	7
Па-за сістэмай (тры чалавекі)	

можа аказацца, што выбар сакратароў райкамаў у ЦК вызначаецца не так важнасцю пасады, як канкрэтнай асобай, якая заступіла на пасаду. У выпадку з першым сакратаром Гарадзенскага райкаму гэта падобна да праўды: членства ў ЦК звязана толькі з асобай Беляковай. Аднак і ў Маладзечанскім, і ў Аршанскім райкамах у ЦК выбіраўся больш чым адзін першы сакратар. Адсутнасць яснай схемы ўскладняе выяўленне адзінага правіла, якому падпарадкоўваліся б гэтыя тры выпадкі — ці звязана членства ў ЦК з асобамі першых сакратароў, ці мае дачыненне хутчэй да важнасці раёнаў. Карацей кажучы, мы не можам сказаць, на што гэты «паказнік» (членства ў ЦК) паказвае ў дадзеных выпадках.

Няяснасці множацца, калі мы разгледзім іншыя выпадкі. Рэдактар штодзённай газеты «Звязда» пастаянна прысутнічае ў складзе ЦК КПБ. Адпаведна, Дзялец у бытнасць рэдактарам «Звязды» ў 1971 г. прысутнічаў і ў ЦК, але, атрымаўшы «павышэнне» і стаўшы старшынём Дзяржкамдруку, у 1976 і 1981 гг. ён быў абраны толькі кандыдатам у члены ЦК. Пазней, усё яшчэ застаючыся на пасадзе старшыні, ён канчаткова выпаў з ЦК у 1986 г. Падобная схема назіраецца і ў іншых асоб. Матвееў меў месца ў ЦК, калі быў рэдактарам «Сельскай газеты», але, калі атрымаў павышэнне (?) і зрабіўся старшынём Дзяржаўнага камітэту кінематаграфіі, то перайшоў у шэрагі кандыдатаў у члены ЦК. Знаходзячыся на пасадзе першага сакратара райкаму ў сельскагаспадарчым раёне, Крышталевіч быў і ў ЦК, але перайшоўшы ў намеснікі міністра сацыяльнага забеспячэння, быў выкраслены са спісаў. Старшыня Гродзенскага аблвыканкаму Малочка страціў членства ў ЦК, калі стаў міністрам гандлю БССР. Першы сакратар Заводскага райкаму ў Мінску Сямёнаў пазбавіўся месца ў ЦК, перайшоўшы на пасаду першага сакратара Гродзенскага райкаму (пасада, носьбіт якой часта, але не заўжды, рэпрэзентаваны ў Цэнтральным камітэце). Спіс можа быць працягнуты, але, мяркую, праблема ўжо стала яснай: як можа паказнік членства ў ЦК вызначаць прыналежнасць да эліты, калі ладная колькасць актараў, ідучы на павышэнне, пазбаўляецца гэтага членства?

Другое пытанне, якое агляецца метадам стратыфікацыі, ужываным тут, мае дачыненне да фармальных арганізацыйных іерархій у Савецкім Саюзе. Мы зноў звяртаемся да праблемы рэлевантнасці намінальнага ранжыравання пасадаў. Возьмем для прыкладу адзін арганізацыйна-партыйнай работы ў ЦК КПБ. Фармальна, у адзеле іерархія будзе так: наверху — загадчык (які належыць да пласта 2), першы намеснік загадчыка (пласт 4), два намеснікі загадчыка, тры загадчыкі сектараў, чатыры інспектары і пяць інструктараў. Цікава, аднак, што іерархія, вызначаная з дапамогай камп'ютэра, прыводзіць да размяшчэння і намеснікаў загадчыка, і загадчыкаў сектараў, і інспектараў у пласт 5. У табліцы 2.3 дэталізуюцца прычыны для такога ранжыравання — паказваюцца кар'ерныя павароты для прадстаўнікоў кожнай з гэтых груп. У цэлым жа дадзеныя з табліцы дэманструюць тэндэнцыю да пераходу на іншыя пасады ўнутры апарату КПБ (17 з 22 кар'ерных рухаў, 6 з якіх — пераходы ў іншыя аддзелы). Па-другое, чатыры з пяці рухаў у іншыя арганізацыі былі пераходамі ў Камітэт народнага кантролю БССР, што наводзіць на думку пра цесную сувязь паміж ад-

дзелама і гэтым камітэтам. Больш вартым увагі, аднак, з’яўляецца падабенства паміж кар’ернымі зрухамі ў прадстаўнікоў кожнай з трох груп. Напрыклад, мы бачым, што і намеснік старшыні, і загадчык сектара, і інспектар мелі шанц зрабіцца першым намеснікам старшыні. Падобным чынам, прадстаўнікі кожнай групы маглі перайсці на пасаду аднаго з намеснікаў старшыні Камітэту народнага кантролю (прычым інспектар заняў фармальна нават вышэйшую пасаду першага намесніка старшыні). Калі ранг у іерархіі мае значэнне ў той ступені, у якой ён азначае магчымасць пераходу ў вышэйшыя пласты па прыступках, то што можна сказаць пра іерархічную сістэму, дзе капітаны, маёры і палкоўнікі маюць прыкладна аднолькавыя шанцы быць узведзенымі ў генералы? На што падобныя іерархічныя адносіны ў такой сістэме? Ці паводзяць сябе на практыцы начальнікі і падначаленыя так, як ім прадпісана штатным раскладам? Ва ўсякім разе, гэтае практыкаванне даводзіць нам, што існуе істотны разрыў паміж намінальным рангам і рангам, які вызначаецца эмпірычна, праз вывучэнне мабільнасці, і дае нам яшчэ адну падставу, каб асцярожней ужываць тэрмін «бюракратыя» адносна савецкай формы арганізацыі ўлады.

Гэтыя разважанні прыводзяць да пастаноўкі трэцяга пытання, звязанага са стратыфікацыяй эліт у савецкай сістэме — пытання «важнасці» той ці іншай пасады і адпаведнага рангу, які можа быць ёй прыпісаны. Адным са шляхоў вызначэння важнасці з’яўляецца яе пошук у характарыстыках самой пасады. Дырэктар пэўнай арганізацыі або першы сакратар пэўнага абкаму маглі б самі праз сябе разглядацца як прадстаўнікі эліты — з прычыны таго, што гэтая арганізацыя ці гэты абкам з’яўляюцца «важнымі» арганізацыямі. Аднак мусіць быць ясна, што такія меркаванні адыгралі вельмі малую ролю ў нашай спробе абмаляваць беларускую іерархію эліт. Адпаведна, нейкае тлумачэнне мусіць быць дадзенае таму факту, што, напрыклад, першага сакратара Фрунзенскага райкаму ў Мінску ці дырэктара Мінскага трактарнага завода трэба размясціць у пласце 3 побач з міністрамі БССР. Ці гэтыя пасады такія важныя? З пункту гледжання шанцаў, якія яны даюць іх носьбітам, — безумоўна. Гэтыя пасады адкрывалі шлях у топ-эліту, таму наданне ім высокага рангу базуецца на прынцыпе мабільнасці. Як мы ўбачым у наступных раздзелах, гэтыя пасады, падобна, ужываліся кланам унутры КПБ у якасці трамплінаў для кар’ер членаў клана і ўзмацнення яго пазіцый у сістэме. Тут жа мы можам адзначыць, што «важнасць» нейкіх пасадаў радыкальна змяняецца, калі мы назіраем іх не як такія, а з гледзішча іх каштоўнасці для адносін паміж членамі эліты.

Доказам «ад адваротнага» службыць прыклад іншай пасады, дырэктара «Гомсельмаша». Па шэрагу крытэраў гэтая пасада з’яўляецца важнай: вытворчасць сельскагаспадарчай тэхнікі займае істотнае месца ў беларускай прамысловасці; за выключэннем запчастак для трактароў, «Гомсельмаш» — вядучы ў БССР вытворца дэталей для такой тэхнікі⁹¹; «Гомсельмаш» — найбуйнейшае прадпрыем-

⁹¹ Народное хозяйство Белорусской ССР в 1981 г. Минск: Беларусь, 1982. С. 48—53; Беларусь. Минск: Беларусь, 1977. С. 86—87.

ства ў горадзе⁹², а Гомель — другі па колькасці жыхароў горад у БССР; дырэктар «Гомсельмаша» пастаянна з'яўляўся членам ЦК, статус, якога дасягнуў толькі яшчэ адзін кіраўнік прадпрыемства, дырэктар Мінскага трактарнага завода (з пласта З). Чаму ж тады дырэктар «Гомсельмаша» аказаўся ў ніжнім пласце?

Адказ на гэтае пытанне зноў адсылае нас да метаду ранжыравання і мэты, для якой вызначаецца іерархія. За 21 год, ахоплены нашым даследаваннем, «Гомсельмаш» меў толькі двух дырэктараў, што дало адно магчымае кар'ернае перамяшчэнне (пра якое мы не маем звестак). Другі дырэктар застаецца на пасадзе. Гэта не азначае, што пасада, з якой мала каму ўдаецца ўзняцца ўгору, не з'яўляецца важнай; хутчэй мы можам сцвярджаць, што менавіта гэтая пасада, у кантэксце сабраных намі звестак не мае вялікага значэння для пераходаў на іншыя пасады — пераходаў, вывучэнне якіх было мэтай усталявання фактычнай службовай іерархіі. Такім чынам, якой бы «важнай» не была гэтая пасада сама праз сябе, яна не адыгрывае ролі ў нашым даследаванні мабільнасці.

Рэзюмэ і высновы

Аналіз мабільнасці эліт загадзя ўтрымлівае пэўную канцэпцыю іерархіі пасадаў, у якой мабільнасць мае месца. Калі мы ўстанаўліваем іерархію, то адзначаем, што заўсёды ёсць нейкая доля суб'ектыўнасці, якую прыносіць аналітык у адбор дадзеных. Ранжыраванне ў іерархіі, якое мы прапануем, можа быць абгрунтавана некаторымі характарыстыкамі сістэмы, аднак гэта не адмяняе таго факту, што *дзея* вывучэння мабільнасці мы навязваем сваю аналітычную схему. Гэтае «дзея» здаецца ключавым словам. Іерархія, калі яна пакліканая мець аналітычную вартасць, мусіць устанаўлівацца з улікам названай мэты.

У гэтым даследаванні мы стварылі іерархічную схему пасадаў у БССР, развярнуўшы традыцыйную сувязь паміж іерархіяй і мабільнасцю, трактуючы мабільнасць як першасны дэтэрмінант іерархіі. Так мы вызначылі прыблізную схему пасадаў па-за *бюракратычнай* іерархіяй на базе верагоднасцяў пераходу да іншага ўзроўню. Акрамя карыснасці гэтай мадэлі для наступных раздзелаў даследавання, што вынікі гэтага практыкавання могуць сказаць нам пра стратыфікацыю эліт у савецкай сістэме?

Калі разглядаць беларускі прыклад, то можна заўважыць: паміж іерархіяй, заснаванай на фармальным ранжыраванні пасадаў, і іерархіяй, заснаванай на шанцах пераходу ў іншыя пласты, існуе прыкметнае падабенства. Вывучэнне звестак з дадатку А пацвярджае існаванне кар'яцыі. Аднак у той самы час паміж фармальнай і фактычнай значнасцю пасады ў іерархіі дастаткова часта сустракаюцца важныя адрозненні, пра што сведчыць нашае абмеркаванне становішча ў аддзеле арганізацыйна-партыйнай работы ЦК КПБ. Можна зрабіць папярэднюю выснову, што бюракратычная схема мабільнасці прысутнічае да пэўнай ступені.

⁹² Borodina, V. P. Soviet Byelorussia. Moscow: Progress, 1972. P. 162—163.

пені, аднак выключэнні з правілаў яе функцыянавання сустракаюцца нярэдка і ў розных формах, што спараджае сумнеў у слухнасці тэрміна «бюракратыя» для дакладнага апісання савецкай арганізацыі. Прынамсі, вывучэнне звестак дае падставу для сцвярджэння аб уплыве небюракратычных фактараў на мабільнасць і, значыць, на паводзіны актараў і арганізацый унутры сістэмы. Зараз мы звернемся да разгляду ролі гэтых фактараў, пачынаючы з праблемы цэнтралізацыі.

3. Цэнтралізацыя як вызначальнік цыркуляцыі эліт

Цэнтралізацыя як уласцівасць сістэмы

Рух актараў з адной палітычна значнай пасады на другую з'яўляецца выключна важным адлюстраваннем улады і палітыкі ў любой палітычнай сістэме. У савецкім выпадку, калі фактычна кожная праява грамадскай актыўнасці мае дачыненне да партыі-дзяржавы, важнасць названага руху асабліва відавочная. З аднаго боку, гэтая актыўнасць не столькі рэгулюецца, колькі (у тэорыі) свядома плануецца, арганізуецца і кіруецца цэнтральнымі ўладамі. З Масквы ў сталіцы рэспублік і аўтаномных вобласцяў перадаюцца каманды, якія ўрэшце дасягаюць асноўных адзінак палітычнага, грамадскага і сацыяльнага жыцця. Калі карыстацца афіцыйным савецкім жаргонам, дзейнічае «маналітная партыя», якая кіруе «адзінай дзяржаўнай структурай», а тая, у сваю чаргу, рэгулюе «адзіны комплекс народнай гаспадаркі».

З другога боку, і савецкая форма арганізацыі, і разыходжанні, якія мы назіралі паміж схемамі мабільнасці ў БССР і схемамі, характэрнымі для фармальнай бюракратычнай іерархіі, прымушаюць нас засумнявацца ў эфектыўнасці цэнтралізацыі па-савецку. Як адзначыў Ліндблом, шырокамаштабныя намаганні канцэнтрацыі ўлады ў цэнтры, якія выглядаюць вызначальнай рысай рэжымаў савецкага тыпу, фактычна нясуць у сабе шэраг перашкод, якія ствараюцца тымі самымі структурамі, што нібыта павышаюць ролю палітычнага цэнтра⁹³.

Мы падсумавалі вынікі ўздзеяння гэтых структурных перашкод як «тэндэнцыю да прысабечвання дзяржаўных пасадаў і адзначылі ў гэтай сувязі здольнасць падначаленых тлумачыць па-свойму, скажаць або папросту ігнараваць дырэктывы начальства, пры гэтым пазбягаючы адказнасці за свае дзеянні. У гэтым кантэксце «кадровая палітыка» набывае ключавую ролю. Масква да пэўнай ступені здольная пераадолець эффект персаналізацыі ўладных адносін у фармальна падпарадкаваных арганізацыях шляхам маніпулявання кадрамі, устанаўліваючы непасрэдныя або ўскосныя заахвочванні і забяспечваючы прасоўванні па службе для тых, хто падпарадкоўваецца яе дырэктывам. Такім чынам, пасады, прыз-

⁹³ Lindblom, Charles E. *Politics and Markets*. New York: Basic Books, 1977. P. 17—32, 244—260.

начэнні на якія кантралююцца цэнтрам (вертыкальная сістэма), уяўляюць з сябе процівагу цэнтрабежным (гарызантальным) сістэмам, дзе пануюць персаналізаваныя адміністрацыйныя адносіны — асабістае ўзбагачэнне праз карупцыю, кругавая парака, пусканне пылу ў вочы начальству і г. д.

Вялікая колькасць ранейшых доследаў савецкай сістэмы будавалася, прынамсі імпліцытна, вакол канцэпцыі цэнтралізаванага падбору кадраў (гл. схему 1.1). Іх засяроджанасць на якасцях носьбітаў пасады як на паказніках палітыкі або зменаў у СССР, палягала на дапушчэннях, што датычаць катэгорый індывідаў, прывіляваных у той ці іншы перыяд тымі, хто вядзе рэй у цэнтры. Калі ў пэўны момант на пасады прызначаюцца пэўныя катэгорыі людзей, то робіцца выснова, што Масква свядома праводзіць кадравую палітыку ў рэчышчы свайго агульнага палітычнага кірунку. Паколькі дзякуючы наменклатурнай сістэме ў Маскве (а ў другую чаргу — у сталіцах рэспублік) сапраўды сканцэнтраваны велізарныя паўнамоцтвы для прызначэння на тыя ці іншыя пасады, то дапушчэнне, што «правая рука» (кадровая палітыка) ведае, што робіць «левая рука» (палітычны курс) не выглядае абсурдным.

Тым не менш, гэтае дапушчэнне было ў апошні час было пастаўлена пад сумнеў у шэрагу даследаванняў, аўтары якіх адзначаюць, што палітычны цэнтр ужывае сваю фармальную ўладу прызначэнняў пераважна для таго, каб зацвердзіць вынікі рэальнага працэсу селекцыі кадраў, адбытага на месцах⁹⁴. Гэтыя доследы — выклік агульнапрынятым меркаванням адносна цэнтралізаванага кантролю над цыркуляцыяй эліт у СССР, а ў пэўных дачыненнях — і крок уперад. Аднак метады, якім карыстаюцца іх аўтары, зноў-такі аддае прыярытэт індывідам, а не дачыненням паміж імі. У выніку сведчанні, якія гэтыя доследы прыводзяць адносна змяншэння ролі «цэнтра» ў працэсы падбору кадраў для савецкіх арганізацый, здаюцца хутчэй матэрыялам для далейшага роздуму, чым сістэмай ведаў. Возьмем, напрыклад, ужыванне міжрэгіянальных пераводаў службоўцаў, паказнік, які звычайна ўжываецца для вымярэння ўплыву «цэнтра» на мабільнасць эліт «на месцах». Змяншэнне частаты такіх пераводаў і паралельная тэндэнцыя да выбудовы службовых кар’ер у межах адной рэспублікі або рэгіёну бяруцца як сведчанні аслаблення ўплыву цэнтра на рух персаналу і наводзяць на думку, што ў дачыненні да ўнутрырэгіянальнай цыркуляцыі эліт быў ухвалены

⁹⁴ Miller, John H. Cadres Policy in the Nationality Areas: Recruitment of CPSU first and second secretaries in the non-Russian republics of the USSR // *Soviet Studies* Vol. 29 (Jan., 1977). P. 3—36; *Nomenklatura: A Check on Localism?* // Rigby T. H. and Harasymiw B. (eds.) *Leadership Selection and Patron-Client Relations in the USSR and Yugoslavia*. London: George Allen and Unwin, 1983. P. 15—61; Jozsa, Gyula. *Political Seilschaften in the USSR* // Rigby T. H. and Harasymiw B. (eds.) *Leadership Selection and Patron-Client Relations in the USSR and Yugoslavia*. London: George Allen and Unwin, 1983. P. 139—173; Moses, Joel C. *The Impact of Nomenklatura in Soviet Regional Recruitment* // *Soviet Union*. Vol. 8 (pt. 1, 1981). P. 62—102; *Regionalism in Soviet Politics: Continuity as a Source of Change* // *Soviet Studies*. Vol. 37 (April, 1985). P. 184—211; Blackwell, Robert E. Jr. *Cadres Policy in the Brezhnev Era / Problems of Communism*. Vol. 28 (March-April, 1979). P. 29—42.

падыход накшталт *laissez-faire* (рэзюмаваны ў брэжнеўскай формуле «даверу да мясцовых кадраў»).

Аднак, якім бы дарэчным ні здаваўся гэты довад, ён застаецца не да канца абгрунтаваным, паколькі з яго дапамогай робіцца спроба вытлумачыць сістэмную з’яву — ступень цэнтралізаванасці сістэмы — з дапамогай дадзеных, сабраных пра індывідаў. Таму яго прыхільнікі аказваюцца няздольнымі аспрэчыць контрааргумент, паводле якога зніжэнне інтэнсіўнасці кадравых перамяшчэнняў у сістэме можа азначаць якраз павелічэнне цэнтралізаванага кантролю над асабістымі справамі. Прыхільнікі гэтага доваду скажуць, што, паколькі цэнтр цяпер здольны аглядзець, пачысціць і прызначыць мясцовыя кадры, на якія ён можа пакласціся, гэта пазбаўляе яго ад патрэбы перасоўваць іх з рэгіёну ў рэгіён, каб забяспечыць падпарадкаванне дырэктывам. Змяншэнне міжрэгіянальнай мабільнасці ў гэтай перспектыве будзе азначаць, што цэнтралізацыя ўжо дайшла да той кропкі, калі досыць няўключны спосаб перасоўвання чыноўнікаў па карце выйшаў з моды.

Сэнс гэтага абмеркавання — не ў тым, каб давесці, што такія паказнікі, як міжрэгіянальная мабільнасць, не маюць сэнсу, або што зніжэнне гэтай мабільнасці ў СССР сапраўды азначае ўдасканаленне кантролю над рухам кадраў. Абмеркаванне хутчэй паказвае двухсэнсоўнасць вынікаў, якія атрымліваюцца, калі даследчыкі аналізуюць сістэму, зыходзячы з даволі сумнеўных звестак пра індывідаў. Мадэль вакансій, у якую ўключаны і адносіны паміж індывідамі, здаецца нам значна больш грунтоўнай для доследаў упарадкаванасці сістэмы. Тут мы ўжываем яе для адказу на пытанне, ці ўплывае цэнтралізацыя на цыркуляцыю эліт у БССР.

ЦЭНТРАЛІЗАЦЫЯ І ЦЫРКУЛЯЦЫЯ ВАКАНСІЙ У СІСТЭМЕ

Алгебраічная мадэль

Да контураў мадэлі вакансій, абмаляванай у першым раздзеле, важна дадаць слова пра дынаміку ў сістэме і патлумачыць яе логіку. У тым, што датычыць дынамікі, ланцужок вакансій з’яўляецца прыкладам ланцугоў Маркава, а гэта значыць, што верагоднасць пераходу з аднаго стану сістэмы ў іншы магчыма пралічыць. «Станамі» сістэмы ў дадзеным выпадку з’яўляюцца 10 пластоў пасадак, што складаюць іерархічную сістэму, апісаную ў папярэдніх раздзелах. Тады падыход з выкарыстаннем ланцуга вакансій пастуліруе, што працэс цыркуляцыі ёсць маркаўскім, калі падзеі ў сістэме могуць быць прадказаныя адзіна на базе размеркавання вакансій паміж пластамі сістэмы і верагоднасцяў, якія абумоўліваюць іх пераразмеркаванне паміж гэтымі пластамі⁹⁵. Адпаведна, маркаўская

⁹⁵ Трактоўку маркаўскай уласцівасці гл. у: Kemeny, John G. et al. Introduction to Finite Mathematics. 2nd edn. Englewood Cliffs, N. J.: Prentice Hall, 1966; Bartholomew, D. J. Stochastic Models for Social Processes. 3rd edn. New York: John Wiley and Sons, 1982.

сутнасць падыходу з выкарыстаннем вакансій дазваляе нам пастуліраваць чыстую мадэль цыркуляцыі эліт, у якой кантроль з боку цэнтра не адыгрывае ніякай ролі, і тады параўнаць эмпірычныя выпадкі з гэтым узорам. У той ступені, у якой мадэль адпавядае фактычным дадзеным, цыркуляцыя эліт паміж наборам уладных функцый у нашай стратыфікаванай мадэлі беларускіх пасадаў можа разглядацца як маркаўскі працэс. Вакансіі могуць разглядацца як узаемна незалежныя, якія вызваляюцца паводле фіксаваных верагоднасцяў, што кіруюць іх рухам. У такім выпадку, калі мадэль працуе, увядзенне фактару кантролю цэнтра над прызначэннем на пасады нічога не дасць для тлумачэння працэсу цыркуляцыі эліт у сістэме.

Падыход з выкарыстаннем вакансій базуецца на падліку верагоднасцяў дзеля прадказання падзей у сістэме. Мы маглі б патлумачыць логіку гэтага метаду на простым прыкладзе — руху адной-адзінай вакансіі⁹⁶. Трымаючыся звыклай сістэмы абазначэнняў, мы ўжываем $q-ik$ для верагоднасці, што ў пэўны перыяд часу вакансія прайдзе з нейкага пласта (i) нашай іерархічнай мадэлі да пасады ў нейкім пласце (k), а $q-iQ$ азначае верагоднасць таго, што вакансія перамесціцца за межы сістэмы. Квадратная табліца, Q , можа тады быць накрэслена; у ёй колькасць радкоў і слупкоў будзе прынята за s , колькасць пластоў у іерархічным ранжыраванні пасадаў, а $q-ik$ будзе знаходзіцца ў i -тым радку і k -тым слупку табліцы Q . Падобным чынам, прымем p за вектар слупка, элементы якога, $q-i_0, q-i_1, \dots, q-i_{s-1}$, будуць верагоднасцямі заканчэння ланцуга вакансій у сістэме (г. зн. верагоднасцямі таго, што любая вакансія, якая з'явіцца ў любым радку табліцы Q , прайдзе за межы сістэмы). Паколькі па вызначэнні вакансія можа або перайсці на іншую пасаду ў сістэму, або прыцягнуць рэсурс з пазасістэмных пасадаў, мы можам запісаць: $Q1 + p = 1$, дзе 1 — гэта вектар слупка з s элементаў, кожны з якіх ёсць адзінкай.

Паколькі вакансіі пакідаюць больш-менш доўгія ланцугі, калі пераходзяць ад адной унутрысістэмнай пасады да другой, прымем j за пераменную даўжыню ланцуга. Адпаведна, прымем сярэдняю даўжыню ланцугоў, створаных у кожным пласце, за вектар слупка λ . Урэшце, возьмем P_j за вектар слупка, у якім кожным з элементаў будзе верагоднасць таго, што ў пласце, адкуль пачаўся ланцуг, гэты ланцуг будзе мець даўжыню j . Гэты вектар, P_j , вылічваецца згодна з формулай $P_j = Q^j - 1p$. Выходзіць, што калі гэты вектар памнажаецца на пераменную і падсумаваны, ён раўняецца λ , што, у сваю чаргу, роўнае адваротнаму значэнню p . Запісаць гэтае ўраўненне можна так:

$$\lambda = \sum_j P_j = 1/p$$

⁹⁶ Вытлумачэнне гэтага падыходу гл. у: White, Harrison C. Chains of Opportunity. Cambridge, MA: Harvard University Press, 1970, асабліва р. 23—26.

Для ілюстрацыі таго, як можа быць вылічаны P_j , возьмем просты прыклад, у якім усе пасады згрупаваны ў адзін пласт і сярэдняя даўжыня ланцуга вакансій раўняецца 2. Тады верагоднасць заканчэння, p , будзе раўняецца 0,5 (паколькі $p=1/2$), а табліца Q змесціць адзін-адзіны элемент, які, паводле ўраўнення, запісанага вышэй, $Q_{1+p}=1$, таксама прыме значэнне 0,5. Правёўшы гэты падлік, мы будзем мець:

j	Q_{j-1}		p		P_j		jP_j
1	1		0,5		0,5		0,5
2	0,5		0,5		0,25		0,5
3	0,25		0,5		0,125		0,375
4	0,125		0,5		0,0625		0,25
5	0,0625		0,5	=	0,03125		0,15625
6	0,03125		0,5		0,015625		0,09375
7	0,015625		0,5		0,0078125		0,0546875
8	0,0078125		0,5		0,00390625		0,03125
-	-		0,5		-		-
					$\Sigma P_j \sim 1,0$		$\Sigma jP_j \sim 2,0$

З гэтага прыкладу відавочна, што верагоднасці, упарадкаваныя ў P_j , уяўляюць з сябе геаметрычную прагрэсію, што вынікае з паступовага росту значэнняў пераменнай j у Q , і што сума элементаў у P_j бясконца мкнецца да адзінкі. Падобным чынам мы можам бачыць, што, калі мы мусім правесці падлік $\lambda = \sum j P_j$, сярэдняя даўжыня ланцуга вакансій, што мкнецца да 2, роўная суме ўсіх элементаў P_j , памножанай на пераменную j , і што адваротнае значэнне гэтай сумы будзе роўнае p .

Карыстаючыся гэтым метадам у працы з нашымі беларускімі дадзенымі, сабранымі ў іерархічнай сістэме з дзесяццю пластамі, мы атрымліваем табліцу 10x10 для верагоднасцяў пераходу вакансій і вектар верагоднасці заканчэння p для ўсіх вакансій, зарэгістраваных цягам 1966—1986 гг. Дадзеныя ўпарадкаваныя ў табліцы 3.1. Гэтая табліца чытаецца так: любая лічба ў радку разглядаецца як пласт, у якім узнікла пэўная вакансія. Інфармацыя супастаўляецца з любым слупком, што дае верагоднасць пераходу вакансіі ў пэўны пласт.

Напрыклад, першы радок дэманструе, што вакансіі з першага пласта маюць верагоднасць 0,38 перамясціцца на іншую пасаду ў пласце 1, 0,25 — у пласце 2,

Табліца 3.1. **Верагоднасці пераходу вакансій паміж пластамі, 1966—1986 гг.**

Пласт прызначэння											
Пласт паходжання	1	2	3	4	5	6	7	8	9	10	P
1	0,38	0,25	0,06	0,06	-	-	-	-	-	-	0,25
2	0,06	0,06	0,56	0,06	0,06	-	-	-	-	-	0,22
3	-	0,02	0,07	0,50	0,05	0,04	-	-	-	-	0,32
4	-	-	0,05	0,05	0,53	0,07	0,02	-	-	-	0,28
5	-	0,01	0,01	0,02	0,11	0,33	0,03	-	-	-	0,49
6	-	-	0,01	0,01	0,02	0,04	0,24	0,02	-	-	0,67
7	-	-	-	-	0,01	0,04	0,07	0,18	0,02	-	0,67
8	-	-	-	-	0,02	0,03	0,05	0,06	0,09	-	0,74
9	-	-	-	-	-	0,01	0,02	0,02	-	0,03	0,92
10	-	-	-	-	0,01	0,04	0,01	-	0,03	0,05	0,86

0,06 — у пластах 3 і 4. Велічыня $P=0,25$ у правым крайнім слупку азначае верагоднасць таго, што вакансіі з пласта 1 перамесцяцца па-за межы сістэмы (г. зн. вакансія запоўніцца чалавекам, які датуль працаваў па-за межамі БССР).

Першаснае выпрабаванне ўплыву цэнтралізацыі на цыркуляцыю вакансій у БССР закранае P_j , вектар слупка, які дазваляе вызначыць даўжыню ланцуга ў пласце, адкуль пэўны ланцуг бярэ пачатак. Што да нашай спрошчанай ілюстрацыі, P_j выражае верагоднасць таго, што нейкі працэнт ланцугоў, распачатых, скажам, у пласце 1, будзе мець даўжыню 1, нейкі працэнт — даўжыню 2 і г. д. Калі фактычнае размеркаванне ланцугоў вакансій, якія бяруць пачатак у дадзеным пласце, адпавядае велічыням, прадказаным у P_j , то ідзеца аб маркаўскім працэсе. Іншымі словамі, цыркуляцыя эліт (зразуметая як цыркуляцыя вакансій) не закранаецца ўплывам цэнтралізацыі⁹⁷.

⁹⁷ Абмеркаванне гэтага пытання на матэрыялах іншых выбарак гл. у: White, Harrison C. Ibidem. P. 100—144; Marullo, Sam. Housing Opportunities and Vacancy Chains // Urban Affairs Quarterly. Vol. 20. March, 1985. P. 364—388.

Дадатковыя заўвагі

У дадатак да асноўнага выпрабавання мадэлі, скіраванага на тое, каб вызначыць, ці выяўляе сістэма прызначэнняў на пасады ў БССР рысы маркаўскага працэсу, у гэтым раздзеле разглядаюцца тры дадатковыя паказнікі цэнтралізацыі. Першы, і наймацнейшы, вынікае з параўнання кар’ер тых, хто належыць да трох найвышэйшых пластоў мадэлі (г. зн. пластоў, дзе насамрэч усе пасады ўваходзяць у наменклатуру Масквы) з фактычнымі ланцугамі вакансій, ініцыяванымі іх сыходам з сістэмы. Калі ёсць супадзенні, то бок, калі мы бачым, што пасады, занятыя нейкім актэрам, зноў і зноў адкрываюцца ў ланцугу вакансій, што завяршаецца сыходам носьбіта пасады з сістэмы, тады дапушчальна зрабіць выснову, што некаторыя пасады функцыянуюць як трампліны для іншых, што цэнтральныя ўлады ініцыююць змены на найвышэйшых пасадах, выкарыстоўваючы іх як прыступкі, і што цыркуляцыя эліт у БССР вызначаецца зверху⁹⁸. Аднак паколькі значных перасячэнняў такога роду не адбываецца, гіпотэза аб тым, што цэнтральныя ўлады папросту зацвярджаюць вынікі адбору кадэраў, спецыфічнага для БССР, застаецца ў сіле.

Другі — слабейшы — паказнік эфэктэ цэнтралізацыі ў БССР мае дачыненне да «трэніроўкі» кадэраў у Маскве. Як часта вакансіі ў першых трох пластах беларускіх пасадаў запаўняюцца людзьмі, чыя папярэдняя праца праходзіла на ўсесаюзным узроўні? Такая схема была б сведчаннем таго, што кандыдаты на найвышэйшыя пасады ў БССР праходзяць выпрабаванне пад наглядом цэнтральных улад у Маскве.

Трэці, найслабейшы паказнік цэнтралізацыі, звязаны з назіраннем за велічыняй r (верагоднасцю таго, што вакансія пакіне сістэму) у пластах 1—3. Павелічэнні або змяншэнні r у розныя перыяды могуць навесці на думку, што цэнтральныя ўлады імкнуцца запаўняць вакансіі ў кіраўнічай эліце БССР людзьмі «з боку» (ці тымі, хто ненадоўга быў адпраўлены працаваць за межы БССР). Як і з другім паказнікам, тут мы бачым даволі слабы ўплыў цэнтралізацыі — слабы яшчэ і таму, што, адрозна ад R_j , заснаванага на структурнай цыркуляцыі эліт у БССР, гэты паказнік адлюстроўвае толькі асобныя рухі асобных людзей. Мы можам дапусціць, што Масква, «патрэніраваўшы» гэтых індывідаў, вырашыла зрабіць на іх стаўку, каб правесці ў рэспубліцы адмысловую палітыку. Але ж гэткая практыка можа разглядацца як вельмі слабая замена насамрэч цэнтралізаванай кадэравай палітыцы ў сістэмным сэнсе. Будучы «закінутымі» ў вышэйшыя эшалоны ўлады ў БССР, названыя індывіды мусяць працаваць з кадэрамі, якія ўжо маюць вопыт работы. Калі кар’ерная мабільнасць апошніх, як высвятляецца, мала залежыць ад «цэнтэра», то аўтсайдэры будуць аточаны «абарыгенамі», якіх з цяжкасцю змогуць кантраляваць.

⁹⁸ White, Harrison C. Ibidem. P. 308—310.

Асноўны тэст

У табліцы 3.1 прадстаўлены верагоднасці пераходу вакансій у мадэлі на працягу 20 гадоў, ахопленых даследаваннем. Як мы і маглі чакаць ад метаду стратыфікацыі пасада, дыяганальная лінія, якая ідзе зверху ўніз і злева направа па клетках перасячэння слупкоў і радкоў са змяшчэннем на крок управа (праходзячы праз клеткі 2—3, 3—4 і г. д.) ва ўсіх выпадках, акрамя двух, дае найбольшую верагоднасць пераходу вакансій у сістэме. Так, напрыклад, вакансіі, якія адкрываюцца ў пласце 2, з верагоднасцю 0,56 справакуюць вакансіі ў пласце 3; у пласце 3 — з верагоднасцю 0,50 у пласце 4 і г. д. аж да клеткі ў правым ніжнім кутку табліцы. Выключэнні з гэтага правіла назіраюцца ў левым верхнім і правым ніжнім кутках. Адзначаем у гэтай сувязі, што вакансіі, адкрытыя ў найвышэйшым і найніжэйшым пластах, з вялікай доляй верагоднасці будуць запаўняцца прадстаўнікамі гэтых самых пластоў, а не «аўтсайдэрамі». У выпадку з пластом 10 гэта проста азначае, што «рэкрутаў» больш браць бадай няма адкуль — ніжэйшага пласта няма. Аднак у пласце 1 адносна высокая верагоднасць (0,38) таго, што адкрытая вакансія запоўніцца чалавекам аналагічнага ўзроўню, наводзіць на думку аб значнай ступені ўстойлівасці паміж найвышэйшых кіраўнічых работнікаў; калі чалавек дасягнуў адной з найвышэйшых пасада, то яго наступны кар’ерны крок будзе, імаверна, на іншую падобную пасаду.

Табліца 3.2. Чаканая і фактычная даўжыня ланцуга вакансій паводле пласта паходжання (у працэнтах) N=2274*

Даўжыня ланцуга	Пласт 1			Пласт 2			Пласт 3		
	P	O	n	P	O	n	P	O	n
1	25,0	16,7	5	22,2	13,9	5	32,1	18,8	18
2	18,7	20,0	6	24,8	38,9	14	21,8	34,4	33
3	16,7	6,7	2	18,2	16,7	7	21,8	26,0	25
4	13,5	23,3	7	16,0	13,9	5	13,3	12,5	12
5	10,5	16,7	5	9,8	8,3	3	6,2	4,2	4
6	7,0	6,7	2	4,9	8,3	3	2,7	3,1	3
7	4,1	6,7	2	2,3	-	-	1,1	1,0	1
8	2,2	3,3	1	1,0	-	-	0,4	-	-
9	1,1	-	-	0,5	-	-	0,2	-	-

* N адпавядае колькасці ланцугоў вакансій.

АЛГЕБРА САВЕЦКАЙ УЛАДЫ

Даўжыня ланцуга	Пласт 4			Пласт 5			Пласт 6		
	Р	О	n	Р	О	n	Р	О	n
1	28,2	26,5	32	48,7	48,8	177	67,1	70,2	420
2	34,9	43,0	52	30,8	33,3	121	21,5	22,4	134
3	21,0	19,0	23	12,4	12,4	45	7,7	6,4	38
4	9,3	7,4	9	5,0	2,5	9	2,5	0,5	3
5	3,9	3,3	4	1,9	2,8	10	0,8	0,3	2
6	1,6	-	-	0,7	0,3	1	0,2	0,2	1
7	0,6	0,8	1	0,3	-	-	0,1		
8	0,2	-	-	0,1	-	-			

Даўжыня ланцуга	Пласт 7			Пласт 8			Пласт 9		
	Р	О	n	Р	О	n	Р	О	n
1	67,4	67,5	305	74,4	76,4	410	91,8	90,0	261
2	23,3	26,3	119	19,4	19,7	106	6,1	9,0	26
3	6,6	4,7	21	4,2	3,7	20	1,5	1,0	3
4	1,8	1,6	7	1,3	0,2	1	0,4	-	-
5	0,6	-	-	0,4	-	-	0,1	-	-
6	0,2	-	-	0,2	-	-			
7	0,1	-	-	0,1	-	-			

Даўжыня ланцуга	Пласт 10		
	Р	О	n
1	86,0	87,7	220
2	11,0	8,8	22
3	2,1	3,2	8
4	0,6	-	-
5	0,2	0,4	1
6	0,1	-	-

Наш асноўны тэст на цэнтралізацыю тычыцца разыходжаньняў паміж чаканай і фактычнай даўжынёй ланцугоў у пластах паходжаньня і канцэнтруецца на велічыні P_j , якая адпавядае чаканай даўжынёй ланцугоў. Звесткі згрупаваны ў табліцы 3.2. Калі параўноўваць чаканьня і фактычныя памеры ланцугоў, то відавочна, што найбольшыя разыходжанні між імі здараюцца ў першых трох пластах. У пластах 1 і 3 адзначаюцца два выпадкі, калі розніца сягае 10 % ці пераўзыходзіць 10 %, у пласце 2 — адзін выпадак. Таксама будзе заўважана, што мадальныя велічыні супадаюць у пласце 2, але разыходзяцца ў пластах 1 і 3.

У астатніх пластах ніводнае разыходжанне паміж чаканымі і фактычнымі велічынямі не перавышае адзнакі 10 %. Найбольшая розніца назіраецца ў пласце 4—8,1 %. У сямі пластах (4—10), узятых разам, чаканьня і фактычныя велічыні адрозніваюцца на 1 % і менш у 29 з 48 выпадкаў (60,4 % выпадкаў), на 2 % і менш — у 41 выпадку (85,4 %).

Хоць мы і не спрабуем пашырыць нашы вынікі на шырэйшыя катэгорыі насельніцтва, будзе карысным прыслухацца да заўвагі Уайта⁹⁹ аб тым, што ў даследаваньнях, падобных праведзенаму, варта ацаніць значнасьць. Для гэтага прыдатны статыстычны крытэр Калмагорава¹⁰⁰. Устанавіўшы ўзровень значнасьці 0,5 (бо мы жадаем пільна праверыць зьўрыстычную каштоўнасьць мадэлі і не хочам загадзя сцвярджаць, што *значных* разыходжаньняў не атрымана), мы бачым, што ніводнае з разыходжаньняў паміж чаканымі і фактычнымі велічынямі не з'яўляецца значным. Такім чынам, мадэль працуе і дэманструе, што цыркуляцыя эліт у БССР нагадвае маркаўскі працэс, г. зн. цэнтралізаваная наменклатурная сістэма ў Маскве (або яе аналаг у Мінску) мае толькі маргінальны ўплыў на цыркуляцыю.

Тым не менш, паспрабуем зноў звярнуцца да гэнага ўплыву. Дадзеныя з табліцы 3.2 дэманструюць, што нечаканьня ўварваньні ў наш гіпатэтычны маркаўскі працэс насамрэч абмежаваныя вышэйшымі трыма пластамі. Паколькі пасады ў іх належаць да сферы павышанай увагі Масквы, гэтых уварваньняў можна было чакаць. Аднак застаецца пытанне наконт дакладнай схемы, паводле якой дзейнічае ўплыў цэнтра. Мы можам высветліць некаторыя рэчы, правёўшы канцэптuallyнае адрозненне паміж простаай формай цэнтралізацыі, у якой маскоўская кадравая палітыка ўздзейнічае на БССР і мяняе вынікі працэсу падбору кадраў, уласцівага рэспубліцы, і ўскоснай формай уплыву, што заключаецца ва ўзаемадзейнях паміж кадравымі сістэмамі на ўзроўні БССР і на ўсесаюзным узроўні. Можна здарыцца, што ўплывы, якія ставяць пад пытанне пастуліраваны працэс маркаўскага тыпу, з'яўляюцца вынікам падзей хутчэй у Маскве, чым у Беларусі. Паколькі шэраг пасадаў усесаюзнага ўзроўню сустракаюцца ў першых двух пластах, мы можам вызначыць, ці з'яўляецца ўплыў цэнтра простым ці ўскосным, шляхам выдалення гэтых пасадаў і паўтору аналізу без іх.

⁹⁹ Ibidem. P. 104.

¹⁰⁰ Conover, W. J. Practical Nonparametric Statistics. New York: John Wiley and Sons, 1971. P. 293—298.

Табліца 3.3. Чаканыя (ч) і фактычныя (ф) раскладкі даўжыні ланцуга вакансій для трох вядучых пластоў, разам і без усесаюзных пасадаў

Ланцуг вакансій	Пласты 1-3 усесаюзныя пасады ўлічаны		Пласты 1-3 усесаюзныя пасады не ўлічаны	
	Ч	Ф	Ч	Ф
1	28,9	17,3	62,6	62,5
2	22	32,7	22,7	23,6
3	20,3	20,4	8,8	9,1
4	14,0	14,8	3,5	2,6
5	7,7	7,4	1,4	1,2
6	3,8	4,9	0,5	0,7
7	1,8	1,9	0,2	0,4
8	0,8	0,6	0,1	—
9	0,3	—		
10	0,2	—		

Вынікі гэтай працэдуры паказаны ў табліцы 3.3, дзе з трох пластоў сабраны разам усе пасады (улічваючы іх невялікую колькасць пасля выдалення пасада саюзага значэння). Гэтыя звесткі дэманструюць, што ў сістэме дамінуе ўскосная форма цэнтралізацыі; гіпотэза простага кантролю цэнтра над цыркуляцыяй эліт у БССР не знаходзіць пацвярджэння. Эфект цэнтралізацыі, відочны ў левых слупках табліцы (у двух выпадках назіраюцца разыходжанні паміж чаканымі і фактычнымі велічынямі большыя за 10 %), калі пасады ўсесаюзага ўзроўню ўключаны ў выбарку, знікае ў правых слупках, калі тыя пасады выдалены з аналізаванай выбаркі. Можна ўпэўнена сцвярджаць, што блізкасць паміж чаканымі і фактычнымі велічынямі ў другім выпадку абумоўлена якраз выдаленнем пасада усесаюзага значэння. Гэтае выдаленне пераразмяркоўвае колькасць ланцугоў, якія штучна робяцца карацейшымі. Тым не менш, суадносіны паміж чаканымі і фактычнымі велічынямі ў правых слупках характарызуюцца настолькі высокай ступенню дакладнасці (ніводнае разыходжанне не перасягае 1 %), што можна без рызыкі зрабіць наступную выснову: калі эфект цэнтралізацыі і адбіваецца на цыркуляцыі эліт, то гэта адбываецца праз інтэракцыю дзвюх асобных сістэм кад-раў, усесаюзнай і беларускай. Вядома, у рэчаіснасці падзел паміж названымі сістэмамі здаецца даволі ўмоўным, але правёўшы яго, мы аказаліся здольнымі вылу-

чыць у тэорыі дзве разнавіднасці цэнтралізацыі. Адна набывае форму непасрэднай кадровай палітыкі, што заключаецца ў маніпуляванні рухам актараў, расстаноўцы іх на пасады ў БССР; другая — ускосная і датычыць уплыву падзей на адным узроўні сістэмы на іншыя ўзроўні. Зыходзячы з вынікаў асноўнага тэста, можна сказаць, што: а) уплыў цэнтралізацыі на цыркуляцыю эліт у БССР мае маргінальнае значэнне; б) калі плыні вакансій у БССР і паддаюцца такому уплыву, то ён выяўляецца ўскосна, як узаемадзеянне паміж кадравымі сістэмамі на рэспубліканскім і ўсесаюзным узроўнях.

Дадатковыя тэсты

Першы і наймацнейшы паказнік цэнтралізацыі сярод трох дадатковых тэстаў, якія трэба правесці, дэманструе, якія супадзенні можна знайсці паміж пасадамі ў кар’ерах людзей, што пакінулі сістэму (памерлі, сышлі ў адстаўку, перайшлі на пасаду, не ўключаную ў базу дадзеных або проста былі знятыя з работы), і спецыфічнымі пасадамі, уключанымі ў ланцугі вакансій, распачатыя дзякуючы іх сыходу з сістэмы. Мы абмяжоўваем прымяненне гэтага тэста тымі актарамі, чые сыходы з сістэмы пакінулі вакансію ў пасадах, што належаць да трох вышэйшых пластоў. Увага менавіта да іх тлумачыцца як іх месцам на вяршыні іерархіі, так і маргінальным уплывам цэнтралізацыі на гэтую падкатэгорыю пасадаў, які мы назіралі ў выніках асноўнага тэста. Тут мы спрабуем вызначыць іншы спосаб, у які магла б праявіцца цэнтралізацыя ў сістэме. Супадзенні ў пасадах паміж кар’ерамі тых, хто пакінуў сістэму, і ланцугамі вакансій, справакаванымі іх сходам, засведчылі б прысутнасць кагорты кадраў, якія прасоўваюцца праз «пасады-трампліны» і запаўняюць вакансіі на вышэйшых пасадах, калі тыя з’яўляюцца. Такія супадзенні былі б істотным сведчаннем уплыву цэнтралізацыі на цыркуляцыю эліт, паказнікам таго, што Масква насамрэч умешваецца ў працэс падбору кадраў у БССР і сістэматычна запаўняе вакансіі людзьмі, падрыхтаванымі ёю.

У табліцы 3.4. падсумоўваюцца вынікі гэтага дадатковага тэста. 24 ланцужкі змяшчаюць 79 вакансій, якія адкрыліся ў пласце 1. З гэтых ланцужкоў, як сведчыць верхняя левая частка табліцы, 7 былі ініцыяваны вакансіямі, адкрытай на выканаўчай пасадзе ў Маскве. Гэтую пасаду займаў чыноўнік, кар’ера якога раней рабілася ў БССР. Пяць з тых ланцужкоў мелі даўжыню 1 (г. зн. не патрабавалі замены беларускімі кадрамі), два — даўжыню 4. Адзін з апошніх ланцужкоў змяшчаў адно-адзінае супадзенне з кар’ернай гісторыяй чалавека, чый сыход ініцыяваў стварэнне ланцужка.

Падобная крайняя беднасць супадзенняў назіраецца ў пласце 1 і пры вывучэнні ланцужкоў, справакаваных сходам носьбіта пасады ў БССР (правая верхняя частка табліцы). Супадзенні адбыліся толькі ў трох выпадках і кожны тычыўся адной пасады (хоць у адным выпадку кар’ерная гісторыя другой асобы ў ланцужку запаўнення вакансій мела два супадзенні з іншымі пасадамі гэтага ланцужка). 17 ланцужкоў вакансій варыяваліся тут у даўжыні ад 1 (кіраўнік бе-

Табліца 3.4. Супадзенні ў пасадах паміж кар’ерамі носьбітаў пасада і ланцужкамі вакансій, ініцыяванымі іх сыходам (1966—1986; пласты 1—3)

Ланцужкі, ініцыяваныя ў пласце 1		
	ініцыяваныя ў Маскве	ініцыяваныя ў БССР
Агульная колькасць вакансій	13	66
Колькасць ланцужкоў	7	17
Даўжыня ланцужкоў	1,4	1—8
Колькасць супадзенняў	1	3
Ланцужкі, ініцыяваныя ў пласце 2		
	ініцыяваныя ў Маскве	ініцыяваныя ў БССР
Агульная колькасць вакансій	4	91
Колькасць ланцужкоў	4	28
Даўжыня ланцужкоў	1	1—6
Колькасць супадзенняў	0	3
Ланцужкі, ініцыяваныя ў пласце 3		
	ініцыяваныя ў Маскве	ініцыяваныя ў БССР
Агульная колькасць вакансій	-	159
Колькасць ланцужкоў	-	54
Даўжыня ланцужкоў	-	1—7
Колькасць супадзенняў	-	6

ларускага КГБ, які ў двух выпадках быў заменены службоўцам з-за межаў БССР) да 8, што ў суме дало 66 вакансій. Тры адзначаныя супадзенні не могуць у такім выпадку сведчыць пра тое, што цэнтр рыхтуе кадры і запаўняе імі вакансіі, якія ўтвараюцца ў пласце 1.

Выкарыстанне гэтага самага тэста ў пласце 2 дало падобныя вынікі. Ніводная адкрытая вакансія ў Маскве не вымагала яе запаўнення кадрамі з БССР (левая сярэдняя частка табліцы). У 28 ланцужках, ініцыяваных адкрытай у БССР вакансіяй (правая сярэдняя частка), толькі тры змяшчалі пасады, якія адпавядалі кар’ерам людзей, што пакідалі сістэму (па адной пасадзе ў кожным выпадку). З

улікам таго, што названыя 28 ланцужкоў змяшчалі 91 вакансію, тры супадзенні выглядаюць зусім не значнай лічбай.

Дадзеныя пра тых, хто пакінуў сістэму, сышоўшы з пасадаў пласта 3, няпоўныя. Таму ў аналізе не бяруцца пад увагу 34 ланцужкі (якія ў суме далі 97 вакансій), ініцыяваныя сыходам службоўца, чыя кар’ера нам не вядомая. Астатнія 54 ланцужкі былі ініцыяваныя ў БССР, што тлумачыцца адсутнасцю пасадаў усесаюзнага ўзроўню ў гэтым пласце. Гэтыя ланцужкі ўключаюць 159 вакансій, з якіх толькі 6 (па адной у кожным выпадку) адпавядаюць пасадам у кар’ерах службоўцаў, што пакінулі сістэму і пра якіх ёсць інфармацыя. Ізноў жа, адносная беднасць супадзенняў паказвае на адсутнасць сур’ёзнага ўплыву цэнтралізацыі на беларускую кадравую палітыку.

У адной з падкатэгорый пасадаў пласта 3, аднак, гэты паказнік выяўляецца больш выразна. Калі мы падзелім пасады з пласта 3 на падгрупы, прычым у адной будуць знаходзіцца службоўцы дзяржаўнага апарату (міністры, намеснікі міністраў, старшыні дзяржаўных камітэтаў і іх намеснікі і г. д., як паказана ў дадатку А), а ў другой — астатнія службоўцы, то ўбачым, што ў кар’ерах людзей з першай падгрупы, якія пакідаюць свае пасады, супадзенні з іх адпаведнымі ланцужкамі вакансій сустракаюцца часцей. Былі зарэгістраваны 4 супадзенні на 49 вакансій у 21 ланцужку (8,2%), а ў другой падгрупе — толькі 2 супадзенні на 110 вакансій у 33 ланцужках (1,8%). Хоць у абодвух выпадках працэнты занадта нізкія, каб можна было казаць аб істотным уплыве цэнтралізацыі на кадравую палітыку, цікава ўсё ж назіраць у сістэме «бюракратычны» эффект, што азначае пэўную (хоць і невялікую) прадказальнасць у кар’ерных шляхах вышэйшых чыноўнікаў. Гэтыя вынікі сугучныя з тымі, што былі атрыманыя іншымі даследчыкамі, і, відавочна, адлюстроўваюць уплыў «наменклатурнай» улады міністэрстваў усесаюзнага ўзроўню на прызначэнне мясцовых кадраў¹⁰¹.

Нават калі мы прымем пад увагу гэты даволі сціплы «бюракратычны» эффект у частцы пасадаў, што належаць да пласта 3, агульныя вынікі тэста паказваюць на адсутнасць намеру цэнтральнай улады ўплываць на кадравую палітыку ў БССР шляхам выкарыстання адмысловых «пасадаў-трамплінаў». Пасады ў трох вышэйшых пластах яўна не выпускаюцца з поля зроку цэнтральнымі ўладамі, аднак падобна, што Масква не выкарыстоўвае сваёй фармальнай улады, каб сістэматычна ўдзельнічаць у працэсе адбору эліт у БССР. Гэтым працэсам падпарадкоўваецца іншым фактарам, у тым ліку рэгіянальнаму эффекту, прыкметы якога прысутнічаюць у сабраных намі звестках. У дадзеным выпадку рэгіянальны эффект прымае форму непрапарцыйнага прадстаўніцтва арганізацый, размешчаных у сталіцы (Мінску), у ланцужках вакансій, распачатых у трох вышэйшых пластах. Мінск — горад, а не вобласць, ды мае з вобласцю, у сярэдзіне якой ён знаходзіцца

¹⁰¹ Miller, John H. Cadres Policy in the Nationality Areas; Cleary, J. W. Elite Career Patterns in a Soviet Republic // *British Journal of Political Science*. Vol. 4 (July, 1974). P. 323—344.

ца, фармальна роўны адміністрацыйны статус¹⁰². Аднак у плане ўнутрыпартыйнай іерархіі ў КПБ, мінская гарадская партыйная арганізацыя відавочна саступае мінскай абласной. Першы сакратар Мінскага абкаму ў разгледжаны перыяд заўсёды быў членам бюро ЦК КПБ, а першы сакратар гаркаму ніколі не быў нават кандыдатам у члены бюро. Да таго ж першы сакратар абкаму афіцыйна ўзначальваў мінскую дэлегацыю на з'ездах КПСС¹⁰³. Мы маглі чакаць, што пасады ў гарадской і абласной мінскай арганізацыях будуць больш-менш прапарцыйна прадстаўлены ў ланцужках вакансій, распачатых у трох вышэйшых пластах, аднак гэта не так. У ланцужках вакансій, распачатых у пласце 1, пасады ў горадзе Мінску прадстаўлены 11 разоў, а ў Мінскай вобласці — толькі 2 разы, для пласта 2 суадносіны 10 на 10, а для пласта 3 — 15 пасадаў у Мінску і 10 у Мінскай вобласці. Такім чынам, праца ў горадзе Мінску выглядае як хуткі шлях да вышэйшых эшалонаў рэспубліканскай улады. Роля мінскіх гарадскіх арганізацый як трамплінаў для топ-эліты можа быць лепш вытлумачана «знізу», чым «зверху». Гэта значыць, набор пазіцый з адносна высокай частатой пераходу ўгару сам праз сябе не з'яўляецца сведчаннем эфектыўнага ўплыву цэнтралізацыі на цыркуляцыю эліт, аднак яго наяўнасць дае зразумець, што ў прэтэндэнтаў ёсць «зручнейшы шлях» да вышэйшай улады. Як мы ўбачым у наступным раздзеле, у мінскіх гарадскіх арганізацыях склалася патранажная групоўка, якой у даследаваны перыяд удавалася дзякуючы сувязям з Масквой размяркоўваць пасады для сваіх членаў, прычым для апошніх гэтыя пасады служылі трамплінам, каб узняцца ўгору ў межах рэспублікі. Першасным фактарам у гэтым працэсе стаў менавіта ўплыў рэгіянальнай групы патранажу, а не кантроль з боку «цэнтра». Насамрэч, маскоўскі патрон аказаўся ўцягнуты ў абмен рэсурсамі сваіх кліентаў у Мінску, аднак на падставе гэтага няможна сцвярджаць, што Масква вяла скаардынаваную кадравую палітыку ў рэспубліцы.

Вынікі другога дадатковага тэста паказваюць на тое, што Масква вельмі сціпла карыстаецца сурагатнай формай цэнтралізацыі — трэніроўкай кандыдатаў на вышэйшыя пасады ў БССР шляхам іх папярэдняга прызначэння на пасады ўсесаюзнага ўзроўню. Для пасадаў пласта 1 такая трэніроўка, здаецца, мела месца толькі чатыры разы. Пасада першага сакратара ЦК КПБ двойчы замяшчалася беларусамі, якія перад прызначэннем мелі працу ў Маскве. Астатнія два разы тычацца прызначэнняў на пасады сакратароў ЦК КПБ. У пласце 2 — два такія выпадкі. Працу ў Маскве перад прызначэннямі мелі старшыня Дзяржплану БССР і старшыня Дзяржкамтэту будаўніцтва БССР. Што да вакансій з пласта 3, яны тройчы запаўняліся службоўцамі ўсесаюзнага ўзроўню: былы пасол СССР у КНДР стаў міністрам сацыяльнага забеспячэння БССР, кіраўнік галоўнага ўпраўлення па рамонце і тэхнічным забеспячэнні Дзяржкамсельгастэхнікі СССР зрабіўся старшынём беларускага Дзяржкамсельгастэхнікі, а ў трэцім выпадку былы на-

¹⁰² Белорусская Советская Социалистическая Республика. Минск: Главная редакция Белорусской Советской энциклопедии, 1978. С. 587.

¹⁰³ Складаю падзяку Аляксандру Рару за гэтае назіранне за кіраўніцтвам дэлегацыі на з'езды КПСС.

чальнік ДАІ МУС СССР узначаліў МУС БССР. Вышэйпералічаныя выпадкі даюць падставу сцвярджаць, што, хоць «трэніроўка» кадраў часам і адбывалася, яна не была асноўным чыннікам у фармаванні эліт Беларускай рэспублікі.

Вынікі фінальнага дадатковага тэста паказаны ў табліцы 3.5. Гэтыя дадзеныя дазваляюць правесці параўнанне паміж верагоднасцю (статыстычны паказнік p) і адноснай распаўсюджанасцю (фактычныя ўзроўні) вакансій, адкрытых у сістэме ў розныя перыяды часу. Лічбы ў двух слупках злева былі падлічаны на аснове поўнага набору звестак, а ў слупках справа — пасля выключэння з названага набору пасадаў усесаюзнага значэння. Гэты падзел дазваляе нам зрабіць некаторыя далейшыя параўнанні. Лічбы ў левых слупках уключаюць звесткі пра тыя саюзныя пасады, якія ў той ці іншы час займаліся службоўцамі з Беларусі, якіх замянялі індывіды з па-за межаў БССР. Уключэнне такіх пасадаў прыводзіць да пэўнага разбухання як чаканых, так і фактычных велічынь у табліцы, таму што да кругабегу асоб на спецыфічна беларускіх пасадах дадаюцца пасады, праз якія прайшлі беларусы на ўсесаюзным узроўні. Лічбы ў правых слупках не закранаюцца гэтымі абставінамі, паколькі яны падлічаны выключна на аснове матэрыялу БССР. У выніку, аднак, вакансіі на рэспубліканскіх пасадах, якія былі запоўнены беларускімі службоўцамі, якія вярнуліся ў рэспубліку з пасадаў саюзнага значэння, рэгіструюцца як вакансіі, што перайшлі за межы сістэмы. Гэта, як паказваюць лічбы, яшчэ больш узнімае чаканыя і фактычныя велічыні.

Параўнанне паміж чаканымі і фактычнымі велічынямі ў левых слупках табліцы 3.5 дэманструе, што верагоднасць пераходу вакансіі за межы сістэмы пастаянна з'яўляецца большай, чым фактычны паказнік такога пераходу. Хоць лічбы

Табліца 3.5. **Верагоднасці і адносная частата вакансій, якія перайшлі за межы сістэмы, у пластах 1—3 (узятых разам) за пэўныя прамежкі часу.**

Прамежак часу	З улікам пасадаў саюзнага значэння		Без уліку пасадаў саюзнага значэння	
	Чаканыя	Фактычныя	Чаканыя	Фактычныя
1966—1986	0,29	0,17	0,63	0,63
1966—1976	0,29	0,20	0,58	0,52
1977—1986	0,29	0,15	0,71	0,70
1966—1971	0,24	0,21	0,48	0,57
1972—1976	0,45	0,19	0,55	0,58
1977—1981	0,25	0,18	0,68	0,70
1982—1986	0,36	0,13	0,72	0,72

ў чацвёртым радку (1966—1971) блізкія (0,24 і 0,21), у іншых радках, напрыклад, у 5-м (1972—1976) гэта зусім не так (0,45 і 0,19). Агульная адсутнасць блізіні паміж чаканымі і фактычнымі велічынямі, відавочна, абумоўлена дзвюма рэчамі: тым, што дадзеныя, ужытыя для падліку гэтых велічынь, уключаюць пасады саюзнага ўзроўню, і метадам, выкарыстаным для падліку чаканых велічынь. Уключэнне саюзных пасада дазваляе прадоўжыць адпаведныя ланцужкі вакансій, і вынікам гэтага прадаўжэння сталіся, напрыклад, звесткі ў левых слупках табліцы 3.3. У іх чаканая мадальная даўжыня ланцужкоў, распачатых у вышэйшых трох пластах, была роўная 1 (28,9 %), а фактычна найбольш распаўсюджанай была даўжыня 2 (32,7 %). Падобная розніца паміж чаканай і фактычнай даўжынёй ланцужкоў, ініцыяваных у вышэйшых трох пластах, дасягаецца, калі аналігчы аналіз здзяйсняецца на матэрыяле звестак, згрупаваных у тры адрозныя перыяды часу¹⁰⁴. Няздольнасць мадэлі да прадказання мадальнай даўжыні ланцужкоў (табл. 3.3) была ўжо вытлумачана ўключэннем у выбарку пасада усесаюзнага ўзроўню, і гэты самы фактар, падобна, уплывае на разыходжанні ў левых слупках табліцы 3.5. З улікам таго, што статыстычны паказнік p адваротна прапарцыйны сярэдняй даўжыні ланцужка ($p = 1/\lambda$), яго тэндэнцыя да «завышанага чакання» ўзроўню, на якім вакансіі ў вышэйшых трох пластах пераходзяць па-за межы сістэмы, з’яўляецца вынікам канцэнтрацыі мадальных велічынь у фактычным размеркаванні ланцужкоў на даўжыні 2 і 3. Гэтае размеркаванне азначае адносна невялікую сярэднюю даўжыню i , адпаведна, адносна высокую велічыню паказніка p . Ізноў жа, прысутнасць пасада усесаюзнага значэння ў базе дадзеных тлумачыць, чаму велічыня p перасягае адносныя частоты ў табліцы 3.5. Калі, напрыклад, пасада ў любым з трох вышэйшых пластоў запаўняецца беларускім службоўцам, які пакідае пасаду саюзнага значэння, а пакінутая ім пасада ў сваю чаргу запаўняецца нейкім іншым ураджэнцам Беларусі, то атрыманы ланцужок дасягае даўжыні 2. Такое ўзаемадзеянне не адбываецца на паказніку фактычнай частаты пераходу вакансіі па-за межы сістэмы, паколькі фактычная частата прадугледжвае толькі даўжыню ланцужка 1, але яно падвышае верагоднасць таго, што вакансіі пакінуць сістэму, з прычыны вельмі невялікага прыросту, які ланцужок з даўжынёй 2 стварае ў сярэдняй даўжыні (адваротна прапарцыйнай p). У правых слупках табліцы 3.5 чаканыя і фактычныя велічыні набліжаюцца адна да адной менавіта таму, што з набору звестак былі выключаны пасады ўсесаюзнага значэння i , такім чынам, знік уплыў ланцужкоў невялікай даўжыні, большай, чым 1.

Калі сканцэнтравана на фактычных паказніках руху вакансій з табліцы 3.5 па-за межы сістэмы, мы заўважым дзве супрацьлеглыя тэндэнцыі. Калі саюзныя пасады ўключаны ў выбарку, то з радкоў 4—7 (кожны з якіх адпавядае пяцігадоваму перыяду) відно стабільнае зніжэнне адноснай частаты руху вакансій па-за

¹⁰⁴ За перыяд 1966—1976 гг. прадказаная звычайная велічыня ў размеркаванні ланцужкоў вакансій роўная 1 (28,6 %), а фактычная звычайная велічыня — 3 (26,8 %). За перыяд 1977—1986 гг. чаканая звычайная велічыня зноў-такі 1 (29,4 %), а фактычная — 2 (39,6 %).

межы сістэмы; калі ж саюзныя пасады выключыць, то адносная частата стабільна павышаецца. Першая тэндэнцыя сведчыць аб адносным зніжэнні колькасці выпадкаў, калі Масква прызначае на элітныя пазіцыі ў БССР «аўтсайдэраў» — г. зн. службоўцаў з іншых частак СССР. Аднак другая тэндэнцыя заключаецца ў тым, што беларускія службоўцы, якія ў разгледжаныя перыяды атрымлівалі месцы ў Маскве, усё часцей і часцей вярталіся ў Беларусь. Гэтую тэндэнцыю мы разбяром у наступным раздзеле. Тут жа, аддаўшы належнае ў папярэднім тэсце тэме «трэніроўкі» кадраў і яе адносінаў з цэнтралізацыяй, звернем увагу на пытанне непасрэднага запаўнення беларускіх пасадаў маскоўскім кіраўніцтвам.

Узятыя разам, выпадкі з базай дадзеных сведчаць аб абмежаванай схільнасці Масквы да запаўнення пасадаў у БССР «аўтсайдэрамі». Падобна, здарыліся тры такія выпадкі; у двух з іх аўтсайдэры ўзначалілі беларускі КДБ, а ў адным «чалавек з Масквы» стаў сакратаром ЦК, адказным за сельскую гаспадарку. Ніводнага «парашутавання» не адбылося на пасады з пласта 2. З 21 вакансій, якія адкрыліся ў пласце 3 і пра якія не было звестак, што яны запаўняліся «людзьмі сістэмы», 8 уяўляюць з сябе выпадкі, калі пра новага службоўца не было інфармацыі або самі пасады знікалі ў выніку адміністрацыйнай рэарганізацыі. Што датычыць астатніх 13 пасадаў, на восем з іх прыходзілі людзі, чыя кар’ера раней адбывалася ў Беларусі, але была перапынена з нейкіх прычын (хвароба, вочнае навучанне, «пераход на іншую працу») ці іх ранейшая праца ў Беларусі не патрапіла ў нашу базу дадзеных. Такім чынам, толькі пяць пасадаў з пласта 3, мажліва, былі запоўнены «людзьмі Масквы»: міністр торфаздабывальнай прамысловасці, міністр будаўніцтва ў сельскай гаспадарцы, пракурор БССР, старшыня Дзяржтэлерадыі і намеснік кіраўніка Дзяржаўнага камітэту па нафтапрадуктах.

З трэцяга дадатковага тэста на цэнтралізацыю можна зрабіць дзве высновы. Па-першае, Масква рэдка карысталася метадам запаўнення элітных вакансій як сродкам маніпуляцыі беларускімі элітамі. За 20-гадовы перыяд, ахоплены гэтым даследаваннем, у вышэйшых трох пластах адкрыліся 1368 вакансій, аднак у нашай базе дадзеных зарэгістраваны толькі 9 выпадкаў, калі гэтыя вакансіі запаўняліся людзьмі, што папярэдне не рабілі кар’еры ў БССР. Нават калі дадаць да гэтых 9 вакансій некалькі выпадкаў, пра якія ў нас адсутнічаюць звесткі, агульны вынік не будзе істотным.

Па-другое, цікава вывучыць якасны бок запаўнення вакансій Масквой. Адна з падгруп гэтых вакансій уключае пасады старшыні беларускага КДБ (два разы на яе прызначаўся маскоўскі стаўленік) і пракурора БССР («чалавек з Масквы» быў прысланы на гэтую пасаду аднойчы). Гэтыя выпадкі выглядаюць самай яскравай праявай міжрэгіянальных службовых пераводаў, пакліканых узмацніць кантроль Масквы над падзеямі ў Беларусі праз прызначэнне «сваіх людзей» у структуры правапарадку. Аднак у той самы час ёсць важкія падставы, каб засумнявацца ў эфектыўнасці гэтых крокаў, асабліва з улікам таго, што адзін з названых службоўцаў, Магільніцкі (пракурор БССР у 1973—1983 гг.) быў адхілены ад пасады з-за буйнога скандалу, што прывёў да падзення і многіх беларусаў з пракуратуры і МУС (гл. раздзел 7). Падобна, у гэтым выпадку «аўтсайдэр», пасланы

кантраляваць «абарыгенаў», скончыў тым, што пераняў іх паводзіны. У кожным разе, падобна, што Масква спрабавала ажыццявіць кантроль, але рэдкасць такіх выпадкаў і ненадзейнасць іх вынікаў засцерагаюць ад надання гэткаму яе метад у вялікай значнасці.

Іншая падгрупа беларускіх пасад, дзе здараюцца прызначэнні маскоўскіх стаўленікаў, належыць да сферы сельскай гаспадаркі. Апошняя ўключае як вытворчасць прадуктаў харчавання, так і вырошчванне культур для прамысловасці і ў разгледжаны перыяд з'яўлялася вельмі важным элементам беларускай эканомікі¹⁰⁵. Такім чынам, можна было чакаць, што Масква праявіць адмысловую цікавасць да беларускай сельскай гаспадаркі і адправіць у БССР надзейныя кадры для назірання за ёй. У базе дадзеных зафіксаваныя тры такія выпадкі: Шавялуха працаваў сакратаром КПБ па сельскай гаспадарцы з 1974 да 1979 г., калі быў прызначаны намеснікам міністра сельскай гаспадаркі СССР; Чура быў прызначаны міністрам сельгасбудаўніцтва БССР у 1980 г., але яго прозвішча знікла з баз дадзеных пасля адміністрацыйнай рэарганізацыі яго пасады ў 1985 г.; у 1970 г. Брытаў быў прызначаны міністрам торфаздабывальнай прамысловасці, але ў 1972 г. сышоў з пасады па стане здароўя. Хоць гэтая падгрупа адрозніваецца ад папярэдняй тым, што яе службоўцы пакліканы праводзіць нейкія захады, а не прадухіляць іх (што ёсць першаснай задачай праваахоўных органаў), яе малалікасць прыводзіць нас да той самай высновы, што і ў дачыненні да прызначаных Масквой праваахоўнікаў.

Што да астатніх сектараў эканомікі БССР — лёгкая і цяжкая прамысловасць, адукацыя, ахова здароўя, культурныя справы і г. д. — мы адзначылі толькі два выпадкі прызначэння «людзей з Масквы» на беларускія пасады. Бураўкін стаў старшынём Дзяржтэлерадыё БССР у 1978 г. і ажыццяўляў свае функцыі на момант напісання гэтых радкоў (*аўтар відавочна памыліўся, залічыўшы ўрадженца Беларусі, паэта, які да прызначэння ў Дзяржтэлерадыё працаваў у беларускім часопісе «Маладосць», у шэрагі «людзей з Масквы». — заўв. перакл.*); Бараноўскі стаў намеснікам старшыні Дзяржаўнага камітэту БССР па нафтапрадуктах у 1980 г. і таксама ўтрымліваў сваю пасаду на момант напісання. З усіх гэтых рэдкіх выпадкаў, калі аўтасайдэры былі прызначаны на пасады ў БССР, мы можам зрабіць выснову, што кантроль над беларускай кадровай палітыкай не адрозніваецца частым прасоўваннем «людзей з Масквы» на ключавыя пасады.

Падсумаванне і агульныя высновы

Савецкая сістэма дазваляе цэнтральным уладам сканцэнтраваць у сваіх руках аграмадныя паўнамоцтвы. Аднак асноўнае пытанне, абмеркаванае ў гэтым раздзеле, палягала ў наступным: наколькі кантроль над прызначэннямі на практы-

¹⁰⁵ McGrath, W. J. *The Politics of Soviet Federalism* (неапублікаваная доктарская дысертацыя; Атава, Карлетонскі універсітэт, 1981). Р. 107—187; 65 *Белорусская Советская Социалистическая Республика*. Мінск: Главная редакция Белорусской Советской энциклопедии, 1978. С. 286—298.

цы выяўляе сябе як механізм уплыву на працэс цыркуляцыі эліт? Для адэкватнай трактоўкі праблемы цэнтралізацыі мы разгледзелі апошнюю як атрыбут сістэмы, а не як суму індывідуальных прыкмет. Адпаведна, мы пабудавалі аналітычную мадэль цыркуляцыі эліт, што вынікае з метаду аналізу ланцужкоў вакансій, і пастуліравалі, што працэс цыркуляцыі належыць да маркаўскага тыпу, паколькі падзеі ў сістэме могуць быць прадказаны на падставе размеркавання вакансій паміж «станамі» сістэмы (дзесяццю пластамі іерархічна ранжыраваных пасадаў) і на падставе верагоднасцяў пераходу вакансій да іншых «станаў». Аформіўшы нашу мадэль цыркуляцыі эліт гэтакім чынам, мы аказаліся здольнымі правесці эмпірычныя тэсты на наяўнасць уплыву цэнтралізацыі — уплыву на плыні вакансій. Дзеля гэтага мы параўналі чаканыя вынікі ў мадэлі і фактычныя вынікі.

Знаходкі асноўнага тэста пацвердзілі, што пэўны ўплыў цэнтралізацыі мае месца, дарма што статыстычна ён нязначны. Найбольш уплыву з цэнтра паддаваліся пасады ў трох вышэйшых пластах (табл. 3.2). Працягваючы даследаванне ў гэтым кірунку, мы дазналіся, што ўплыў мае хутчэй ускосны характар. Цэнтралізацыя праявілася не як простае і сістэматычнае маніпуляванне вакансіямі ў БССР з Масквы; яна грунтуецца на інтэракцыях паміж плынямі вакансій на двух узроўнях сістэмы (табл. 3.3). З гэтага мы зрабілі дзве высновы. Па-першае, эфектыўная (проціпастаўленая намінальнай) цэнтралізацыя мае ў цяперашні час толькі маргінальны ўплыў на цыркуляцыю эліт у БССР. Па-другое, у той ступені, у якой гэтая цэнтралізацыя прысутнічае, яна з'яўляецца пабочным прадуктам узаемадзеяння паміж сістэмамі падбору кадраў на рэспубліканскім і ўсесаюзным узроўнях.

Тры дадатковыя тэсты, праведзеныя дзеля далейшага пошуку слядоў цэнтралізацыі ў працэсе цыркуляцыі эліт, збольшага пацвярджаюць высновы па выніках асноўнага тэста. Выкарыстанне пасадаў-трамплінаў для трэніроўкі кадраў і іх далейшага пераводу ў топ-эліту, прагляд перспектыўных службоўцаў у час іх працы на пасадах усесаюзнага значэння да пераводу ў вышэйшыя эшалоны ўлады БССР і простае запаўненне вышэйшых пасадаў «аўтсайдэрамі» — усё гэта сродкі цэнтралізаванага кантролю над мясцовым працэсам падбору кадраў. Усе тры спосабы знаходзіліся ва ўжытку, што адзначана ў базе дадзеных, але ўжываліся так рэдка, што выглядалі хутчэй выключэннем з правілаў фармавання эліты ў Беларусі.

У гэтым раздзеле пераважная ўвага надавалася якраз таму, што можа разглядацца як выключэнне з правілаў, а асноўны працэс практычна выпаў з поля зроку. Тут мы мусім часткова выправіць дысбаланс, паказаўшы на ў цэлым надзейнае функцыянаванне мадэлі вакансій. Калі пэўныя адхіленні назіраюцца на самым версе іерархіі пасадаў, у якую ўключаны два ўзроўні савецкай федэральнай структуры, то ў сярэднім і ніжнім звёнах (пласты 4—10) іх няма, што сведчыць пра адсутнасць цэнтральнай сістэмы кіравання кадрамі, якая сістэматычна ўплывала б на працэс цыркуляцыі эліт у БССР. Як мы ўбачым у наступным раздзеле, у Беларускай рэспубліцы дзейнічае шэраг кадравых сістэм, арганізаваных вакол рэгіёнаў і паводле прынцыпаў патранажа.

4. Рэгіянальная структура ў цыркуляцыі эліт

Рэгіяналізм фактычна азначае дэцэнтралізацыю ўлады ў савецкай сістэме. Ён уключае ўласнае інтэрпрэтаванне палітыкі цэнтра, гэтаксама, як цеслі, муляры і г. д. уносяць свае карэктывы ў задумкі дойліда. У тым, што тычыцца кадравай палітыкі, рэгіяналізм дзейнічае як процівага цэнтралізаванаму механізму прызначэнняў, і праз гэтую процівагу змест маскоўскай наменклатуры вызначаецца працэсамі, якія адбываюцца далёка па-за сталіцай. Нягледзячы на вонкавую схему, згодна з якой службоўцы ў цэнтры размяшчаюць кадры зверху ўніз, у многіх даследаваннях выяўлены наборы рэгіянальных пасадак, прызначэнні на якія мала залежаць ад цэнтра¹⁰⁶. Паспяхова кар’ера для пераважнай большасці савецкіх службоўцаў-«палітыкаў» залежала ў першую чаргу ад пранікнення ў адзін з асяродкаў, які кантраляваў прызначэнні на мясцовым узроўні і ад прасоўвання з дапамогай патранажу, забяспечанага рэгіянальнымі кіраўнікамі. Па-другое, важным было ўзняцца ў рэгіянальнай іерархіі настолькі высока, каб пасада дазваляла навізаць стасункі з патэнцыйнымі патронамі на вышэйшых узроўнях.

Трываласць і эластычнасць рэгіянальнага фактару ў савецкім палітычным жыцці ў вялікай меры тлумачыцца спосабам, у які гэтае палітычнае жыццё структураванае. З аднаго боку, актары ў цэнтры, якія шукалі падтрымкі супраць сваіх супернікаў, актыўна падкармлівалі рэгіяналізм праз пашырэнне стасункаў патранажу як з даўнімі сябрамі, так і з патэнцыйнымі хаўруснікамі¹⁰⁷. З другога боку, спробы цэнтральных улад ажыццявіць эфектыўны кантроль над справамі таго ці іншага рэгіёну спарадзілі абарончыя рэакцыі мясцовых эліт, якія згавор-

¹⁰⁶ Rigby, T. H. The Soviet Regional Leadership: The Brezhnev Generation // *Slavic Review*. Vol. 37 (March, 1978). P. 1—24; Oliver, James H. Turnover and Family Circles in Soviet Administration // *Slavic Review*. Vol. 32 (Sept., 1973). P. 527—545; Moses, Joel C. Regional Party Leadership and Policy-Making in the USSR. New York: Praeger, 1974; Regionalism in Soviet Politics: Continuity as a Source of Change // *Soviet Studies*. Vol. 37 (April, 1985). P. 184—211; The Impact of *Nomenklatura* in Soviet Regional Recruitment // *Soviet Union*. Vol. 8 (pt. 1, 1981). P. 62—102; Miller, John H. Cadres Policy in the Nationality Areas: Recruitment of CPSU first and second secretaries in the non-Russian republics of the USSR // *Soviet Studies*. Vol. 29 (Jan., 1977). P. 3—36; *Nomenklatura: A Check on Localism?* // Rigby T. H. and Harasymiw B. (eds.) Leadership Selection and Patron-Client Relations in the USSR and Yugoslavia. London: George Allen and Unwin, 1983. P. 64—96.

¹⁰⁷ Пра ранні савецкі перыяд гл.: Rigby, T. H. Early Provincial Cliques and the Rise of Stalin // *Soviet Studies* Vol. 33 (Jan., 1981). P. 3—28; Daniels, R. V. Evaluation of Leadership Selection in the Central Committee, 1917—1927 // Pintner W. and Rowney R. (eds.) *Russia Officialdom*. Chapel Hill: University of North Carolina Press, 1980. P. 355—368. Пра сучасны перыяд: Moses, Joel C. Regional Cohorts and Political Mobility in the USSR: the Case of Dnepropetrovsk // *Soviet Union*. Vol. 3 (pt. 1, 1976). P. 63—89; Willerton, John P. Jr. Patronage Networks and Coalition Building in the Brezhnev Era // *Soviet Studies*. Vol. 39 (April, 1987). P. 175—204.

валіся дзеля ўзаемнай бяспекі, каб унікаць падсправаздачнасці, якой ад іх патрабавалі б у іншым выпадку¹⁰⁸. Насамрэч, шэраг назіральнікаў выявілі падмурак пастаяннай прысутнасці рэгіяналізму ў савецкай сістэме менавіта ў спробах палітычнага цэнтра, які неаднакроць спрабаваў навязаць сваё першыństwo рэгіянальным элітам. Апошнія, перад тварам пагрозы, самкнулі рады і сталі прыхоўваць свае хітрыкі, падманваючы цэнтр адносна сапраўднага стану спраў у іхняй акрузе, тым самым паглыбляючы праблему цэнтральнага кантролю¹⁰⁹. Як магло давесці і наша ранейшае разважанне адносна моцных і слабых структур, савецкая форма арганізацыі хутчэй спрыяе персаналізаванаму стылю кіравання, пры якім буяе рэгіяналізм, і мала што дае ў плане інстытуцыйнага процістаяння цэнтра-бежным эфектам рэгіяналізму.

Мы ўжо згадвалі сляды рэгіяналізму ў час аналізу цыркуляцыі эліт у БССР. У раздзеле 2, вымалёўваючы іерархію пасадак, мы адзначылі, што пасады ў некаторых рэгіёнах эмпірычна ранжыруюцца ў пластах значна вышэй, чым пасады з аналагічнымі назвамі ў іншых рэгіёнах. Такія пасады здаюцца трамплінамі да вышэйшых эшалонаў улады ў БССР і іх лакалізацыя дае звесткі пра рэгіянальны ўплыў на схемы мабільнасці, якія мы назіралі. Да таго ж нашы знаходкі ў раздзеле 3 адносна фактычнай адсутнасці ўплыву цэнтра (Масквы) на працэс падбору кадраў у БССР маглі навесці на думку, што і на ўзроўні рэспублікі не ўсе кадравыя рашэнні прымаюцца ў Мінску. Калі геаграфічнае паходжанне службоўцаў можа быць вызначана, то практыка «агляду» перспектывных кадраў шляхам іх прызначэння на ўсесаюзныя пасады таксама набывае новае вымярэнне. З гледзішча цэнтра, такі агляд дазваляе вызначыць надзейнасць пэўнага кандыдата; з гледзішча кандыдата, ён забяспечвае магчымасць развіцця патранажных сувязяў, што могуць быць скарыстаны не толькі ў яго асабістай кар’еры, але і для

¹⁰⁸ Гл.: Getty, J. Arch. Origins of the Great Purges: The Soviet Communist Party Reconsidered, 1933—1938. Cambridge University Press, 1985; Rittersporn, Gabor Tamas. Soviet Politics in the 1930s: Rehabilitating Society // Studies in Comparative Communism. Vol. 19 (Summer, 1986). P. 105—128; Stalin in 1938: Political Defeat Behind the Rhetorical Apotheosis // Telos. No. 46 (Winter, 1980—1981). P. 6—42; The State Against Itself: Social Tension and Political Conflict in the USSR: 1936—1938 // Telos. No. 41 (Fall, 1979). P. 87—104; Rigby, T. H. How the Obkom Secretary Was Tempered // Problems of Communism. Vol. 29 (March-April, 1980). P. 57—63; Fainsod, Merle. Smolensk Under Soviet Rule. Cambridge, MA: Harvard University Press, 1958.

¹⁰⁹ Urban, Michael E. Conceptualizing Political Power in the USSR: Patterns of Binding and Bonding // Studies in Comparative Communism. Vol. 18 (Winter, 1985). P. 207—226; Sharlet, Robert. Dissent and the Contra-System in the Soviet Union // Hoffmann E. (ed.). The Soviet Union in the 1980s. New York: Academy of Political Science, 1984. P. 135—146; Gill, Graeme. The Single Party as an Agent of Development: Lessons from the Soviet Experience // World Politics. Vol. 39 (July, 1987). P. 566—578; Personality Cult, Political Culture and Party Structure // Studies in Comparative Communism. Vol. 17 (Summer, 1984). P. 111—121; Adelman, Jonathan R. The Early Development of the Soviet Governmental Bureaucracy: Center, Localities and National Areas // International Journal of Public Administration. Vol. 16 (No. 1, 1984). P. 55—95, асабліва с. 69—78.

прасоўвання наверх іншых актараў, з якімі ён быў звязаны дзякуючы ранейшай працы ў нейкім рэгіёне.

Гэты раздзел заснаваны на метадалогіі, якой мы карысталіся і дагэтуль. Наша ўвага засяроджваецца на рэгіяналізме як на сістэмным чынніку ў працэсе цыркуляцыі эліт у БССР. Аднак, мы паўторым асноўны тэст, праведзены ў раздзеле 3, але зменім яго форму, замяніўшы іерархічныя пласты рэгіёнамі Беларускай рэспублікі¹¹⁰. Каб пазбегнуць блытаніны, назавем схему з верагоднасцямі пераходу службоўцаў паміж рэгіёнамі R (заміж Q). Ланцужкі вакансій, што пачынаюцца на ўзроўні Саюза, у некаторых выпадках не пасуюць да тэмы рэгіянальнай цыркуляцыі эліт у Беларусі і таму выключаюцца з пэўных частак аналізу. Аднак ланцужкі, якія пачынаюцца на рэспубліканскім узроўні, рэlevantныя ва ўсіх варыянтах і таму пастаянна ўключаюцца ў працэс. Усе іншыя паняцці і метады падліку, згаданыя ў папярэдніх раздзелах, захоўваюцца і тут.

Логіка, якая дзейнічае пры разглядзе эфектаў рэгіяналізму на цыркуляцыю эліт, падобная да той, што абмяркоўвалася ў раздзеле 3 пры разглядзе эфектаў цэнтралізацыі. Зноў асноўным паказнікам з'яўляецца R_j , толькі ў дадзеным выпадку ён сімвалізуе размеркаванне даўжыні ланцужкоў па рэгіёнах, у якіх гэтыя ланцужкі былі спароджаны. У той ступені, у якой фактычнае размеркаванне даўжыні ланцужкоў вакансій адпавядае велічыням, прадказаным з дапамогай R_j , цыркуляцыя вакансій паміж рэгіёнамі можа разглядацца як працэс маркаўскага тыпу, у якім паток вакансій тлумачыцца сучасным станам сістэмы (рэгіянальным размеркаваннем вакансій) і верагоднасцямі, якія скіроўваюць рух вакансій паміж рэгіёнамі. Калі дапушчэнні ў мадэлі аказваюцца слушнымі, то менавіта рэгіён становіцца базавай адзінкай цыркуляцыі эліт у Беларусі.

У дадатак да асноўнага тэста маркаўскіх ланцужкоў на рэгіянальным узроўні, мы запрапануем некаторыя параўнанні паміж рэгіянальнай і стратыфікаванай мадэлямі, разгледзім як кар'ерны шлях прадстаўнікоў рэгіянальных эліт, так і рэпрэзентацыю рэгіёнаў у паходжанні вышэйшых службоўцаў БССР і СССР.

АСНОЎНЫ ТЭСТ

Першы набор вынікаў нашага аналізу цыркуляцыі эліт паводле рэгіянальных крытэраў прадстаўлены ў табліцы 4.1. Тут статыстычны паказнік R_j прадказвае размеркаванне ланцужкоў вакансій паводле даўжыні ў кожным з рэгіёнаў і на ўзроўні рэспубліканскіх арганізацый, дзе спароджаны тыя ланцужкі. У цэлым суадносіны паміж чаканым і фактычным размеркаваннем даволі шчыльныя, што дазваляе казаць пра дарэчнасць рэгіянальнай мадэлі. Насамрэч, 38 з 56 пар да-

¹¹⁰ Да шасці вобласцяў БССР дададзены сёмы рэгіён — горад Мінск. Рашэнне трактаваць Мінск такім чынам вынікае з важнасці пасад у горадзе і з таго факту, што гэта адзіны горад у БССР, які адміністрацыйна падпарадкаваны рэспубліцы, а не вобласці, у якой ён знаходзіцца. Прынятая намі класіфікацыя Мінска адпавядае і стандартам статыстычнай справаздачнасці ў Беларусі.

МАЙКЛ УРБАН

дзёных (67,9 %) адрозніваюцца на 1 % і менш, 49 з 56 (87,5 %) — на 2 % і менш. Зноў ужыўшы калмагораўскі крытэр рэlevantнасці, мы ўбачым, што ніводнае разыходжанне паміж чаканымі і фактычнымі дадзенымі не з'яўляецца статыстычна значным на ўзроўні 0,5. Таму ёсць асабліва важкія падставы, каб настойваць на валіднасці рэгіянальнай мадэлі.

Табліца 4.1. Чаканая (Ч) і фактычная (Ф) даўжыня ланцужка вакансій паводле месца паходжання (у працэнтах) N=2739

Даўжыня ланцужка	БССР			Мінская вобласць			Брэсцкая вобласць		
	Ч	Ф	n	Ч	Ф	n	Ч	Ф	n
1	55,1	55,5	434	70,0	66,6	219	69,5	71,5	158
2	28,0	26,6	208	20,6	25,2	83	21,0	19,9	44
3	10,8	10,7	84	6,4	5,5	18	6,5	6,8	15
4	3,8	3,6	28	2,0	1,5	5	2,0	1,8	4
5	1,3	2,3	18	0,7	0,9	3	0,7	-	-
6	0,4	0,9	7	0,2	0,3	1	0,2	-	-
7	0,1	0,4	3	0,1	-	-	0	-	-

Даўжыня ланцужка	Віцебская вобласць			Гомельская вобласць			Гродзенская вобласць		
	Ч	Ф	n	Ч	Ф	n	Ч	Ф	n
1	73,4	74,4	227	71,4	70,8	225	74,9	78,5	179
2	19,3	17,7	54	20,1	23,9	76	18,5	15,8	36
3	5,2	6,2	19	5,9	4,7	15	4,8	4,8	11
4	1,5	0,7	2	1,8	0,3	1	1,3	-	-
5	0,4	0,7	2	0,5	-	-	0,4	0,9	2
6	0,1	0,3	1	0,2	-	-	0,1	-	-
7	0	-	-	0,1	0,3	1	0	-	-

Даўжыня ланцужка	Магілёўская вобласць			Горад Мінск		
	Ч	Ф	n	Ч	Ф	n
1	70,3	68,8	201	72,4	76,2	198
2	20,7	24,3	71	19,2	19,6	51
3	6,2	5,1	15	5,7	4,2	11
4	1,9	1,4	4	1,8	-	-
5	0,6	0,3	1	0,6	-	-
6	0,2	-	-	0,2	-	-
7	0,1	-	-	0	-	-

Калі на хвіліну мы звернемся да канкрэтных рэгіёнаў, то заўважым, што найбольшыя разыходжанні паміж чаканымі і фактычнымі звесткамі характэрныя для горада Мінска і Мінскай вобласці. Хоць яны не настолькі вялікія, каб быць статыстычна значнымі, зазначым мімаходзь, што гэтыя разыходжанні аказаліся часткова справакаванымі нашым метадам кадавання, бо ў дадзеным выпадку мы аналітычна падзялілі тое, што геаграфічна складае цэльную адзінку. Калі б мы разглядалі Мінск і Мінскую вобласць разам, то чаканыя і фактычныя велічыні яшчэ наблізіліся б, і дадзеныя па Мінскай вобласці больш нагадвалі б дадзеныя па іншых вобласцях. Аднак, як мы ўбачым далей, у паасобным разглядзе Мінска і Мінскай вобласці ёсць істотная карысць для тлумачэння працэсу цыркуляцыі эліт у БССР.

Мінск адрозніваецца ад іншых адзінак аналізу ў іншым дачыненні: даўжыня ланцужкоў, распачатых у сталіцы, ніколі не перавышае 3, а ў вобласцях максімальная даўжыня ланцужка вагаецца ад 4 да 7. Тут дзейнічаюць два фактары. Па-першае, у Мінску менш адміністрацыйных узроўняў, чым у вобласцях. Калі кожная вобласць уключае ў сябе пасады гарадскога, раённага ўзроўню і ўзроўню прадпрыемстваў, то адміністрацыйная іерархія горада Мінска складаецца толькі з арганізацый раённага ўзроўню і прадпрыемстваў. Такім чынам, крыніц вакансій у Мінску менш. Па-другое, і гэта нават важнейшае, вакансіі, якія маюць дачыненне да горада Мінска і спараджаюць ланцужкі з даўжынёй больш за 3, бяруць пачатак у вакансіях на рэспубліканскім або ўсесаюзным узроўнях. У выніку такія вакансіі не адзначаюцца як «мінскія». Гэты феномен не толькі тлумачыць незвычайнае размеркаванне ланцужкоў у горадзе, але і паказвае на схему, у якой тыя, хто займае пасады ў Мінску, дастаткова часта праходзяць перад тым вывучку на рэспубліканскім і ўсесаюзным узроўнях. Далей мы вернемся да абедзвюх «анамалій» і адзначым некаторыя іх наступствы.

Табліца 4.2. **Верагоднасць пераходу вакансій паміж рэгіёнамі, 1966—1986**

Месца паходжання	Месца прызначэння									
	Мінск вобл.	Брэст	Віцебск	Гомель	Гродна	Магілёў	г. Мінск	БССР	СССР	Па-за сістэмай
Мінск. вобл.	0,22	0,01	-	0,01	-	-	0,03	0,03	-	0,70
Брэст	0,01	0,28	-	-	-	-	-	0,01	-	0,69
Віцебск	-	0,01	0,23	-	0,01	-	-	0,01	-	0,73
Гомель	0,02	-	-	0,25	0,01	-	-	0,02	-	0,71
Гродна	-	-	0,01	-	0,22	-	0,01	0,01	-	0,75
Магілёў	0,01	-	-	-	-	0,26	-	0,02	-	0,70
г. Мінск	0,01	-	-	-	0,01	-	0,22	0,04	-	0,72
БССР	0,04	0,03	0,03	0,02	0,02	0,02	0,05	0,23	0,01	0,55
СССР	0,02	0,04	0,02	-	-	0,02	0,04	0,29	0,10	0,48

У табліцы 4.2 выведзены другі набор вынікаў, звязаных з асноўным тэстам. Ён уяўляе з сябе R-матрыцу, з верагоднасцямі пераходу вакансій паміж рэгіёнамі, выражанымі ў статыстычным паказніку P_j (тут $P_j = P_{j-1p}$). Табліца складаецца з дзевяці радкоў і дзевяці слупкоў, якія адпавядаюць шасці вобласцям, гораду Мінску, БССР і СССР. Яна чытаецца па радках, прычым клетка ў радку азначае месца, у якім адкрылася вакансія. Клетка з радка супастаўляецца са слупком; іх перасячэнне дае верагоднасць таго, што наступны рух вакансіі адбудзецца ў месца, пазначанае ўверсе слупка. Так, напрыклад, першы радок азначае, што вакансія, адкрытая ў Мінскай вобласці, у 22 % выпадкаў запоўніцца прэтэндэнтам з гэтай самай вобласці, у 1 % выпадкаў прыйдзе ў Брэсцкую вобласць, і г. д. Дыяганаль, што выходзіць з верхняга левага кутка, дае найбольшыя лічбы, бо азначае, што вакансіі запаўняюцца прэтэндэнтамі з таго самага рэгіёну. Такім чынам, і на ўзроўні вобласцяў, і на агульнарэспубліканскім узроўні існуе выразная тэндэнцыя прызначэння рэгіянальных кадраў. Толькі ў Мінскай і Гомельскай вобласцях прызначэнне «чужынца» грунтавалася на верагоднасці, большай за 0,01. Аднак у Мінскай вобласці «чужыя» кадры паходзілі ў асноўным з горада Мінска (які геаграфічна належыць да таго самага рэгіёну), а ў Гомельскай вобласці толькі ў адным выпадку вакансія пераходзіла ў іншы рэгіён з верагоднасцю, большай за 0,01, і да таго ж гэтая верагоднасць усё адно заставалася нізкай (0,02). Далей мы больш падрабязна разгледзім выпадак Мінскай вобласці, бо ён

мае дачыненне да ўздыму і заняпаду асобнай фракцыі ў беларускай палітыцы ў разгледжаны перыяд.

Як можна было чакаць, носьбіты пасадаў у Мінскай вобласці і г. Мінску часцей пераходзяць на пасады рэспубліканскага ўзроўню, чым іх калегі з іншых частак СССР. Радок 8, у якім адзначаюцца гэтыя верагоднасці для БССР, дэманструе, што вакансія на рэспубліканскім узроўні з трохі большай верагоднасцю прыходзе ў горад Мінск (0,05), чым у Мінскую вобласць (0,04). Аднак даволі нечаканым можа выглядаць параўнанне лічбаў у радку 9. У гэтым выпадку вакансіі на ўсесаюзным узроўні запаўняюцца з роўнай верагоднасцю прэтэндэнтамі з горада Мінска (0,04) і з Брэсцкай вобласці, у той час як для прэтэндэнтаў з Мінскай вобласці гэтая верагоднасць не вышэйшая, чым для віцэблянаў ці магілёўцаў (0,02). Калі прыгадаць з папярэдняга раздзела, горад Мінск — адміністрацыйны эквівалент Мінскай вобласці, але ў партыйнай іерархіі відавочна саступае ёй. Толькі адміністрацыйным статусам няможна патлумачыць той факт, што на ўсесаюзных пасадах службоўцы з г. Мінска бяруцца ў два разы часцей, чым службоўцы з вобласці. Горад Мінск мае найбольшую канцэнтрацыю прамысловых прадпрыемстваў у БССР і памер яго партыйнай арганізацыі большы, чым у любой з вобласцяў, узятых паасобку¹¹¹. Але зноў жа, гэтыя адрозненні не здаюцца дастаткова істотнымі, каб уплываць на верагоднасць пераходу на ўсесаюзных пасады, тым болей што другая ў БССР па колькасці насельніцтва і членаў партыі Гомельская вобласць з яе канцэнтрацыяй прамысловасці ў абласным цэнтры зусім не мае шанцаў быць прадстаўленай на ўсесаюзным узроўні, у той час як найменшая ў краіне Магілёўская вобласць такія шанцы мае нароўні з Віцебскай і Мінскай.

Такім чынам, канцэнтрацыя прамысловасці і памер партарганізацыі не карэлююць з верагоднасцю пераходу на пасады ўсесаюзнага ўзроўню. Найбольшы паказнік, прадэманстраваны г. Мінскам (як мы гэта ўбачым падрабязней ніжэй) здаецца вынікам уплыву «рэгіёну», рэпрэзентаванага ў дадзеным выпадку сувязямі паміж носьбітамі пасадаў у горадзе Мінску і іх адносінамі са службоўцамі ў Маскве.

Што да адносна высокага прадстаўніцтва службоўцаў з Брэсцкай вобласці ў Маскве, мы адзначым малалікасць выпадкаў, што трапілі ў поле зроку, і іх спецыфіку. З трох пераводаў у Маскву з Брэсцкай вобласці адзін выпадак уяўляў з сябе паступленне першага сакратара абкаму камсамола аспірантам у Акадэмію грамадскіх навук ЦК КПСС (адзіны такі выпадак ва ўсёй выбарцы), два другіх — працу выхадцаў з Брэстчыны ў якасці інструктараў ЦК КПСС, г. зн. на пасадах, значна ніжэйшых за тыя, што звычайна займалі ў Маскве выхадцы з Беларусі. Такім чынам, даволі высокая верагоднасць пераводу ў Маскву з Брэсцкай

¹¹¹ На 1 студзеня 1978 г. у Гомельскай вобласці мелася найбольш членаў партыі (калі мінчукоў не залічваць у жыхароў Мінскай вобласці) — 92 285, а ў горадзе Мінску на 1 ліпеня таго самага года — 102 838. Лічбы ўзятыя са зборніка: Коммунистическая партия Белоруссии в цифрах, 1918—1978. Минск: Беларусь, 1978. С. 212—214.

вобласці не азначала, як для выхадцаў з Мінска, што яны займалі высокія пасады.

Ці з'яўляліся верагоднасці пераходу вакансій у рэгіёнах стабільнымі цягам часу? Мы можам адказаць на гэтае пытанне, вылучыўшы ў табліцы два перыяды (1966—1976, 1976—1986), прычым кожны будзе ўключаць дзесяць магчымасцяў пераходу ўтрымальнікаў пасадаў на іншую работу (у 1966—1967, 1967—1968 гг. і г. д.), а потым пералічыць R-матрыцу для кожнага з гэтых двух перыядаў. Параўнаўшы два перыяды, мы знойдзем, што нідзе адрозненне ў верагоднасці пераходу на іншую працу не перавышае 0,02. Такім чынам, напрашваецца вывад аб значнай часовай стабільнасці рэгіянальнай схемы размеркавання пасадаў¹¹².

Звесткі, прадстаўленыя ў табліцах 4.1 і 4.2, наводзяць на думку, што цыркуляцыя эліт у БССР у названы перыяд можа быць зразуметая як працэс, дзе кожны рэгіён імкнецца быць першаснай характарыстыкай сістэмы. Высокая зурывытчыная каштоўнасць мадэлі размеркавання ланцужкоў вакансій паміж рэгіёнамі (табл. 4.1), высокая верагоднасць таго, што вакансіі, адкрытыя ў рэгіёне, будуць запоўненыя выхадцамі з таго самага рэгіёну (табл. 4.2), адносна стабільнасць рэгіянальных схем у дыяхранным вымярэнні падкрэсліваюць ролю рэгіёну як характарыстыкі мабільнасці эліт у БССР. Паміж тым, як працэс цыркуляцыі адбываецца ў рэгіянальнай і стратыфікаванай мадэлях, і карыснасцю кожнай з іх можа быць праведзена параўнанне.

ПАРАЎНАННЕ ДЗВЮХ МАДЭЛЯЎ

Вынікі асноўных тэстаў, праведзеных на матэрыялах кожнай з мадэляў, паддаюцца параўнанню. Увогуле, зурывытчыная каштоўнасць рэгіянальнай мадэлі (табл. 4.1) яўна вышэйшая, чым у мадэлі стратыфікацыі, у якую ўключаны пасады ўсесаюзнага значэння (табл. 3.2). Таму рух вакансій у сістэме ў некаторых аспектах разумеецца лепш, калі ўпісваецца ў кантэкст пабочных патокаў вакансій (рух унутры рэгіёну, паміж рэгіёнамі), чым калі разглядаецца ў мадэлі стратыфікацыі, дзе вакансіі рухаюцца па вертыкалях уздоўж іерархічных рангаў. З другога боку, мадыфікацыя, унесена ў мадэль стратыфікацыі (выключэнне пасадаў усесаюзнага ўзроўню) дае вынікі (табл. 3.3), параўнальныя з рэгіянальнай мадэллю. Такім чынам, няма падстаў аддаваць перавагу адной ці другой мадэлі; хутчэй мы мусім бачыць іх як альтэрнатыўныя схемы тлумачэнняў працэсу цыркуляцыі эліт, кожная з якіх спрыяе разуменню агульнай канцэпцыі¹¹³. Падабенства ў размеркаванні даўжыні ланцужкоў у рэгіянальнай мадэлі рэзка кантрастуе з адрозненнямі ў гэтай даўжыні, якія рэгіструюцца ў розных пластах іерар-

¹¹² Чытач знойдзе рэлевантныя звесткі ў: Urban, Michael E.; Reed, Russell B. Regionalism in a Systems Perspective: Explaining Elite Circulation in a Soviet Republic // *Slavic Review*. Vol. 48 (Fall, 1989).

¹¹³ Гарысан Уайт робіць аналагічнае сцвярдженне ў падобным кантэксце ў: White, Harrison C. *Chains of Opportunity*. Cambridge, MA: Harvard University Press, 1970. P. 121.

хічнай мадэлі (табл. 3.2). Як правіла, вышэйшы пласт спараджае даўжэйшыя ланцужкі. Гэта значыць, калі б вакансія не адкрывалася на пасадзе з найвышэйшых пластоў з далейшай цыркуляцыяй у сістэме і вызваленнем месцаў у ніжэйшых пластах, вынікам заўсёды будзе адносна доўгі, іерархічна ўпарадкаваны ланцужок. Гэты эфект відавочна прысутнічае ў мадэлі, пабудаванай на стратыфікаваным ранжыраванні пасадаў (схема размеркавання ланцужкоў паводле даўжыні прадстаўлена ў той самай табл. 3.2), але праяўляецца і ў рэгіянальнай мадэлі. Як адзначана вышэй у нашым параўнанні даўжыні ланцужкоў, распачатых у горадзе Мінску і вобласцях, колькасць адміністрацыйных узроўняў у рэгіёне звязана з даўжынёю ланцужкоў вакансій, што фармуюцца ў ім. Адпаведна, мы прыходзім да высновы, што рух вакансій унутры рэгіёнаў і паміж імі не з’яўляецца незалежным ад іх руху паміж пасадамі ў іерархіі. Мадэль стратыфікацыі спрыяе нашаму разуменню схемы цыркуляцыі вакансій у рэгіёнах.

Адваротны тэзіс таксама слушны. Рэгіён уплывае на паток вакансій у стратыфікаванай мадэлі. Перагляд 13 ланцужкоў, уключаных у табліцу 3.2, даўжыня якіх сягае 6 ці больш пунктаў, даводзіць нам, што ў 10 з іх вакансіі цыркулявалі паміж пасадамі ў адным рэгіёне, а ў трох астатніх — паміж пасадамі, характарызаванымі своеасаблівай спецыялізацыяй (у двух выпадках — сельская гаспадарка, у адным — камсамол) і, адпаведна, уцягвалі два ці больш рэгіёны БССР. Гэта таксама як размеркаванне даўжыні ланцужкоў, спароджанае ў рэгіянальнай мадэлі, можа разглядацца ў вялікай ступені як функцыя іерархіі, адмысловы змест даўжэйшых ланцужкоў, што ўзнікаюць у мадэлі стратыфікацыі, у першую чаргу вызначаецца рэгіянальнай цыркуляцыяй вакансій. Мадэлі дапаўняюць адна другую ў плане інфармацыі.

Калі з мадэлі стратыфікацыі прыбіраюцца пасады ўсесаюзнага значэння, вынікі асноўнага тэста ў дзвюх мадэлях становяцца вельмі падобнымі ў двух аспектах. Па-першае, у кожнай з мадэляў адносна высокія верагоднасці выхаду паза межы сістэмы. У мадэлі стратыфікацыі верагоднасць таго, што вакансія пакіне сістэму, роўная 0,63 (табл. 3.3), а ў рэгіянальнай мадэлі яна вагаецца ад 0,55 да 0,75 (табл. 4.2). Па-другое, чаканае і фактычнае размеркаванне ланцужкоў паводле даўжыні шчыльна стасуецца з вынікамі ў абедзвюх мадэлях (табл. 3.3 і 4.1). Хоць гэтае стасаванне крыху большае ў мадыфікаванай мадэлі стратыфікацыі, нагадаем, што яно дасягаецца выдаленнем з выбаркі пасадаў усесаюзнага значэння. Паколькі ў рэгіянальнай мадэлі такіх удакладненняў не рабілася, яна мае перавагу, будучы больш рэалістычным адлюстраваннем фактычна атрыманых звестак.

Нягледзячы на апошнюю заўвагу, наша параўнанне дзвюх мадэляў падкрэслівае ўзаемадзеянне іерархічнага ранжыравання і рэгіянальнага ўплыву ў працэсе цыркуляцыі эліт. Хоць месца ў іерархіі і рэгіён маглі б быць самі праз сябе вызначаныя як асноўныя фактары, што вызначаюць схемы мабільнасці савецкіх эліт, карысць ад падыходу з выкарыстаннем ланцужкоў вакансій, разгорнутага тут, заключаецца ў здольнасці праліць святло на гэтае ўзаемадзеянне, захавашы адносіны паміж эмпірычна звязанымі фактарамі. Мадэлі вакансій — асаблі-

ва ў выпадках, дзе ланцужкі адносна доўгія — дазваляюць нам убачыць, як рэгіён уплывае на размеркаванне сумы вакансій, спароджаных у вышэйшых пластах уладнай іерархіі, а іерархія, у сваю чаргу, адыгрывае ключавую ролю ў вызначэнні паслядоўнасці перамяшчэння вакансіі, што трапіла ў нейкі рэгіён. Карацей кажучы, гэтыя дзве мадэлі прыцягваюць увагу да ўзаемазвязі паміж рэгіёнам і рангам пасады — фактарамі, што фармуюць схемы мабільнасці ў сістэме. Калі мы назіраем працэс цыркуляцыі эліт з пункту гледжання якой-небудзь з дзвюх мадэляў, мы адначасова бачым і эфекты іншай. Узаемадзеянне паміж рангам і рэгіёнам робіцца яшчэ больш выразным, калі правесці дадатковыя тэсты адносна ўплыву рэгіяналізму на цыркуляцыю эліт у БССР.

ДАДАТКОВЫЯ ТЭСТЫ

Зараз мы звернем увагу на іншую грань узаемадзеяння паміж іерархічнай і рэгіянальнай мадэлямі мабільнасці шляхам вывучэння рэгіянальных сістэм кіраўніцтва БССР і манеру, на які яны суадносяцца з рэспубліканскай і ўсесаюзнай сістэмамі кіраўніцтва. Адпаведна, былі задуманы дадатковыя тэсты, каб прааналізаваць паходжанне і прызначэнне тых, хто ў той ці іншы час займаў найвышэйшыя пасады ў рэгіёнах.

Табліца 4.3. Рэгіянальнае паходжанне беларускіх рэгіянальных эліт, 1966—1986 гг.*

	Знутры рэгіёну	Іншы рэгіён БССР	З-за межаў рэгіёну БССР	СССР	Усяго
Брэсцкая вобласць	26	8	7	3	44
Віцебская вобласць	24	11	8	4	47
Гомельская вобласць	33	6	9	0	48
Гродзенская вобласць	24	7	5	0	36
Магілёўская вобласць	33	5	7	0	45
Мінская вобласць	31	29(12)	8	0	68
Горад Мінск	43	4(3)	6	0	53

* Элітныя пасады ўключаюць: сакратароў абкамаў (для горада Мінска — сакратароў гаркаму), старшынь і першых намеснікаў старшынь аблвыканкамаў (для г. Мінска — гарвыканкаму), першага сакратара найбуйнейшага ў вобласці гаркаму (для Мінскай вобласці — Барысаўскага гаркаму, для г. Мінска — Савецкага райкаму). Лічбы ў дужках азначаюць дадзеныя, атрыманыя пры разглядзе г. Мінска і Мінскай вобласці як суцэльнага рэгіёну.

Дадзеныя ў табліцы 4.3 тычацца паходжання рэгіянальных эліт. Тут «паходжанне» вызначаецца як месца, у якім нехта меў пасаду да таго, каб стаць кіраўніком пэўнага рэгіёну. Нават беручы пад увагу той факт, што шэраг людзей са слупкоў «БССР» і «СССР» у табліцы 4.3 насамрэч вярталіся ў рэгіёны, дзе пачалася іх кар’ера, мы бачым з гэтых звестак, што рэгіяналізм — значна менш выразны фактар пры займанні *найвышэйшых* пасадаў у рэгіёнах, чым пры займанні мясцовых пасадаў увогуле. У сямі рэгіёнах, узятых разам, 62,8 % найвышэйшых пасадаў былі занятыя службоўцамі, чыя праца непасрэдна перад прызначэннем праходзіла ў тым самым рэгіёне, што дае суадносіны паміж рэкрутаваннем «мясцовых» і «немясцовых» кадраў 1,7:1. Што да агульнай цыркуляцыі вакансій, то падобныя паказнікі вагаюцца ад 2,75:1 (Мінская вобласць) да 14:1 (Брэсцкая вобласць).

У Мінскай і Віцебскай вобласцях зарэгістраваныя найніжшыя паказнікі (адпаведна, 45,6 % і 51,%) унутранага рэкрутавання ўласных «топ-эліт». Аднак паказнік Мінскай вобласці набліжаецца да сярэдняга па краіне, калі мы палічым, што кадры з горада Мінска таксама належаць да Мінскай вобласці (63,2 %). Іншая крайняя кропка — відавочна, горад Мінск, дзе ўнутранае рэкрутаванне на найвышэйшых пасадах сягае 81,1 %. Калі мы правядзем адносна Мінска тую самую аперацыю, што рабілі адносна Мінскай вобласці, і залічым тых, хто прыязджае з Мінскай вобласці, у «агульнамінскія» кадры, то атрымаецца, што толькі ў адным выпадку з 53 прадстаўнік мінскай эліты паходзіў з іншага рэгіёну. Гэты выключна высокі ўзровень унутранага рэкрутавання ў горадзе Мінску наводзіць на думку аб існаванні згуртаванай кадравай групойкі ў сталіцы. Мы назіраем — асабліва ў другой дэкадзе перыяду, ахопленага нашым даследаваннем — што гэтая згуртаваная групойка пачала апаноўваць найвышэйшыя пасады ў Беларускай рэспубліцы.

У табліцы 4.4. адлюстраваныя звесткі пра доступ «рэгіяналаў» да элітных пасадаў на рэспубліканскім узроўні. У дадзеным выпадку «эліта» разглядаецца як сукупнасць пасадаў, чые ўтрымальнікі пастаянна прадстаўлены (г. зн. выбраны мінімум на 4 з 5 з’ездаў КПБ, скліканых у разгледжаны перыяд) у бюро ЦК КПБ. Лічбы ў дужках азначаюць частату, з якой члены «партызанскай групойкі», дамінантнай у сярэдзіне 1960-х гг., пакідалі кіроўныя пасады рэгіянальнага ўзроўню і пераходзілі на элітныя пасады рэспубліканскага ўзроўню. Левы слупок у табліцы 4.4 паказвае на той факт, што Мінская вобласць была рэгіёнам-аплотам гэтай групойкі і што з агульнай колькасці «рэгіяналаў» (30), якія перайшлі на элітныя пасады ў рэспубліцы, 11 можна ідэнтыфікаваць як «партызанаў»¹¹⁴.

¹¹⁴ Каб ідэнтыфікаваць членаў гэтай групойкі, акрамя біяграфічных нататак у зборніку «Депутаты Верховного Совета СССР» і некралогаў у газетах, я карыстаўся мемуарамі К. Т. Мазурава (былога партызанскага камандзіра і вядучай палітычнай фігуры ў пасляваеннай Беларусі) «Незабываемое» (Мінск: Беларусь, 1984) і артыкулам іншага выбітнага партызана і палітычнага дзеяча БССР С. В. Прытыцкага «Курганы славы и бессмертия» (Советская Белоруссия. 1967. 26 ліпеня).

Табліца 4.4. Рэгіёны паходжання беларускай топ-эліты ў 1966—1986 гг.

	1966—1986	1966—1975	1976—1986
Мінская вобласць	10(8)	10(8)	0
Брэсцкая вобласць	2	1	1
Віцебская вобласць	7(2)	3(2)	4
Гомельская вобласць	1*	1*	0
Гродзенская вобласць	2 (1*)	1 (1*)	1
Магілёўская вобласць	1 (1)	0	1 (1)
Горад Мінск	7	0	7
Па-за межамі БССР	4	3	1

Заўвага: Паходжанне вызначана як рэгіён, у якім займалася апошняя пасада перад уваходжаннем у вышэйшую эліту. Лічбы ў дужках азначаюць колькасць ідэнтыфікаваных прадстаўнікоў «партызанскай» групы; лічбы з зорчкімі — што асноўная кар’ера службоўцаў рабілася ў Мінскай вобласці.

Магчыма, самы цікавы кантраст, выяўлены ў табліцы 4.4, тычыцца перамяшчэння рэгіянальнай базы рэкрутавання на элітныя пасады рэспубліканскага ўзроўню. Сярэдні слупок, які ўключае першую дэкаду перыяду, ахопленага даследаваннем, сведчыць аб вырашальным дамінаванні Мінскай вобласці. З 16 службоўцаў, якія перайшлі з рэгіянальных пасадаў на рэспубліканскія, 10 паходзілі з Мінскай вобласці. Аднак другі перыяд (гл. правы слупок табл. 4.4) характарызуецца поўным знікненнем гэтай тэндэнцыі і выхадам на першы план горада Мінска, які даў 7 з 14 «навабранцаў». Калі б мы мусілі ўключыць у лічбы тых індывідаў, якія распачалі свае кар’еры на рэгіянальным узроўні, занялі пасады на ўзроўні СССР або іншай саюзнай рэспублікі, а потым прабіліся ў эліту БССР, гэтае дамінаванне мінчукоў выявілася б яшчэ больш выразным¹¹⁵. Калі мы супаставім схему рэкрутавання

¹¹⁵ Калі б такія асобы ўключаліся ў пералік, трэба было б дадаць да катэгорыі г. Мінска тры выпадкі: Слюнькоў, які быў першым сакратаром Мінскага гаркаму ў 1972—1974 гг., а потым стаў намеснікам старшыні Дзяржплану СССР ды вярнуўся ў БССР як першы сакратар ЦК КПБ у студзені 1983 г.; Рэут, другі сакратар Мінскага гаркаму (1974—1975 гг.), які зрабіўся першым намеснікам міністра радыёэлектроннай прамысловасці СССР (1975—1983 гг.) і вярнуўся ў Беларусь, дзе стаў старшынём Дзяржплану; Ляпёшкін, першы сакратар Мінскага гаркаму (1974—1976 гг.), якога прызначылі намеснікам загадчыка аддзела адміністрацыйных органаў ЦК КПСС (1977—1983 гг.) і які вярнуўся ў Беларусь як сакратар КПБ.

з рэгіянальных эліт у рэспубліканскія і схему рэкрутавання ў рэгіянальныя эліты, то пераканаемся: групоўка, якая склалася ў горадзе Мінску ў першую дэкаду нашага даследавання на аснове высокай ступені самарэпрадукавання, аказалася здольнай у другую дэкаду замясціць «партызанаў» і павесці рэй у беларускай палітыцы. У сувязі з гэтым дарэчна будзе зазначыць, што «агледзіны» ў Маскве, пра якія мы пісалі раней, аналізуючы з’яву цэнтралізацыі, маюць таксама іншы аспект. Члены «мінскай» групоўкі, атрымліваючы пасады ў Маскве, відавочна, здолелі выкарыстаць свае ўладныя рэсурсы і доступ да ўплывовых актараў у цэнтры для прасоўвання ўласных кар’ерных інтарэсаў і інтарэсаў сваіх калег¹¹⁶. Падобна, да сярэдзіны 1970-х гг. утварылася «вось» паміж групоўкай у Мінску, з аднаго боку, і яе сябрамі ды прыхільнікамі ў Маскве, з другога. Хоць падрабязна гэтая тэма будзе абмяркоўвацца ў наступным раздзеле, прысвечаным патранажу, можна адзначыць, што праз стажыроўкі ў Маскве трое мінскіх лідэраў — Слюнькоў, Рэут і Ляпёшкін — дабіліся шчыльнага ўзаемадзеяння з патронамі ў цэнтры і што гэта, напэўна, паспрыяла росквіту групоўкі ў цэлым.

У дадатак да сувязі ў Маскве, адной з адметных рыс мінскай групоўкі з’яўляецца яе апора на прамысловасць. Адрозна ад іншых беларускіх службоўцаў, якія рабілі свае кар’еры пераважна па камсамольскай лініі, лідэры сталічнай групоўкі пачыналі сваю палітычную дзейнасць на прамысловых прадпрыемствах, у прыватнасці, на Мінскім трактарным заводзе¹¹⁷ (пералік тых, хто пачынаў на сталічных прадпрыемствах, прапануецца ў дадатку В). У гэтай сувязі адзначым з’яву, знаёмую ўсім, хто вывучае рэкрутаванне эліты ў СССР; менавіта, тэндэнцыю лідэраў прызначаць на высокія пасады людзей, разам з якімі яны працавалі раней¹¹⁸. У выпадку з горадам Мінскам асноўнай фігурай, якая здзяйсняла падобны пат-

¹¹⁶ Т. Рыгбі апісвае заканамернасць, згодна з якой абласныя або рэспубліканскія службоўцы, атрымаўшы пасаду ў Маскве, стараюцца выкарыстаць кантакты ў цэнтры для ўзмацнення кадровай базы «ўдома» за кошт уласных прыхільнікаў. Рыгбі, аднак, абмяжоўваецца ў сваіх назіраннях выпадкамі першых сакратароў абкамаў або рэспубліканскіх партарганізацый. Гл.: Rigby, T. H. Khrushchev and the Rules of the Soviet Political Game // Miller R. F. and Feher F. (eds.). Khrushchev and the Communist World. London: Croom Helm, 1984. P. 39—81, асабліва с. 40.

¹¹⁷ У даследаванні час першы сакратар ЦК КПБ (Слюнькоў), іншы сакратар ЦК КПБ (Ляпёшкін), намеснік старшыні Савета міністраў БССР (Крыцкі) і першы намеснік міністра мясцовай прамысловасці БССР (Булгак) пачыналі свае кар’еры як кваліфікаваныя рабочыя на Мінскім трактарным заводзе. Іх уваход у палітыку адбываўся праз займанне адміністрацыйных, партыйных або прафсаюзных пасадаў. Згодна з даступнымі звесткамі, першасныя партарганізацыі на сталічных прадпрыемствах сталі таксама стартавай пляцоўкай для людзей, якія займалі наступныя пасады: старшыня Савета міністраў БССР, другі сакратар ЦК КПБ, двое загадчыкаў аддзелаў ЦК КПБ, кіраўнік прафсаюзу, намеснік старшыні Мінскага гарвыканкаму. У дадатак да Мінскага трактарнага завода чацвёра іншых заводскіх адміністратараў працягвалі свой шлях да міністэрскіх пасадаў у БССР, пяты стаў намеснікам міністра, шосты — старшынём Дзяржплана БССР.

¹¹⁸ Moses, Joel C. Regional Cohorts and Political Mobility...; Willerton, John P. Jr. Patronage Networks...; Hill, Ronald J.; Rahr, Alexander. The General Secretary, the Central Party Secretariat and the Apparatus // Lane David (ed.). Elites and Soviet Politics. Aldershot: Edward Elgar, 1988. P. 49—73.

ранаж, быў М. Н. Слюнькоў — першы сакратар ЦК КПБ з 1983 па студзень 1987 г. У той час ён стаў сакратаром ЦК КПСС і, трохі пазней, членам Палітбюро. Аднак у той самы час было б складана вытлумачыць уздым мінскай групоўкі паводле схемы, якая часта апісваецца ў літаратуры: адзін-адзіны патрон праз свой кантроль над сістэмай прызначэнняў развівае вертыкальную сетку кліентаў, якія, у сваю чаргу, могуць ажыццяўляць патранаж над уласнымі падгрупамі паслядоўнікаў. Слюнькоў і іншы лідэр мінскай групоўкі, А. А. Рэут (у канцы 1980-х гг. — першы намеснік кіраўніка Дзяржплана СССР) працавалі ў Маскве з сярэдзіны 1970-х гг. да 1983 г., Слюнькоў — намеснікам старшыні Дзяржплана, Рэут — першым намеснікам міністра радыёпрамысловасці. Улічваючы тыя факты, што менавіта ў гэты перыяд мінская групоўка пачала актыўна замяшчаць «партызанаў» у беларускай эліце і што пасады Слюнькова і Рэута не давалі ім дастаткова наменклатурных паўнамоцтваў, каб забяспечыць службовае прасоўванне іх «кліентаў» у горадзе Мінску, лагічна дапусціць, што ў дадзеным выпадку спрацавала схема, якая адрознівалася ад стандартных адносін «патрон-кліент». Больш падобна, што тут назіраўся дваякі працэс, які «ўнізе» заключаўся ў фармаванні кагорты асоб з прамысловасці, якія апаноўвалі найперш адметныя пасады ў горадзе Мінску, а «ўверсе» — у культываванні гарызантальных сувязяў Слюнькова і Рэута з тымі чыноўнікамі ў Маскве, якія мелі б дастатковыя наменклатурныя паўнамоцтвы, каб палегчыць вертыкальную мабільнасць членаў мінскай групоўкі. Урэшце, працэс больш падобны да дзеянняў каманды з пэўным падзелам палітычнай «працы»: прадстаўнікі каманды ў Маскве выкарыстоўваюць вертыкальныя сувязі з іншымі чыноўнікамі саюзнага ўзроўню, каб палегчыць жыццё сваіх калег па вяртанні дамоў, а тыя калегі, у сваю чаргу, ангажуюць новых членаў каманды і будуць блок прыхільнікаў на рэгіянальным падмурку¹¹⁹.

Іншы рэгіён, прыкметныя рысы якога праяўляюцца ў табліцах 4.3 і 4.4 — Віцебскі. Для Віцебскай вобласці характэрны найніжшы ўзровень унутранага рэкрутавання кадраў на элітныя пасады ў рэгіёне (45,6 %) і, пасля Мінскай вобласці і г. Мінска, найвышэйшы ўзровень рэкрутавання на пасады рэспубліканскага значэння (23,3 %). Сярэдні і правы слупкі ў табліцы 4.4. паказваюць, адпаведна, прысутнасць і адсутнасць «партызан» сярод перспектыўных віцебскіх кадраў. Хоць у нас бракуе звестак, каб зрабіць надзейныя высновы ў дадзеным выпадку, даступная інфармацыя сведчыць: у рэгіёне сфармаваўся клан, які аказаўся здольным спыніць панаванне «партызанскай групоўкі» як на Віцебшчыне, так і ў БССР увогуле. Найбольш уплывовым службоўцам, які прыйшоў з пасады ў Віцебскай вобласці, мусіць лічыцца А. Н. Аксёнаў. Ягоная праца ў беларускім

¹¹⁹ У гэтай сувязі нам не варта забывацца на ролі Ляпёшкіна, згаданага ў заўвагах 10 і 12. Ляпёшкін займаў пасады кіраўніка як прафсаюзу, так і парткаму на МТЗ неўзабаве пасля таго, як Слюнькоў быў прызначаны генеральным дырэктарам. Ляпёшкінава знаходжанне на пасадзе другога сакратара Мінскага гаркаму (1968—1974 гг.) накладася на кадэнцыю Слюнькова ў якасці першага сакратара гаркаму. Ляпёшкін замясціў яго на пасадзе, калі Слюнькова перавялі ў Маскву.

камсамоле ў першыя пасляваенныя гады (камсамол быў тады аплотам былых партызан) навяла аднаго назіральніка на думку, што Аксёнаў меў цесныя стасункі з «партызанскай фракцыяй»¹²⁰. Аднак сам ён не ўдзельнічаў у партызанскім супраціве і вельмі рана ў сваёй кар’еры перабраўся на пасаду ў Маскве (працаваў там сакратаром камсамола з 1957 па 1959 г.). Па вяртанні ў БССР ён стаў намеснікам старшыні КДБ БССР, а потым — міністрам унутраных спраў. Гэтыя прызначэнні сведчаць, што ён навязаў карысныя для сябе патранажныя сувязі з уплывовымі службовымі асобамі ўсесаюзнага значэння, калі працаваў камсамольскім сакратаром у Маскве. Сакратаром Віцебскага абкаму Аксёнаў служыў з 1966 да 1971 г., у перыяд, калі здаецца, у Віцебску вялася барацьба за ўладу паміж «партызанскай групой» і групай маладых палітыкаў, чые кар’еры рабіліся пад крылом Аксёнава¹²¹. Л. С. Фірысанаў і У. І. Бровікаў, якія сталі сакратарамі абкаму ў час службы Аксёнава ў Віцебску, з’яўляюцца прыкладамі гэтых палітыкаў. Кожны з іх хутка ўзняўся да вышэйшых пасадаў у рэспубліцы і (у выпадку з Бровікавым) у СССР, і іхні ўздым адпавядаў поспехам іхняга « апекуна » Аксёнава¹²². Насамрэч, кар’ера Бровікава, калі ён пакінуў Віцебск, ішла крок у крок з прасоўваннем Аксёнава, якога Бровікаў змяніў на пасадзе другога сакратара ЦК КПБ у 1978 г. (Аксёнаў тады стаў старшынём Савета міністраў БССР). Пасля двух гадоў на пасадзе намесніка загадчыка аддзела арганізацыйна-партыйнай работы ЦК КПСС у 1983 г. Бровікаў вярнуўся ў Беларусь і быў прызначаны старшынём Савета Міністраў, а Аксёнаў паехаў паслом у Польшчу. Потым Бровікаў стаў паслом у Польшчы, а Аксёнава перавялі старшынём Дзяржтэлерадыё СССР. Здаецца вельмі верагодным, што Аксёнаў меў шырокія сувязі ў Маскве, дзякуючы якім яго і прызначалі сакратаром Віцебскага абкаму — адзіная пасада рэгіянальнага ўзроўню ў яго кар’еры. Мы можам інтэрпрэтаваць гэтае прызначэнне ў кантэксце шырэйшай барацьбы, што ў той час вялася ў Маскве паміж некаторымі былымі партызанамі і крамлёўскім кіраўніцтвам. Перавод Аксёнава ў Віцебск дазволіў яму падабраць кадры такім чынам, каб уплыў « партызан » у гэтай воб-

¹²⁰ Knight, Amy W. *Pyotr Masherov and the Soviet Leadership: A Study in Kremlinology // Survey*. Vol. 26 (Winter, 1982). P. 151—168, асабліва с. 157.

¹²¹ Нізкі паказнік унутрырэгіянальнага рэкрутавання на вядучыя пасады ў Віцебску можа быць прыкметай гэтай барацьбы. Іншай прыкметай, верагодна, ёсць той факт, што член « партызанскай групы », Шабашоў, замяніў Аксёнава на пасадзе першага сакратара Віцебскага абкаму, калі той стаў другім сакратаром ЦК КПБ.

¹²² Выпадак з Бровікавым абмяркоўваецца ў тэксце. Дадаць можна толькі раннюю дату, калі яго кааптавалі ў партыйнае кіраўніцтва Віцебска. Датую кар’ера Бровікава будавалася пераважна вакол рэдактарскай працы — ён быў рэдактарам шэрагу мясцовых газет у Віцебскай вобласці паміж 1955 і 1970 гг. Таксама ў гэты перыяд ён служыў сакратаром Віцебскага райкаму — прыкладна тры гады. У 1970 г. яго прызначылі сакратаром Віцебскага абкаму. Л. С. Фірысанаў працаваў сакратаром Віцебскага абкаму прыкладна 10 год, а ў 1978 г. быў прызначаны сакратаром ЦК КПБ. Аднак прыблізна за 4 месяцы да таго, як Аксёнава адправілі паслом у Польшчу, Фірысанаў быў паніжаны да намесніка старшыні Савета міністраў БССР і страціў месца ў бюро ЦК КПБ.

ласці быў аслаблены. Больш за тое, яго праца на пасадах другога сакратара ЦК КПБ і старшыні Савета Міністраў БССР можа тлумачыцца як надзяленне пасадаў палітычнага суперніка, які служыў бы процівагай агульнарэспубліканскаму лідэру партызанскай фракцыі, першаму сакратару ЦК КПБ П. М. Машэраву. Уплывам Аксёнава таксама тлумачыцца адносна высокі ўзровень рэкрутавання віцебскіх кадраў на элітныя пасады ў Беларусі ў другую дэкаду даследаванага перыяду.

ПАДСУМАВАННЕ І ВЫСНОВЫ

У дадзеным раздзеле ставілася мэта даследаваць паасобку тых фактары, якія часта вызначаюцца агульным, занадта шырокім тэрмінам «рэгіяналізм». Аднак, мы прааналізавалі ўплыў рэгіёна на агульную схему цыркуляцыі эліт, спосаб, у які дзякуючы прыналежнасці да рэгіёну структуруюцца доступ да элітных пасадаў як на рэгіянальным, так і на рэспубліканскім узроўнях, і шлях, якім названая прыналежнасць артыкулюецца ў феномене патранажа. Відавочна, прысутнасць патранажа ў сістэме прымае форму адданасці «свайму» рэгіёну, але развіццё патранажных сувязяў на агульнасаюзным узроўні можа, наадварот, аслабіць рэгіянальныя ўплывы. Прымаючы пад увагу ўсё вышэйсказанае, мы разглядаем рэгіяналізм як з'яву на двух узроўнях. Па-першае, на макраўзроўні, каб вызначыць, наколькі рэгіяналізм з'яўляецца адметнай характарыстыкай кадровай сістэмы ў БССР. Па-другое, мы прааналізавалі на мікраўзроўні паходжанне і рэгіён прызначэння кандыдатаў на тых ці іншыя рэгіянальныя пасады ў Беларусі, каб выявіць узаемасувязі паміж рэгіяналізмам і патранажам.

На макраўзроўні мы прапанавалі гіпотэзу, што цыркуляцыя эліт у БССР можа разглядацца як працэс маркаўскага тыпу і тлумачыцца з дапамогай аналітычнай мадэлі, пабудаванай на адной катэгорыі рэгіёну. Тэставанне эўрыстычнай каштоўнасці гэтай мадэлі праз фактычнае размеркаванне ланцужкоў вакансій паводле даўжыні (табл. 4.1) давяло слухнасць гіпотэзы для мадэлі ў цэлым. Цыркуляцыя вакансій унутры сістэмы выяўляецца як функцыя рэгіянальнай канфігурацыі вакансій, якая ініцыюе ланцужкі і верагоднасці пераходу на іншыя пасады (гл. табл. 4.2). З гэтага мы робім выснову, што цыркуляцыя эліт у БССР мае тэндэнцыю адбывацца паводле ўласных рытмаў, і што структура гэтых рытмаў караніцца ў рэгіёнах.

Як мы бачылі ў папярэднім раздзеле, фармальны кантроль над цыркуляцыяй эліт, які ажыццяўляецца Масквой і Мінскам, не абавязкова выражаецца ў эфектыўных метадах цэнтралізацыі кадровай палітыкі. Хутчэй гэты кантроль мае месца на полі, дзе дзеюць іншыя сістэмныя сілы, якія імкнуцца абмежаваць, калі не адкінуць увогуле, фармальную ўладу наменклатуры. «Рэгіяналізм» — шырокі тэрмін, які абдымае шэраг гэтых сіл. Што да кадровай палітыкі, ён уяўляе з сябе як цэнтрабежную сілу, так і механізм, які інтэгруе сістэму. Ён імкнецца выцягнуць асабістыя ўзаемадзённі на паверхню, уплываючы на кірунак першапачатковага рэкрутавання і кар'ерныя схемы такім чынам, каб забяспечыць для мяс-

цовых эліт пастаянныя магчымасці фармаваць міжасабовыя сувязі — у дадзеным выпадку, патранажныя пагадненні. Такім чынам, канцэпт рэгіяналізму надае макраўзроўню важнае вымярэнне цыркуляцыі эліт, даючы зразумець, што існуе працэс, які, з пункту гледжання цэнтра, можа здавацца фрагментаваным, але на ўзроўні пэўнага рэгіёну ён з’яўляецца вельмі ўпарадкаваным і, як паказала параўнанне верагоднасцяў пераходу вакансій у два часавыя адрэзкі, стабільным і прадказальным.

Параўнанні, якія мы правялі паміж мадэллю стратыфікацыі і рэгіянальнай мадэллю, дазваляюць выявіць стасункі паміж іерархіяй і рэгіёнам — фактарамі, якія ўплываюць на працэс цыркуляцыі. Іерархія больш уплывае на форму працэсу (гл., напр., размеркаванні ланцужкоў вакансій паводле даўжыні ў табл. 4.1), а рэгіён — на змест (напр., нашае назіранне, што 10 з 13 доўгіх ланцужкоў у выбарцы былі ўгрунтаваныя на рэгіёнах). У гэтай сувязі кожная мадэль можа ўспрымацца як дадатак другой, а не яе альтэрнатыва.

Аднак калі мы засяродзім нашу ўвагу на мікраўзроўні, карціна становіцца трохі больш складанай. Мы пачынаем заўважаць іншыя фактары, прыхованыя агульнай перспектывай рэгіяналізму на макраўзроўні, якія мяняюць наша ўяўленне пра ролю рэгіёну ў працэсе цыркуляцыі. Таму мы нагадваем сабе, што канцэпт «рэгіён» не з’яўляецца вычарпальным для разумення цыркуляцыі эліт, гэтаксама як і фармальны механізм наменклатурных прызначэнняў. Кожны з фактараў — пераменная ва ўраўненні і для аналітыка ўяўляе з сябе хутчэй адпраўны пункт для роздумаў, чым «станцыю прызначэння», бо студыі працэсу цыркуляцыі з’яўляюцца, у канцавым выніку, студыямі ў сацыяльным дзеянні. Як мінімум ускосна мы з неабходнасцю сутыкаемся з праблемамі: што актары робяць, што яны самі думаюць аб тым, што робяць, мэты, якія яны спрабуюць дасягнуць або рэчы, якіх яны імкнуцца пазбегнуць. На макраўзроўні канцэпт рэгіяналізму спрыяе гэтаму разуменню ў тым, што дэманструе сістэмныя эфекты, якія структуруюць індывідуальнае дзеянне. Гэтыя эфекты — самі толькі камбінаваныя вынікі сукупнасці дзеянняў у сістэме, але для індывідаў або груп у гэтай сістэме яны выглядаюць як магчымасці або бар’еры, што тычацца непасрэдна іх.

Параўноўваючы агульную схему цыркуляцыі эліт са схемай рэкрутавання прэтэндэнтаў на вышэйшыя пасады БССР у розных рэгіёнах, мы бачым, што рэгіён мае значны ўплыў на структураванне доступу да элітных пасадаў (4.3). Тут назіраецца паралель паміж макра- і мікраўзроўнямі. Аднак мы таксама адцемлі, што ўплыў рэгіёну паходжання пры прызначэнні на тыя самыя элітныя пасады значна меншы, чым у цыркуляцыі эліт увогуле. Здаецца, у пераважнай колькасці выпадкаў рэкрутаванне на элітныя пасады рэгіянальнага ўзроўню дэманструе як суладдзе, так і рознагалоссі паміж рэгіяналізмам і роднасным яму феноменам патранажных груп. З аднаго боку, рэгіён часта бачыцца ў якасці базавай адзінкі, дзе спараджаюцца адносіны тыпу «кліент-патрон». Як мы ведаем, палітычныя кіраўнікі ў розных рэгіёнах СССР надзелены вялікімі наменклатурнымі правамі, правам прызначэння тысяч падначаленых у сваіх рэгіёнах. На такой глебе вырастаюць не толькі палітыкі-пачаткоўцы; увогуле, непасрэдная блізкасць

актараў у штодзённых працоўных сітуацыях, падзел адказнасці перад вышэйшымі начальнікамі спрыяюць фармаванню групавой ідэнтэчнасці і арыентацыю на тое, што ў цэнтры называецца «правінцыялізм» або «кругавая парука».

Аднак з другога боку патранажны тып палітыкі можа быць скарыстаны, каб пазбавіць канкурэнтную групоўку яе рэгіянальнай базы. Прыклад з Віцебскай вобласцю ілюструе гэты тэзіс: уплыў рэгіянальных і патранажных сувязяў тут быў скіраваны па розных напрамках. Фракцыйная барацьба ў Маскве прывяла да таго, што наяўныя патранажныя сувязі ў Віцебску былі аслаблены, а стаўка рабілася на шэраг мясцовых палітыкаў, чые сувязі і кар’ерныя арыентацыі мелі хутчэй агульнарэспубліканскі, чым рэгіянальны характар.

Нарэшце, нашу ўвагу прыцягвае і відавочны карыстальнік аслаблення «партызанскай» групоўкі — сталічная група. Тут таксама ўплыў рэгіёну здаецца вельмі важным, калі мы разглядаем паходжанне эліты ў горадзе Мінску. Дадзеныя паказваюць, што ў сталіцы склалася групоўка з вельмі шчыльнымі сувязямі паміж яе чальцамі, якая ў канцы разгледанага намі перыяду апанавала беларускую палітыку. Гэтая групоўка характарызуецца: 1) вельмі высокім узроўнем залежнасці ад рэгіёну, г. зн. доступ на ключавыя пасады ў Мінску адкрыты пераважна для мінчукоў (табл. 4.3); 2) шматлікімі сувязямі паміж яе чальцамі і службоўцамі ўсесаюзнага ўзроўню; 3) рэкрутаваннем хутчэй з мясцовых прамысловых прадпрыемстваў, чым з камсамольскага апарату; 4) відавочнай адсутнасцю адзінага лідэра або патрона. Першыя тры характарыстыкі ў прынцыпе тыповыя для рэгіянальнай групоўкі ў савецкай палітычнай сістэме. Аднак пры наяўнасці чацвёртай рысы — разбудовы патранажнай групы без адзінага патрона — яны вымагаюць новай інтэрпрэтацыі.

Калі праводзіць параўнанні, то цікава заўважыць, што працэсы ў мінскай сталічнай групоўцы маюць некаторыя яскравыя падабенствы са зменамі ў структуры кліентэлісцкіх груп у Італіі, адзначанымі Луіджы Грацыяна¹²³. Традыцыйна кліенцкія адносіны ў Італіі паўставалі на аснове вертыкальных сувязяў паміж асобнымі патронамі і іх кліентамі. З мадэрнізацыяй грамадства і эканомікі кліентэлізм захоўваецца, але набывае новыя формы, у якіх гарызантальныя сувязі замяшчаюць вертыкальныя і ў якіх *групы* індывідаў дзейнічаюць супольна, каб дабіцца прасоўвання групавых інтарэсаў. У беларускай прасторы разгортваецца падобны працэс. Партызанская групоўка, якая дамінавала ў першыя гады нашага даследавання, была спярша арганізавана вакол адзінага патрона, К. Т. Мазурава. Уздым і заняпад мазураўскай кар’еры ў цэнтральным кіраўніцтве ў рэтраспектыве здаецца барометрам стану «партызан» у Беларусі. Гэтая схема знаёмая назіральнікам за патранажнымі ўзаемадзеяннямі ў СССР. Аднак мінская сталічная групоўка, здаецца, арганізуецца згодна з правіламі «новага кліентэлізму» (тэрмін Грацыяна), у якім гарызантальныя сувязі замяняюць са-

¹²³ Graziano, Luigi. A Conceptual Framework for the Study of Clientelistic Behaviour // European Journal of Social Research. Vol. 4 (1976). P. 149—174.

бою вертыкальных. З гэтага гледзішча, іншыя рысы групойкі — абмежаванні на ўваходзе, шматлікія стасункі з чыноўнікамі ўсесаюзнага маштабу, прамысловасць як база рэкрутавання — могуць быць сігналам прыходу на савецкую сцэну «новага кліентэлізму», спалучальнага з індустрыяльна-урбаністычным ладам жыцця — гэткім самым чынам, як традыцыйная мадэль «патрон-кліент» мае карані ў грамадстве аграрнага тыпу¹²⁴. У гэтай сувязі карысна нагадаць пра ўрбанізацыю і індустрыялізацыю ў Беларусі (гл. першы раздзел). Такім чынам, наш зварот да тэмы патранажу прывёў да высновы аб тым, што змены ў патранажных адносінах адпавядаюць зменам у сацыяльна-эканамічным кантэксце, у які гэтыя адносіны ўпісаныя. З гэтага пункту гледжання сталічная групойка заняла галоўнае месца ў беларускай палітыцы часткова таму, што здолела распрацаваць арганізацыйную форму, функцыянальна адаптаваную да індустрыяльнага грамадства.

5. Як будуецца патранажныя адносіны

Услед за высновамі, зробленымі на падставе аналізу ў папярэднім раздзеле, мы звяртаем увагу на выяўленне патранажных сувязяў, якія звязваюць актараў у прыкметныя групойкі, што вядуць міжсобку барацьбу за пасады і ўладу ў БССР. Па-першае, мы разгледзім тэму руху кадраў унутры розных арганізацый і паміж імі — маюцца на ўвазе партыя, саветы, міністэрствы і г. д. — якія фармальна складаюць абсяг пасадак, зарэгістраваных у нашай выбарцы. Гэтае практыкаванне дапоўніць нашае даследаванне фактараў, якія фармуюць шкілет кадровай сістэмы ў Беларусі — іерархія, рэгіён і арганізацыя. Вынікі нашага даследавання на гэтым узроўні ў сваю чаргу дапамогуць здзейсніць глыбейшы і больш канкрэтны аналіз патранажных адносін. Па-другое, гэты раздзел метадалагічна арыентаваны на праблему ідэнтыфікацыі адносін «патрон-кліент», выкарыстоўваюцца два прыёмы дзеля класіфікацыі членаў у патранажныя групы. Гэтыя прыёмы потым ужываюцца ў дачыненні да атрыманых дадзеных.

МАБІЛЬНАСЦЬ УНУТРЫ АРГАНІЗАЦЫЙ І ПАМІЖ ІМІ

Калі гаворка заходзіць аб арганізацыйным вымярэнні ў руху кадраў, яно часта разглядаецца як даволі грубы крытэр для вызначэння інтэграцыі эліт у СССР. Гэты погляд здаецца тыповым для савецкай сістэмы, якая працуе ў кірунку фрагментацыі эліт на падмурку разнастайных групавак інтарэсаў у арганізацыях —

¹²⁴ Пра Усходнюю Еўропу гл.: Bauman, Zygmunt. Comment on Eastern Europe // *Studies in Comparative Communism*. Vol. 12 (Summer/Autumn, 1979). P. 184—189; Tarkowski, Jacek. Patrons and Clients in a Planned Economy // Eisenstadt S. N. and Lemarchand Rene (eds.). *Political Clientelism, Patronage and Development*. Beverly Hills, CA: Sage Publications, 1981. P. 173—188; Symposium on *Soviet Peasants* // *Telos*. No. 68 (Summer, 1986). P. 109—127.

з'ява, акрэсленая Джэры Хафам як «бюракратычны плюралізм»¹²⁵, — якой процістаць ратацыя службоўцаў у розных арганізацыях, пакліканая адбіць псіхалагічную прывязанасць да нейкай канкрэтнай суполкі, паколькі працяглыя адносіны членаў пэўнай арганізацыі рэгулярна перарываюцца. Аднак ясна без слоў, што змест канцэпту «інтэграцыя» вызначаецца ад адваротнага, г. зн. ад «дэінтэграцыі». Калі мы бачым асобныя арганізацыі як полюсы, што канцэнтруюць вакол сябе групавыя інтарэсы, фрагментуючы ўладу на шэраг эліт, якія патэнцыйна могуць канфліктаваць міжсобку¹²⁶, то ў такой сістэме пераводы з адной арганізацыі ў другую будуць разглядацца як форма інтэграцыі эліт. З такога пункту гледжання згуртаванасць эліты будзе залежаць ад здольнасці пэўнай арганізацыі кантраляваць уласны працэс падбору і прасоўвання кадраў, ці то гэты кантроль будзе заснаваны на прынцыпах заахвочвання заслуг¹²⁷, ці то на прынцыпах патранажу¹²⁸, ці то на сумесі прынцыпаў¹²⁹.

Аднак калі б мы мусілі змяніць свой погляд на фрагментацыю і замясціць засяроджанасць на ўнутрыарганізацыйных працэсах канцэпцыйнай патранажных груп, чые члены працуюць у розных арганізацыях, то наша бачанне пераводу

¹²⁵ Hough, Jerry F. The Soviet System: Petrification or Pluralism? // *Problems of Communism*. Vol. 12 (March/April, 1972). P. 25—45. Хаф перагледзеў свае погляды на гэты прадмет і пазней пры апісанні саветскай сістэмы аддаваў перавагу тэрміну «карпаратызм», а не «плюралізм». Гл. яго: *Pluralism, Corporatism and the Soviet Union* // Susan Gross Solomon (ed.). *Pluralism in the Soviet Union*. New York: St. Martin's Press, 1983. P. 37—60, асабліва с. 39.

¹²⁶ Гэтая перспектыва выдавочная, напрыклад, у большасці артыкулаў, уключаных у зборнік: *Skilling* H. Gordon and Griffiths Franklyn (eds.). *Interest Groups in Soviet Politics*. Princeton: Princeton University Press, 1971.

¹²⁷ Джэры Хаф правёў размежаванне паміж кадравымі рашэннямі, заснаванымі на заслугах, і тымі, што базуюцца на патранажных сувязях, і зрабіў выснову, што ў кіраванні прамысловасцю пераважаюць першыя (Hough, Jerry F. *The Soviet Prefects*. Cambridge, MA: Harvard University Press, 1969. P. 174—177). Уільям Уэлш прыйшоў да аналагічнай высновы адносна эліт у камуністычнай сістэме і высунуў гіпотэзу, што з цягам часу крытэры заслуг выпяцняюць патранажныя сувязі ў якасці галоўнага вызначальніка мабільнасці эліт. Гл.: Welsh, William A. *The Comparative Study of Political Leadership in Communist Systems* // Carl Beck et al. (eds.). *Comparative Communist Political Leadership*. New York: David McKay, 1973. P. 1—42, асабліва с. 3; Фрэдэрык Флерон малодшы, высювае аналагічную ідэю ў: Fleron, Frederic J. Jr. *Systems Attributes and Career Attributes: The Soviet Political Leadership System, 1952 to 1965* // Carl Beck et al. (eds.). *Comparative Communist Political Leadership*. New York: David McKay, 1973. P. 43—85.

¹²⁸ Джэралд Марс і Ёханан Альтман разглядаюць адсутнасць універсальных крытэраў адбору і паўсюднасць сеткавых сувязяў як вызначальную рысу кар'ерных заканамернасцяў у СССР. Гл.: Mars, Gerald; Altman, Yochanan. *How a Soviet economy really works* // Michael Clarke (ed.). *Corruption*. New York: St. Martin's Press, 1983. P. 259—267, асабліва с. 265.

¹²⁹ Джон Мілер робіць выдавочную, але, тым не менш важную заўвагу аб тым, што прызначэнні і павышэнні індывідаў могуць адлюстроўваць як іх заслугі, так і патранажныя гульні. Гл.: Miller, John H. *Cadres Policy in the Nationality Areas — Recruitment of CPSU first and second secretaries in the non-Russian republics of the USSR* // *Soviet Studies*. Vol. 29 (Jan., 1977). P. 4, заўвага 7.

кадраў з адной арганізацыі ў другую мусіла б змяніцца адпаведным чынам. З гэтай перспектывы рух кадрў паміж арганізацыямі выяўляе як прыкметы інтэграцыі, так і дэзінтэграцыі. З аднаго боку, ратацыя членаў групы паміж пасадамі ў шэрагу арганізацыі можа забяспечыць міжарганізацыйнае супрацоўніцтва інстытуцый, дзе працуюць члены групы. Агульная дзейнасць, якая яднае асоб, што працуюць у розных інстытуцыях, здольная такім чынам падвысіць згуртаванасць групы. З другога боку, відавочна, што калі гэтая схема працуе адносна спецыфічных патранажных кланаў, яе наступствы для сістэмы ў цэлым будуць скіраваны ў адваротны бок. Фрагментаваная сістэма кадрў, арганізаваная вакол шматлікіх патранажных сетак з непазбежнай варожасцю канкурэнтных груп — верагодныя наступствы такога ўладкавання.

Пачынаючы з ідэі, што патранажныя групы размяркоўваюць сваіх членаў сярод мноства арганізацый (канцэпцыя, што вынікае з дадзеных, прадстаўленых у папярэднім раздзеле, вакол якой існуе кансенсус спецыялістаў)¹³⁰, мы пачынаем наш пошук уплыву патранажных адносін на схемы мабільнасці прадстаўнікоў беларускіх эліт з разгляду кадравых абменаў у арганізацыйных іерархіях БССР. Гэткім чынам мы адначасова закранаем сферу ўздзеяння патранажных сувязяў у міжарганізацыйных сетках на агульным узроўні¹³¹. Потым будзе абмеркавана важнасць сувязяў паміж асобнымі актарамі, чые ўзаемаадносіны складаюць міжасабовае вымярэнне сістэмы.

Дадзеныя з табліцы 5.1 датычаць частаты, з якой разнастайныя арганізацыі ў БССР забяспечвалі новымі работнікамі іншыя арганізацыі, і частаты, з якой яны запаўнялі свае ўнутраныя вакансіі. Табліца чытаецца па радках. Першы радок паказвае, што 484 актара пакінулі пасады ў партыйных органах і перайшлі на іншую партыйную работу і што гэтая колькасць складае прыкладна 58 % ад усіх партыйных работнікаў, якія пакінулі пасаду, але засталіся ў сістэме. Далей у першым радку мы бачым, што партыя накіравала 192 чалавекі, якія пакінулі пасады ў ёй, на запаўненне вакансій у саветах, і што доля гэтых работнікаў складае 23 %, 80 чалавек (10 %) — на работу ў міністэрствах і г. д.

Ніжнія тры радкі ў табліцы 5.1, на жаль, змяшчаюць занадта малыя лічбы, якія не дазваляюць зрабіць якіх-небудзь абгрунтаваных высноў наконт памераў, у якіх прафсаюзы, органы юстыцыі (суды і пракуратура) і ўстановы культурнай сферы (рэдакцыі газет, адміністрацыя разнастайных беларускіх таварыстваў) забяспечваюць кадрамі іншыя арганізацыі або прымаюць «чужынцаў» з іншых ар-

¹³⁰ Сярод іншых: Rigby, T. H. Khrushchev and the Rules of the Soviet Political Game // Miller R. F. and Feher F. (eds.). Khrushchev and the Communist World. London: Croom Helm, 1984. P. 39—81, асабліва с. 40—41; Hill, Ronald J. Soviet Political Elites: The Case of Tiraspol. New York: St. Martin's Press, 1977; Breslauer, George W. The Nature of Soviet Politics and the Gorbachev Leadership // Dallin Alexander and Rice Condoleezza (eds.). The Gorbachev Era. Stanford, CA: Stanford Alumni Assoc., 1986. P. 10—29, асабліва с. 16—19.

¹³¹ Granovetter, Mark. Network Sampling: Some First Steps // American Journal of Sociology. Vol. 81 (May, 1976). P. 1287—1303, асабліва с. 1300.

Таблица 5.1. Абсолютная и адносная частота перевода работнікаў у іншыя арганізацыі, 1966—1986 гг. (абсалютная — першы лік, адносная — у дужках)

	Партыя	Саветы	Міністэ- рствы	Дзяржаўныя камітэты	Камсамол	Прафсаюзы	Органы юстыцыі	Культурны апарат
Партыя	484 (0,58)	192 (0,23)	80 (0,10)	49 (0,06)	3 (0,004)	14 (0,02)	1 (0,001)	7 (0,01)
Саветы	136 (0,49)	81 (0,29)	42 (0,15)	16 (0,06)	--	1 (0,004)	--	--
Міністэр- ствы	18 (0,11)	12 (0,08)	108 (0,69)	18 (0,11)	--	--	1 (0,006)	--
Дзярж- камітэты	3 (0,07)	2 (0,05)	12 (0,27)	27 (0,61)	--	--	--	--
Камсамол	26 (0,46)	2 (0,04)	2 (0,04)	1 (0,02)	25 (0,45)	--	--	--
Прафсаюзы	2 (0,33)	1 (0,17)	1 (0,17)	--	--	1 (0,17)	--	1 (0,17)
Органы юстыцыі	1 (0,08)	1 (0,08)	3 (0,25)	1 (0,08)	--	--	6 (0,50)	--
Культурны апарат	4 (0,40)	--	1 (0,10)	3 (0,30)	--	--	--	2 (0,20)

ганізацый. Гэтыя лічбы малыя з дзвюх прычын: невялікая прапорцыя супрацоўнікаў названых устаноў у выбарцы і той факт, што пасады ў іх часта становяцца тупіковымі (асабліва гэта тычыцца прафсаюзаў — з 12 прафсаюзных кіраўнікоў, прадстаўленых у выбарцы, ніводзін не пакінуў пасады дзеля іншай работы). Такім чынам, ёсць сэнс засяродзіць увагу на пяці верхніх радках — дадзеныя, прадстаўленыя ў іх, наводзяць на чатыры думкі. Па-першае, самазабеспячэнне кадрамі з’яўляецца асноўнай тэндэнцыяй у кадровай палітыцы. Дыяганаль табліцы дэманструе, што партыя, міністэрствы і дзяржаўныя камітэты «адпраўляюць» большасць тых, хто страчвае пасаду, на іншыя пасады ў сваіх адпаведных іерархіях.

Па-другое, названая тэндэнцыя асабліва яскрава выяўляецца ў выпадку міністэрстваў і дзяржаўных камітэтаў. Насамрэч, калі мы ўспомнім, што гэтыя дзве катэгорыі арганізацый — два бакі аднаго ўрадавага медаля ў БССР, наяўнасць самазабеспячэння кінецца ў вочы ў яшчэ большай ступені. Вывад, які можа быць зроблены: кар’еры ў гэтых інстытуцыях набываюць унутрыарганізацыйны характар у яшчэ большай ступені, чым у іншых. Гэтая інтэрпрэтацыя стасуецца з вывадамі Джона Мілера, які вывучаў кадравыя рухі высокіх службовых асоб у маштабах СССР¹³². Тым не менш, амаль 20 % тых, хто пакінуў пасады ў апарце беларускіх міністэрстваў, знайшлі новую работу ў партыйных або савецкіх органах, што паказвае на існаванне даволі стабільных міжарганізацыйных сувязяў і ў дадзеным выпадку.

Па-трэцяе, паказнікі кадравага забеспячэння савецкіх органаў былымі партработнікамі (0,23) і партыйных органаў савецкімі работнікамі (0,49) — адметна высокія і паказваюць на існаванне асабліва шчыльных стасункаў паміж гэтымі двума тыпамі арганізацый¹³³. Дададзеныя, атрыманыя намі, адрозніваюцца ад звэстак Мілера, які пісаў: «пераводы з партыйнай на дзяржаўную работу здараюцца часцей, чым наадварот»¹³⁴. У БССР мы бачым, што ў выпадку з партыйнымі органамі і міністэрствамі ды дзяржаўнымі камітэтамі перамяшчэнні работнікаў здараюцца ў абодвух кірунках з прыкладна аднолькавай частатой, а ў выпадку з партыйнымі і савецкімі органамі савецкія работнікі пераходзяць на працу ў партыю больш чым у два разы часцей, чым партыйныя ў саветы.

Тым не менш, выснова Мілера аб тым, што партыя з’яўляецца пастаўшчыком кадраў, пацвярджаецца, калі мы звернемся да абсалютных лічбаў у табліцы 5.1. З партыйных арганізацый людзі пераходзілі на іншую працу ў сістэме ў 1,5 раза

¹³² Miller, John H. *Nomenklatura: A Check on Localism?* // Rigby T. H. and Harasymiw B. (eds.). *Leadership Selection and Patron-Client Relations in the USSR and Yugoslavia*. London: George Allen and Unwin, 1983. P. 69.

¹³³ Пра асаблівую ўвагу, якую КПБ надавала запаўненню савецкіх органаў сваімі членамі, гл.: Козлов, И. И. Работа с резервом руководящих кадров // *Коммунист Белоруссии*. 1974. № 9. С. 41—46; Якушев, И. Ф. Коммунисты в Советах // *Известия*. 1983. 6 жніўня.

¹³⁴ Miller, John H. *Ibidem*.

часцей, чым з усіх іншых, разам узятых (830 пераходаў з 1391). Гэта тлумачыцца двума фактарамі. Па-першае, партыйныя пасады ў выбарцы шматлікія: іх больш, чым пасады якой іншай асобнай катэгорыі. Так, у выбарцы прадстаўлены 839 партыйных пасадаў, 598 савецкіх і 353 міністэрскія. Па-другое — і ў дадзеным кантэксце гэты фактар важнейшы — у партыйных арганізацыях кадры больш рухомыя. Параўноўваючы парторганы з савецкімі ды міністэрскімі органамі, можна ўбачыць, што 830 рухаў з адной пазіцыі ў сістэме на іншую былі ініцыяваныя ў партыі, а што да савецкіх ды міністэрскіх пастоў, то лічбы ў іх, адпаведна, 276 і 157. Выходзіць, роля партыі як галоўнага пастаўшчыка кадраў часткова тлумачыцца тым, што носбіты партыйных функцый не ўтрымліваюцца на сваіх месцах гэтак доўга, як носбіты функцый у іншых сектарах. У дадатак да наменклатурнай улады, якая відавочна ператварае партыйныя органы ў ключавое звяно ўтварэння патранажных адносін, мы адзначаем іншую характарыстыку партыйных пасады, што павялічвае іх значнасць у фармаванні міжарганізацыйных адносін, а менавіта адносна хуткае займанне (і пакіданне) індывідамі пастоў у партыйным апаратае.

Нарэшце, дадзеныя з табліцы 5.1 дэманструюць, што праца на камсамольскіх пасадах разглядаецца перадусім як перыяд навучання перад прызначэннем на партыйную работу. Хоць гэтая схема не дзіўная, здаецца, што ў трох выпадках слухным з'яўляецца і адваротнае. Паколькі камсамол — маладзёжная арганізацыя камуністычнай партыі, якая рыхтуе для яе кадры, мы не чакалі, што нехта, ужо маючы работу ў КПБ, пакіне яе дзеля камсамольскай пасады. Такія выпадкі рэдкія, але той факт, што яны былі, дадае нешта да разумення адносін, якія складаюцца паміж партыяй і іншымі арганізацыямі, у гэтым выпадку з камсамолам. Паколькі камсамол разглядаецца як кадравая кузня для партыі (тэндэнцыя, выразна пацверджаная ў табл. 5.1), адпраўка партыйных кадраў у камсамол магла значыць неабходнасць больш ці менш непасрэднага назіральніка за выхаваннем будучых партыйных работнікаў. Аднак у той самы час мы не павінны і выпускаць з поля зроку патэнцыял фармавання адносін патранажу паміж тымі, хто праз работу ў партыйных органах усталяваў сувязі з уплывовымі актарамі, з аднаго боку, і амбітнымі маладымі палітыкамі ў радах камсамолу, з другога боку. Мы разглядаем гэты аспект справы ніжэй.

Ці мяняюцца тэндэнцыі ўнутры- і міжарганізацыйнага кадравы забеспячэння з цягам часу? Сведчанні адносна СССР увогуле здаюцца даволі супярэчлівымі. Роналд Гіл адзначае: многія савецкія аўтары заяўляюць, што ў сталінскія гады мабільнасць кадраў мела месца пераважна ўнутры арганізацыйных іерархій партыі або дзяржавы. Аднак Гіл заўважае, што паводле іншых савецкіх аўтараў асноўнай схемай быў пераход кадраў з адной арганізацыі ў іншую¹³⁵. Адносна нядаўніх часоў Тэйн Густафсан і Дон Ман заўважаюць, што ў гэтай сферы можа

¹³⁵ Hill, Ronald J. Soviet Political Development and the Culture of the Apparatchiki // Studies in Comparative Communism. Vol. 19. Spring, 1986. P. 27—28.

быць больш выключэнняў, чым правілаў¹³⁶. Звесткі пра Беларусь, прадстаўленыя ў табліцы 5.2, сведчаць, што змены ў паказніках кадравыга забеспячэння калі і ёсць, то нязначныя. Акрамя адноснага павышэння кадравай частаты паміж міністэрствамі і дзяржаўнымі камітэтамі ў другое дзесяцігоддзе (улічваючы як характар гэтых арганізацый, так і невялікі памер павелічэння, мы не сталі б надаваць гэтаму ніякага значэння), адзінае змяненне ў велічыні закранае саветы, якія ў 1977—1986 гг. сталі забяспечваць сябе кадрамі ў трохі меншай ступені, а партыю — у трохі большай. У цэлым звесткі дэманструюць вялікую меру стабільнасці ў кадравым забеспячэнні цягам абодвух дзесяцігоддзяў. На падставе гэтых звестак мы можам сцвярджаць, што міжарганізацыйныя сеткі, увасобленыя ў пераводах кадраў з адной арганізацыі ў іншую, збольшага захаваліся дзя-

Табліца 5.2. Абсалютныя і адносныя частоты кадравыга забеспячэння паміж пяццю арганізацыямі ў два перыяды часу

1966—1976	Партыя	Саветы	Міністэрствы	Дзяржаўныя камітэты	Камсамол
Партыя	268 (0,58)	112 (0,24)	45 (0,10)	22 (0,05)	2 (0,004)
Саветы	75 (0,46)	53 (0,32)	27 (0,16)	9 (0,05)	- -
Міністэрствы	6 (0,08)	7 (0,10)	52 (0,72)	7 (0,10)	- -
Дзяржаўныя камітэты	1 (0,05)	- -	4 (0,21)	14 (0,74)	- -
Камсамол	15 (0,44)	2 (0,06)	1 (0,03)	1 (0,03)	15 (0,44)
1977—1986	Партыя	Саветы	Міністэрствы	Дзяржаўныя камітэты	Камсамол
Партыя	216 (0,58)	80 (0,22)	35 (0,09)	27 (0,07)	1 (0,003)
Саветы	61 (0,55)	28 (0,25)	15 (0,14)	7 (0,06)	- -
Міністэрствы	12 (0,14)	5 (0,06)	56 (0,66)	11 (0,13)	- -
Дзяржаўныя камітэты	2 (0,08)	2 (0,08)	8 (0,32)	13 (0,52)	- -
Камсамол	11 (0,50)		1 (0,05)		10 (0,45)

¹³⁶ Gustafson, Thane; Mann, Dawn. Gorbachev's Next Gamble // Problems of Communism. Vol. 36 (July-August, 1987). P. 1—20.

МАЙКЛ УРБАН

куючы больш ці менш пастаянным паказнікам руху персаналу. Аднак, як мы ўбачым ніжэй, гэтая агульная схема не абавязкова будзе слухнай для кожнай канкрэтнай сеткі, узятай паасобку. У іх пашырэнні і скурчванні здараюцца больш ці менш рэгулярна, што адбіваецца на сістэме ў цэлым.

У табліцы 5.3 дадзеныя ўпарадкаваныя ў іншы спосаб. Ён мае дачыненне да ўзаемнасці кадравага забеспячэння, г. зн. да ўзроўняў, на якіх асобныя арганізацыі замяшчаюць вакансіі або з уласных кадравых рэзерваў, або з рэзерваў іншых арганізацый. У гэтым выпадку звесткі чытаюцца па слупках. Напрыклад, першы слупок паказвае, што замяшчэнне вакансій партыйных пасадаў забяспечваецца ў пераважнай большасці за кошт тых, хто ўжо працуе ў партыйных органах (71,8 %) і што саветы — другая асноўная крыніца замяшчэння вакансій у партыі (20,2 %).

Табліца 5.3 паказвае на дзве заканамернасці. Дыяганаль, што ідзе з левага верхняга кутка ў правы ніжні, сведчыць, што для партыі, міністэрстваў, камсамола і органаў юстыцыі самазабеспячэнне кадрамі стала нормай. Іншыя арганізацыі найчасцей наймаюць кадры з партыйных органаў. Калі сумясціць гэтую заканамернасць з прапорцыяй «навабранцаў», якія прыходзяць з партыйнай работы на пасады ў тых непартыйных арганізацыях, што рэкрутуюць новыя кадры перадусім у сваіх шэрагах, то можна сцвярджаць: звесткі з табліцы 5.3 падмацоўваюць наша ранейшае назіранне датычна ролі партыі як пастаўшчыка кад-

Табліца 5.3. Паказнікі ўнутры- і міжарганізацыйнага кадравага забеспячэння, 1966—1986 гг. (у працэнтах)

	Партыя	Саветы Міністэрстваў	Міністэрствы	Дзяржаўныя камітэты	Камсамол	Прафсаюзы	Органы юстыцыі	Культурны апарат
Партыя	71,8	66,0	32,1	42,6	10,7	87,5	12,5	70,0
Саветы	20,2	27,8	16,9	13,9	-	6,3	-	-
Міністэрствы	2,7	4,1	43,4	15,7	-	-	12,5	-
Дзяржаўныя камітэты	0,5	0,7	4,8	23,5	-	-	-	-
Камсамол	3,9	0,7	0,8	0,9	89,3	-	-	-
Прафсаюзы	0,3	0,3	0,4	-	-	6,3	-	10,0
Органы юстыцыі	0,2	0,3	1,2	0,9	-	-	75,0	-
Культурны апарат	0,6	-	0,4	2,6	-	-	-	20,0

раў у БССР. Дадаткова можна заўважыць, што паказнікі прыёму на работу людзей знутры арганізацый і звонку застаюцца амаль нязменнымі на працягу двух дзесяцігоддзяў, ахопленых даследаваннем¹³⁷.

Аналіз руху работнікаў унутры арганізацыйных іерархій БССР і паміж імі пацвярджае некаторыя вывады Герда Меера аб «ключавых элітах» савецкай сістэмы, што ўключаюць палітычна значныя пасады, вакол якіх найчасцей фармуюцца патранажныя групы¹³⁸. У прыватнасці, звесткі, тут прадстаўленыя, даюць разуменне таго, што партыя і саветы служаць першаснымі арганізацыйнымі апорамі для міжарганізацыйных сетак. Насамрэч, калі разглядаць арганізацыі як дыскрэтныя сістэмы кадраў, то абмен кадрамі паміж партыяй і саветамі шмат у чым спірае грані паміж арганізацыямі партыйнымі і савецкімі. Можна не сумнявацца, што партыя нясе асноўную адказнасць за функцыянаванне саветаў, хоць фармальна адказнасць абмяжоўваецца падборам кадраў для іх¹³⁹. Нягледзячы на рытуальную крытыку на адрас партыі за «ўмяшанні» ў дзейнасць саветаў, відавочна, што ўзурпацыя партыяй улады, фармальна належнай саветам, не з'яўляецца вынікам аблуды нейкіх партыйцаў, як часта лічаць крытыкі, а лагічна вынікае са структуры ўзаемаадносін партыі і саветаў. Прасцей кажучы, умяшанне абумоўлена тым, што «дагэтуль у партыйных і ўрадавых дакументах не існуе дакладна акрэсленых нормаў, у якіх размяжоўваліся б функцыі партыі і саветаў»¹⁴⁰. Непажаданыя партыйныя ўмяшанні, нядаўна прызнаныя высокапастаўленым савецкім дзеячам і названыя вынікам базавых (дысфункцыянальных) адносін у савецкай сістэме¹⁴¹ — і прычына, і вынік абмену кадрамі, адзначанага вышэй. Мы не можам чакаць, што партыйныя органы адмовяцца ад умяшання ў справы саветаў, калі, з аднаго боку, гэтыя органы нясуць адказнасць за дзейнасць саветаў перад вышэйшымі органамі ўлады, а з другога боку, ратацыя паміж партыяй і саветамі набывае такія формы, што кіраўнік пэўнага савета нярэдка з'яўляецца былым партыйным работнікам, у чые функцыі (ці ў функцыі яго на-

¹³⁷ Здаецца, няма асаблівай прычыны цытаваць гэтыя звесткі ў тэксце. Дастаткова сказаць, што ўзроўні рэкрутавання ў партыю, саветы, міністэрствы, дзяржаўныя камітэты і камсамол у першае і другое дзесяцігоддзі адрозніваюцца на 9 % ці менш; найбольшае разыходжанне (9 %) назіраецца ва ўзроўнях пераходу паміж міністэрствамі і дзяржаўнымі камітэтамі. Паказнікі для прафсаюзаў, органаў юстыцыі і культурных арганізацый разыходзяцца больш істотна, але, як было пазначана вышэй, база даследавання занадта вузкая, каб можна было рабіць нейкія высновы.

¹³⁸ Meyer, Gerd. The Impact of the Political Structure on the Recruitment of the Political Elite in the USSR // Cohen Leonard J. and Shapiro Jane J. (eds.). Communist Systems in Comparative Perspective. Garden City, NY: Anchor Books, 1974. P. 195—221, асабліва с. 198, 206.

¹³⁹ Савецкі пункт гледжання на гэтую справу гл. у: Усманов, Г. Советские кадры: подбор, расстановка, воспитание // Советы народных депутатов. 1985. Май. С. 22—29.

¹⁴⁰ Гл. інтэрв'ю Ю. Феафанава з Кутафіным, дэканам факультэта права Маскоўскага дзяржаўнага ўніверсітэта «Депутат и аппарат» (Известия. 1987. 13 лістапада).

¹⁴¹ Прамова М. С. Гарбачова перад ленинградскімі ветэранамі і актывістамі партыі «Партия революции — партия перестройки» (Известия. 1987. 13 кастрычніка).

чальнікаў) уваходзіла назіранне за дзейнасцю гэтага самага савета. У выніку адрозненні паміж партыйнай і савецкай работай набываюць фіктыўныя формы. Фактычна саветы ператварыліся ў «аддзелы, падпарадкаваныя партыйнаму апарату»¹⁴². Аднак, карыстаючыся тэрмінам «арганізацыя» ў далейшым аналізе патронажных групавак, мы мусім мець на ўвазе, што саветы не ўяўляюць з сябе аўтаномных ці напаяўтаномных кадравых сістэм, як, скажам, міністэрствы ці дзяржаўныя камітэты.

Узроўні, на якіх арганізацыі забяспечваюць кадрамі адна другую і самі сябе, дэманструюць, што партыя займае вырашальную пазіцыю ў сістэме. Партыя ўнікальна; гэта адзіная інстытуцыя, якая забяспечвае кадрамі іншыя (і жывіцца кадрамі іншых арганізацый). Такім чынам, міжарганізацыйная цыркуляцыя эліт у БССР можа быць зразумета як працэс, скіраваны ў бок вяршэнства партыі.

Аднак гэтае вяршэнства не абсалютнае. Хоць паказнікі абмену кадраў паміж іншымі інстытуцыямі відавочна ніжэйшыя, чым паказнікі абмену з удзелам партыі, яны ў многіх выпадках дастаткова значныя, каб гаварыць аб інтэграцыі эліт паміж гэтымі інстытуцыямі. У святле таго, што мы даведаліся пра мінскую сталічную групоўку, варта зазначыць, што многія яе члены прыйшлі на партыйную і савецкую работу ў сталіцы з прамысловасці. Гэта наводзіць на думку, што міжарганізацыйныя пераходы ўяўляюць з сябе стратэгічную сістэму сувязяў паміж сектарамі, якія ўключаюць асобныя патронажныя групы. Апошнія забяспечваюць сваім членам магчымасць цыркуляваць паміж рознымі пасадамі.

ВЫЯЎЛЕННЕ ПАТРАНАЖНЫХ ГРУП

Звычайна мадэль патронажу апісваецца як дыяда, што абмяжоўваецца даверчымі адносінамі патрона і кліента, будуюцца на прынцыпах узаемаабмену і арыентавана на атрыманне даброт для таго і другога¹⁴³. Шырэйшыя сеткі часта будуюцца шляхам аграгавання гэтых дыяд уздоўж і ўпоперак, у выніку галоўны патрон, які займае пазіцыю на вяршыні гэтай сеткі, звязаны з кліентамі, якія самі дзейнічаюць як патроны адносна кліентаў, што знаходзяцца на ніжэйшых узроўнях структуры патронажу¹⁴⁴.

¹⁴² Гэтая заўвага была зроблена Г. Таразевічам, старшынём Прэзідыуму Вярхоўнага савета БССР, у «Известиях» (23 чэрвеня 1988 г.).

¹⁴³ Агульныя апісанні канвенцыйнага зместу паняцця «патронажныя адносіны» гл. у: Lande, Carl H. *Networks and Groups in Southeast Asia: Some Observations on the Group Theory of Politics* // *American Political Science Review*. Vol. 67 (March, 1973). P. 103—127; Introduction: *The Dyadic Basis of Clientelism* // Schmidt Steffen W. et al. (eds.). *Friends, Followers and Factions*. Berkeley, CA: University of California Press, 1977. P. xiii—xxxvii; Clapham, Christopher. *Clientelism and the State* // *Private Patronage and Public Power*. New York: St Martin's Press, 1982. P. 1—35.

¹⁴⁴ Сярод іншых: Lande, Carl H. *Ibidem*; Introduction...; Scott, James C. *Patron-Client Politics and Political Change in Southeast Asia* // *American Political Science Review*. Vol. 66 (March, 1972). P. 91—113.

Гэтая мадэль патранажу мае за мэту прывесці да аднаго назоўніка вялікую колькасць сацыяльных з'яў, што маюць месца ў розных месцах, розных культурах і розных стагоддзях. У гэтым яе відавочная і істотная перавага з канцэптuallyнага гледзішча. Аднак было б памылкаю абсалютызаваць гэтую схему і шукаць яе ўсюдых, нібы яна нязменна павінна здарыцца або загадзя абумовіць адносіны тыпу «патрон-кліент» у пэўным месцы¹⁴⁵. Як мы бачылі ў папярэдніх раздзелах, патранажныя адносіны ў СССР часам моцна нагадваюць дыядную схему (напр., што датычыць «партызанскай групойкі»), аднак часам адхіляюцца ад яе («сталічная групойка»). Такім чынам, ужываючы канцэпт патранажу, мы мусім удакладніць форму, якую прымаюць патранажныя адносіны, і карыстацца эмпірычным матэрыялам для ўдасканалення паняццяў.

Устрымліваючыся ад вызначэння адной-адзінай формы патранажных адносін у нашай выбарцы, мы прызнаем, што, надаючы ўвагу такім адносінам у СССР, мы ідзем па добра пратаптанай сцежцы¹⁴⁶. Насамрэч, тое, што Т. Рыгбі назваў «другой палітыкай» — нефармальным светам персаналізаваных адносін, які перафармулюе ўсе афіцыйныя рашэнні на стадыі ажыццяўлення, не ў апошнюю чаргу ў сферы кадравых перастановак¹⁴⁷, — адкрыта вывучалася ў апошнія гады самімі савецкімі даследчыкамі, якія лічылі гэтую «другую палітыку» асноўнай прычынай разнастайных хвароб савецкай сістэмы¹⁴⁸. Усё ж агульная згода спецыялістаў адносна наяўнасці і важнасці патранажных сувязяў у СССР не прывяла пакуль да кансенсусу ў пытанні метадалогіі. Няма агульнага меркавання аб тым, як выяўляць такія адносіны.

Калі можна закінуць нешта даследчыкам, то першы папрок будзе тычыцца пытання спецыфічнасці патранажнай сувязі і інфармацыі, дастатковай для таго, каб выявіць такую сувязь. На жаль, зусім не рэдка даводзіцца чытаць у даследаваннях савецкай эліты нешта накшталт: «актар X, які мае сувязі з актарам Y» або «актар X дапамог свайму кліенту Y», пры гэтым, аднак, нічога не гаворыцца аб

¹⁴⁵ Clapham, Christopher. Ibidem. P 19; Lemarchand, Rene. Comparative Political Clientelism: Structure, Process and Optic // Eisenstadt S. N. and Lemarchand Rene (eds.). Political Clientelism, Patronage and Development. Beverly Hills, CA: Sage Publications, 1981. P 7—32, асабліва с. 9—16, 21.

¹⁴⁶ Пра адносіны кшталту «патрон-кліент» у дасавецкай Расіі гл.: Orlovsky, Daniel T. Political Clientelism in Russia: the Historical Perspective // Rigby and Narasymiw (eds.). Раздзел 5. Рыгбі, які зарэкамендаваў сябе вядучым даследчыкам у гэтай галіне што да савецкага перыяду, паказаў жыўчасць патранажных адносін нават у самых неспрыяльных умовах, менавіта ў час Вялікай чысткі. Гл.: Rigby, T. H. Was Stalin a Disloyal Patron? // Soviet Studies. Vol. 38 (July, 1986). P 311—324.

¹⁴⁷ Rigby, T. H. Early Provincial Cliques and the Rise of Stalin // Soviet Studies. Vol. 33 (Jan., 1981). P 5.

¹⁴⁸ Сярод іншых: Розенбаум, Ю. А. Система работы с кадрами в условиях перестройки // Советское государство и право. 1986. Снежань. С. 11—20; Пискотин, М. Стратегия управления // Советы народных депутатов. 1986. Снежань. С. 10—16; Марков, Б. Бюрократизм — антипод демократии // Коммунист. 1987. Ліпень. С. 110—119. Тэма палітычнага патранажу таксама пачала з'яўляцца ў савецкай прэсе. Шчыры і дэталёвы расказ пра механізм патранажу ў адной мясцовасці гл. у: Ни-Ли, Г. Провинциальная история // Известия. 1986. 11 снежня.

метадалагічных і эмпірычных падставах для гэтых заяў, якія, безумоўна, могуць быць і слушнымі. Праблема ў тым, што нашы веды пра савецкія эліты не могуць сістэматычна пашырацца без устанаўлення крытэраў міжасабовых сувязяў — такіх крытэраў, якія маглі б быць прадэманстраваны і правераны на надзейнасць.

Другая праблема датычыцца выпадкаў, у якіх крытэры вызначэння патранажных сувязяў існуюць, але застаюцца непераканаўчымі. Напрыклад, вялікі элемент двухсэнсоўнасці змяшчаецца ў вызначэнні кліентэлісцкіх сувязяў на падставе кар’ерных гісторый актараў (іх працы ў адной арганізацыі або адной мясцовасці), аднак ён не заўсёды прызнаецца аўтарамі, якія яго ўжываюць¹⁴⁹. Праца ў адной арганізацыі можа азначаць, што сувязь усталявалася, але можа значыць і зусім адваротнае, што варожая група здолела «заслаць» свайго члена ў арганізацыю, якая ў іншым выпадку была б апанаваная асобным патранажным кланам¹⁵⁰. Праўду кажучы, пошук стандартнага крытэру ў гэтых справах паралізаваў бы любыя даследчыцкія захады. Закрыты свет савецкай палітыкі характарызуецца прыхоўваннем большасці сваіх унутраных сакрэтаў, і бакі ў патранажных адносінах як такія не вельмі афіцыйна нават сваё існаванне. Таму, спрабуючы прааналізаваць гэтыя адносіны, мы з непазбежнасцю сутыкаемся з пэўнай доляй двухсэнсоўнасці і вымушаны рабіць высновы, якія не настолькі паддаюцца праверцы, як мы таго жадалі б. Задача заключаецца ў з’ядзенні гэтай двухсэнсоўнасці да мінімуму, каб зрабіць нашы высновы калі не цалкам валіднымі, то прынамсі дастаткова празрыстымі для ўдасканалення ў будучых даследаваннях.

Вынікі нашага даследавання на дадзеным этапе дазваляюць папярэдне ідэнтыфікаваць невялікую частку з агульнай колькасці індывідаў у базе дадзеных як членаў разнастайных фракцый або патранажных груп. Па-першае, мы маем тых, хто ўдзельнічаў у партызанскім руху і ўвайшоў у палітычнае жыццё БССР пасля вайны. З даступных крыніц відаць, што да гэтай групоўкі («партызанскай») належаць 74 чалавекі. Па-другое, як было пазначана ў папярэднім раздзеле, выяўляецца існаванне ядра рэгіянальнай групоўкі вакол пасад у горадзе Мінску — групоўкі, што складаецца з людзей, якія пачыналі свае палітычныя кар’еры на прамысловых прадпрыемствах сталіцы. Ядро мінскай гарадской прамысловай групоўкі (МГПГ) складаецца з 51 чалавека (Дадатак В). Больш чым верагодна, што іншыя члены шырэйшай сталічнай групоўкі таксама належаць да МГПГ, але адсутнасць звестак пра іх першыя палітычныя крокі засцерагае нас ад вылучэння ў МГПГ больш, чым 51 члена. Нарэшце, зараз мы здольныя ідэнтыфікаваць трэцюю групоўку (праўда, паводле даступных нам дадзеных, невялікую), якая сфармавалася ў Віцебскай вобласці. Яна ўключае А. Н. Аксёнава — верагоднага яе патрона ў БССР — і яго кліентаў, У. І. Бровікава і Л. С. Фірысанава. Наступны аналіз дапаможа нам дапоўніць звесткі пра членаў гэтай групоўкі і

¹⁴⁹ Напр.: Stewart, Philip D. et al. Political Mobility and the Soviet Political Process: A Partial Test of Two Models // *American Political Science Review*. Vol. 66 (Dec., 1972). P. 1269—1290.

¹⁵⁰ На гэтым настойвае Клафам (Clapham, Christopher. Ibidem. P. 27).

выявіць некаторыя іншыя патранажныя групы, якія дзейнічалі ў БССР у разгледжаны перыяд.

У рэчышчы метадалагічнай арыентацыі, якой мы кіраваліся дагэтуль, мы ўскладаем спадзяванні на мабільнасць як на асноўны крытэр патранажных сувязяў. Робячы гэта, мы можам скарыстаць з дзвюх вельмі каштоўных ідэй, прапанаваных даследчыкамі савецкіх эліт. Першая належыць Д'юлу Йошу: ён дае метафару *seilchaft*'а (дэсанта альпіністаў), каб паказаць спосаб, у які патранажныя групы ўзнімаюцца наверх у савецкай іерархіі як адзінае цэлае¹⁵¹. Другая ідэя была прапанаваная Джонам Уілертанам малодшым, які сярод іншых вызначальных фактараў патранажных сувязяў вылучыў вертыкальную мабільнасць — калі ўяўны патрон забяспечвае ўяўнаму кліенту два ці больш крокі наверх у рамках рэгіёну і/або арганізацыі, якую ўзначальвае¹⁵². Пачынаем аналіз патранажу, эмпірычна распрацоўваючы ідэю *seilchaft*'а.

ЛАНЦУЖКІ ПРЫЗНАЧЭННЯЎ ЯК «ДЭСАНТНЫЯ ГРУПЫ АЛЬПІНІСТАЎ»

Ланцужкі прызначэнняў, што складаюцца з кагорт актараў, якія займаюць набор вызваленых у выніку з'яўлення вакансіі пасады, з'яўляюцца яркім і эмпірычна абгрунтаваным прыкладам «палітычнага дэсанту». Аднак паяўленне пэўных груп актараў у адным ланцужку само праз сябе не азначае, што паміж імі існуе патранажная сувязь. З аднаго боку, змест ланцужка можа быць часткова або поўнасьцю абумоўлены выпадковасцямі: напрыклад, нечаканая смерць пэўнага носбіта пасады запатрабавала неадкладнага (магчыма, часовага) замяшчэння адным з яго непасрэдных памочнікаў, вызваленне якога стварыла, у сваю чаргу, вакансію, запоўненую новым чалавекам, не звязаным ні з якой патранажнай групойкай. З другога боку, людзі ў нейкім ланцужку прызначэнняў могуць быць кліентамі розных патронаў. Іх адначасовы рух угору можа адлюстроўваць той факт, што пасады ў ланцужку належаць да розных «наменклатур». Прызначэнні на гэтыя пасады могуць быць нават вынікам перамоў паміж патронамі, калі кліент патрона X атрымлівае павышэнне ў рамках негалоснага пагаднення, дзякуючы якому кліент патрона Y атрымае іншую пасаду. Каб мінімізаваць двухсэнсоўнасць, мы агаворваемся, што, калі няма прычыны лічыць інакш, мы разглядаем індывідаў, прысутных у ланцужку, як звязаных міжсобку тады і толькі тады, калі яны мільгаюць у адным ланцужку больш чым адзін раз.

Выкарыстоўваючы гэты крытэр у нашай базе дадзеных, мы заўважаем, што ў 26 выпадках два індывіды двойчы з'яўляюцца разам у ланцужках прызначэнняў, а ў двух іншых выпадках — тройчы. Адносная частата такіх выпадкаў у

¹⁵¹ Jozsa, Gyula. Political *Seilschaften* in the USSR // Rigby and Harasymiw (eds.). P. 139—172.

¹⁵² Willerton, John P. Jr. Patronage Politics in the Soviet Union (неапублікаваная доктарская дысертацыя; Ann Arbor, MI: University of Michigan, 1985). P. 69—70; Patronage Networks and Coalition Building in the Brezhnev Era // Soviet Studies. Vol. 39 (April, 1987). P. 175—204, асабліва с. 177.

Табліца 5.4. Кліентэлісцкія групыкі, устаноўленыя шляхам параўнання ланцужкоў прызначэння*

Мінская абласная групыка (патранажная група — «партызаны»)			
Радзюк (П) Богдан	Стрыжак (П) Церах	Бычак Худая	Мохаў Міхневіч
Мінская гарадская група (МГПГ)			
Зуеў (МГПГ) Сямёнаў Сідаровіч Сухнат (МГПГ) Таразевіч (МГПГ) Пячэнінікаў	Бысенка (МГПГ) Міхасёў Санчукоўскі Гулеў (МГПГ) Сенакосова (МГПГ) Гурын (МГПГ)	Драгавец (МГПГ) Саўчанка (МГПГ) Кураш Нерад (МГПГ) Піёнава	
Гомельская абласная група («партызаны»)			
Малафееў Камай	Хусаінаў Савасценка	Гурбан Шувалаў	
Гродзенская абласная група («партызаны»)			
Фамічоў (П) Кабяк	Ядзюкін Наготка	Маляўка Дзехцярэнка	
Брэсцкая абласная група (кліенты Брэжнева)			
Саенка Стаўроўская	Хільчук Літвінчук		
Віцебская абласная група (кліенты Брэжнева)			
Аксёнаў	Бровікаў		
Магілёўская абласная група («партызаны»)			
Балашоў І. Казлоў	Калугіна Людагоўскі		

* Групыкі тут былі вызначаны на падставе супольнага з'яўлення прызначэнца і члена ідэнтыфікаванай групыкі ў двух або больш ланцугах прызначэнняў. Літары «П» і «МГПГ» у дужках пасля прозвішчаў некаторых індывідаў азначаюць, адпаведна, іх прыналежнасць або да «партызанскай», або да мінскай гарадской прамысловай групыкі.

агульным ліку ланцужкоў прызначэнняў вельмі нізкая (0,7 % для з'яўленняў двойчы і 0,1 % для з'яўленняў тройчы) і наводзіць на думку, што паўторнае выкарыстанне адных і тых індывідаў для запаўнення набору вакансій не можа быць выпадковым. Хутчэй мы маем справу з добра акрэсленай катэгорыяй выпадкаў, у якой мабільнасць аднаго актара ў пары абумоўлівае мабільнасць іншага. З гэтай сувязі мы выводзім наяўнасць патранажных адносін.

Мы ўжо сустракаліся з паўторнай прысутнасцю некаторых асоб у ланцужках прызначэнняў. Так, у папярэднім раздзеле адзначалася, што кар'ера Бровікава ішла «па слядах» Аксёнава. Яны выявіліся як удзельнікі трох ланцужкоў прызначэнняў, і гэта сведчыць пра наяўнасць паміж імі патранажнай сувязі. Тое самае тычыцца некаторых членаў МГПП, прозвішчы якіх сустракаюцца ў ланцужках у двух выпадках: Гулеў і Сенакосава, Гураў і Драгавец.

У трох прыкладах пары актараў двойчы праяўляліся ў ланцужках прызначэнняў у рамках асобных міністэрстваў, што, магчыма, паказвае на наяўнасць «бюракратычнага» патранажу. У двух з гэтых прыкладаў мы, здаецца, выявілі пратэжэ, чыя кар'ера прагрэсавала побач з прасоўваннем яго фармальнага начальніка: Воранаў на «хвасце» Мазалюкі ў міністэрстве прамысловага будаўніцтва, Андрэў — следам за Юшкевічам у Беларускай чыгунцы. У трэцім прыкладзе аднойчы ў выбарцы праявіўся «негатывыны» бок «альпінісцкага дэсанту», узорам чаго стала пара Жабіцкі — Піскароў. Рух Піскарова ўгору быў пабудаваны на падзенні Жабіцкага, і кожны быў звязаны з групамі, якія змагаліся за ўладу ў час «барацьбы за палітычную спадчыну» ў 1980-я гг.

У працэсе даследавання выявіліся два важных феномены: 1) спалучэнне актараў, яшчэ не класіфікаваных паводле прыналежнасці да папярэдне вызначаных групавак («партызаны» і МГПП), з ужо класіфікаванымі; 2) прысутнасць аднаго актара ў больш чым адной пары. Кожны з гэтых вынікаў дазваляе нам пашырыць нашы спісы групавак праз уключэнне дадатковых кліентаў. Знаходжанне індывіда, які дагэтуль не быў класіфікаваны, у адной звязцы з індывідам, ужо ідэнтыфікаваным у якасці члена нейкай групойкі, сведчыць, што першы з'яўляецца кліентам групойкі, да якой належыць другі. Шматлікасць парных звязак пэўнага актара, другая заканамернасць, паводле якой могуць узнікаць асацыяцыі, трактуецца як пераходная з'ява (г. зн., калі X двойчы або больш разоў з'яўляецца ў звязках з Y і Z , мы робім выснову, што Y і Z звязаны не толькі з X , але і міжсобку).

Узятыя разам, гэтыя порцыі інфармацыі дапамагаюць выявіць індывідаў, якія маюць дачыненне да групавак. Найбольшы блок такіх афіліяваных носьбітаў пасадаў сфармаваўся ў сталіцы. Улічваючы адносна закрытую сістэму замяшчэнняў кіроўных пасадаў, не дзіўна, што адны і тыя індывіды даволі часта трапляюцца ў ланцужках прызначэнняў, часта ў звязцы з членамі МГПП. Так, А.А. Санчукоўскі, чыя кар'ера пачалася ў Магілёве (кіраўнік прадпрыемства, сакратар гаркаму партыі), аказаўся звязаны з гэтай групойкай дзякуючы пераводу на сталічную пасаду (пасля трэніроўкі ў Маскве). Яго перавод у Мінск ініцыяваў ланцужок прызначэнняў даўжынёй у сем замешчаных пасадаў, прычым трое з прызначаных асоб ідэнтыфікуюцца як члены МГПП, а чацвёрты — як кліент гэтай групойкі.

Атрыманья звесткі таксама сведчаць, што «партызанская» групоўка развіла кліентэлісцкія сеткі ў чатырох вобласцях БССР (Мінскай, Гомельскай, Гродзенскай і Магілёўскай). Паколькі ў большай частцы разгледжанага перыяду гэтая групоўка вяла рэй у беларускай палітыцы, гэтае развіццё не можа лічыцца нечаканым. Аднак цікава, што тры рэгіёны, якія ў рамках дадзенага аналізу не здаюцца зонамі «партызанскага кантролю» (горад Мінск, Віцебская і Брэсцкая вобласці), сталі рэгіянальнымі апірышчамі барацьбы за лідэрства ў БССР пасля смерці Машэрава ў 1980 г. Адзін з актараў, ідэнтыфікаваны тут як член Брэсцкай абласной групы, І. А. Стаўроўская, распачала сваю кар’еру ў вобласці ў канцы 1950-х гг., калі «партызанская» групоўка яшчэ дамінавала на Брэстчыне. Таму яна ў далейшым аналізе разглядаецца як «кліент партызанаў».

У раздзеле 7 мы будзем мець справу са зменлівай натурай фракцыйнага процістаяння і хаўрусніцтва ў БССР у паслямашэраўскі і паслябрэжнеўскі час. Тут жа застаецца намеціць контуры далейшага абмеркавання, узяўшы з яго пэўныя звесткі, што маюць дачыненне да складу асноўных фракцыйных групавак у Беларускай рэспубліцы. Так, у дадатак да брэжнеўскіх кліентаў, якія ўтрымлівалі пасады рэспубліканскага ўзроўню¹⁵³, мы адзначым, што два з трох рэгіёнаў, што не адносіліся да аплотаў «партызанскай групоўкі», узначальваліся беларускімі палітыкамі, уключанымі ў сетку брэжнеўскіх кадраў — А. Н. Аксёнаў у Віцебску і Я. Я. Сакалоў у Брэсце¹⁵⁴ — і што МГПП, якая дзейнічала ў трэцім з «непартызанскіх» рэгіёнаў, мела сувязі з групай Андропова-Гарбачова. Правёўшы гэтую класіфікацыю, дадаўшы актараў, звязаных з рознымі фракцыямі (табл. 5.4), мы здольныя працягнуць аналіз.

ПАТРАНАЖНЫЯ СУВЯЗІ ЯК ПАЎТОРЫ СУПОЛЬНАГА РУХУ ЎГОРУ

Другі метад выяўлення фракцыйнай прыналежнасці індывідаў з выбаркі таксама ўключае ідэі мабільнасці і паўторнасці. Аднак у гэтым выпадку мы імкнёмся выявіць індывідаў, якія не абавязкова ўдзельнічалі ў адным ланцужку прызначэнняў і чые рухі з адной пасады на другую не абавязкова адбываліся ў адзін

¹⁵³ Індывіды, пра якіх ідзе гаворка: Шавялуха, які служыў сакратаром ЦК КПБ з 1974 да 1979 гг., Смірноў, член брэжнеўскага днепрапятроўскага клана, які быў сакратаром ЦК КПБ з 1968 да 1978 гг., Кісялёў, старшыня Савета міністраў БССР (1959—1978) да прызначэння намеснікам старшыні Савета міністраў СССР (1978—1980) і вяртання ў БССР у якасці першага сакратара ЦК КПБ (1980—1982). Кісялёва назваў брэжнеўскім кліентам Міхаіл Васленскі ў: Voslensky, Michael. *Nomenklatura: The Soviet Ruling Class*. Garden City, NY: Doubleday, 1984. P. 375; і Барух Хазан у: Hazan, Baruch A. *From Brezhnev to Gorbachev*. Boulder, CO: Westview Press, 1987. P. 58.

¹⁵⁴ Сувязь Я. Я. Сакалова з брэжнеўскім атачэннем датавалася перыядам яго працы ў Казахстане (першым сакратаром Урлюцкага райкаму) і пазнейшым перыядам працы Сакалова ў якасці сакратара парткаму Жалезінскай калгасна-саўгаснай інспекцыі Казахскай ССР. Сувязі Аксёнава з брэжнеўскай групоўкай і кропкі перасячэння МГПП з групай Андропова-Гарбачова абмяркоўваюцца ў раздзеле 7.

год. Мы хутчэй цікавімся такімі выпадкамі, калі патэнцыйны кліент зрабіў два ці больш кар’ерных рухаў у адной арганізацыі (адным рэгіёне) пад кантролем адной з патранажных груп ці падгруп, якія мы ідэнтыфікавалі. Калі гэтыя рухі маюць месца, можна зрабіць вывад, што паміж кліентам і патранажнай групай існуе ўзаемасувязь.

Двухсэнсоўнасць, непазбежная пры вызначэнні падобных сувязяў паміж актарамі, зноў-такі мінімізуецца з дапамогай правіла двух ці больш рухаў. Яна мінімізуецца ў яшчэ большай ступені, паколькі мы ўдакладняем, што член патранажнай групы, пад крылом якога адбывалася мабільнасць, мусіў сам быць мабільным у абодвух выпадках. Адпаведна, мы дапускаем, што, калі ідэнтыфікаваны член патранажнай групы знаходзіў новую работу, уплыў яго групойкі ўжываўся таксама для прасоўвання некаторых іншых індывідаў, якіх трэба разглядаць як кліентаў дадзенай групойкі. Двухсэнсоўнасць яшчэ мінімізуецца шляхам уяўлення дадатковай умовы, што кліентамі будуць толькі лічыцца тыя індывіды, якія (двойчы ці больш разоў) прасунуліся ў тым самым годзе (альбо ў наступным), што і патрон. Безумоўна, патранажная ўлада можа ажыццяўляцца са спазненнем больш чым у адзін год, і мы апрыйёрна перагледзелі ўсе выпадкі, у якіх меў месца гэты варыянт. Аднак мы схіляемся да таго, каб аддаць перавагу большай дакладнасці ў вызначэнні кліентаў перад шырынёю кругагляду. Паменшыўшы часавы адрэзак да аднаго года, мы здолелі ідэнтыфікаваць «яўных» кліентаў, г. зн. тых, чый кар’ерны рост больш ці менш наўпрост звязаны з ростам іх патронаў. Улічваючы двухсэнсоўнасць практыкавання і нашае жаданне зменшыць яе, наколькі магчыма, устанаўленне трох правілаў: 1) рух кліента ў больш чым адным выпадку ў пэўнай арганізацыі ці ў пэўным рэгіёне, кантраляваных патранажнай групай; 2) рух патрона ў кожным з выпадкаў; 3) разбежка ў часе паміж рухамі патрона і кліента, не большая, чым адзін год — здаецца цаной, якую варта заплаціць.

Ужыванне гэтых трох правілаў да выбаркі носьбітаў пасадаў у Беларусі дае магчымасць класіфікаваць 398 індывідаў (12,7 % ад усёй выбаркі) як кліентаў адной з трох асноўных патранажных груп (гл. табл. 5.5). Далучаючы гэтыя выпадкі да катэгорыі актараў, чыя прыналежнасць да патранажных груп была ўжо ідэнтыфікавана, мы атрымліваем колькасць індывідаў, так ці інакш звязаных з пэўнымі групойкамі: 557 (17,8 % ад агульнай выбаркі). Калі б мы проста спрабавалі класіфікаваць як мага больш членаў кіроўнай эліты паводле прыналежнасці да фракцыйных груповак, то можна было б сцвярджаць, што ўжытыя метады спрацавалі даволі блага. Паколькі абмежаванні, накладзеныя вышэйзгаданымі правіламі, выключаюць з выбаркі пераважную колькасць індывідаў, спроба больш усёахопнай класіфікацыі вымагала б змены правілаў устанаўлення прыналежнасці да груповак. Аднак раз наша задумка палягала ў змяншэнні двухсэнсоўнасці для атрымання адносна надзейных вынікаў для працягу даследавання з гледжання фракцыйнай палітыкі, то метадалогія, ужытая для вызначэння групавой прыналежнасці, не з’яўляецца сур’ёзнай праблемай. Наадварот, індывіды, ідэнтыфікаваныя тут як члены груповак, па вызначэнні з’яўляюцца самымі

МАЙКЛ УРБАН

мабільнымі актарами ў сістэме, таму найчасцей удзельнічаюць у падзеях, якія мы апісваем ніжэй. Аднак, класіфікацыя гэтай меншасці ў выбарцы адэкватна пасуе да мэты выяўленні ролі «групоўкі» ў далейшым аналізе.

З улікам дадзеных, прадстаўленых у табліцы 5.5, мы робім тры папярэднія назіранні. Па-першае, колькасць ідэнтыфікаваных «партызанскіх» кліентаў значна большая, чым адпаведная колькасць у двух іншых групоўках. Паколькі ў большай частцы перыяду, разгледжанага ў даследаванні, менавіта партызаны вялі рэй, гэтага можна было чакаць. Тым не менш, мы бачым, што пасля смерці Машэрава ў 1980 г. гэтая групоўка хутка дэзінтэгруецца. Яе члены адпраўляліся ў адстаўку, і іх кліенты ў рэгіёнах часта пераходзілі ў сферу ўплыву іншай групоўкі, менавіта МГПГ.

Па-другое, лічбы ў табліцы сведчаць пра даволі шырокую прысутнасць (119) кліентаў Брэжнева ў БССР. Гэтая група ўяўляла з сябе істотны выклік для «партызанскай» групоўкі, і яе члены забяспечылі сабе важныя пасады ў партыі і ўрадзе яшчэ да 1980 г. Пасля смерці Машэрава брэжнеўскія сілы хутка замясцілі «партызан» у беларускім кіраўніцтве, але іх перамога ненадоўга перажыла самога Брэжнева.

Табліца 5.5. Ідэнтыфікацыя кліентаў паводле крытэру супольнага руху ўгору для трох патранажных групавак (N=398)

Колькасць выяўленых кліентаў	
Кліенты «партызанаў»	
Рэспубліканскі ўзровень	87
Мінская вобласць	27
Гомельская вобласць	52
Гродзенская вобласць	18
Магілёўская вобласць	40
Брэжнеўскія кліенты	
Рэспубліканскі ўзровень	50
Віцебская вобласць	58
Брэсцкая вобласць	11
Кліенты МГПГ	55

Па-трэцяе, МГПП, дзякуючы сваёй закрытай сістэме рэкрутавання кадраў і добрым адносінам з ключавымі фігурамі ў савецкім кіраўніцтве, выявілася, напэўна, найбольш эфектыўнай з усіх трох групавак. У наступным раздзеле мы ўбачым, якія кар’ерныя перавагі атрымлівалі члены і кліенты МГПП, а ў раздзеле 7 будзе паказана, як гэтая адносна малая, але ў стратэгічным плане важная групоўка здолела адцягнуць многіх з сваіх канкурэнтаў у БССР, адначасова пабудаваўшы новую кіроўную кааліцыю, уцягнуўшы ў яе ладную колькасць членаў і кліентаў іншых, пераможаных групавак.

6. Ці прыналежнасць да групоўкі мае значэнне?

У гэтым раздзеле мы скарыстоўваем нашы веды пра групоўкі ў трох відах падзей у сістэме. Па-першае, мы разглядаем эфект, які прыналежнасць да групоўкі аказвае на заканамернасці мабільнасці тых, хто распачаў сваю палітычную кар’еру праз разнастайныя каналы рэкрутавання. Па-другое, мы разбіраем адмысловае становішча жанчын унутры сістэмы. У гэтай сувязі нас цікавіць параўнанне пасадак, якія жанчыны займаюць у БССР, з становішчам жанчын-кіраўніц у СССР увогуле, а таксама пытанне, аналагічнае першаму: ці ўплывае на кар’ерны рост жанчыны прыналежнасць да групоўкі. Нарэшце, мы звяртаемся да тэмы негатыўных санкцый — афіцыйнай крытыкі, вымоў і публічна абвешчаных адставак — і зноў задаем сабе пытанне, ці ўплывае прыналежнасць да групоўкі на заканамернасці ў гэтай сферы.

УПЛУЎ ГРУПОЎКІ НА МАБІЛЬНАСЦЬ ПРЭТЭНДЭНТА

Адно з вымярэнняў прыналежнасці да групоўкі тычыцца мабільнасці: ці павялічвае членства ў нейкай асобнай патранажнай групе шанцы на прасоўванне па службовай лесвіцы? Мы ставім гэтае пытанне, вывучаючы кар’ерныя біяграфіі 361 індывіда, пачатак палітычнай актыўнасці якіх характарызуецца іх бытнасцю: 1) сакратарамі парткамаў, кіраўнікамі прафсаюзаў або адміністратарамі на прамысловых прадпрыемствах; 2) актывістамі беларускага камсамола; 3) кваліфікаванымі рабочымі, якія ўзняліся да адміністрацыйных пасадак на прамысловых прадпрыемствах, але не займалі датуль партыйных або прафсаюзных пасадак. Метадалагічны падзел гэтай групы (361 службовец) згодна з іх адпаведнымі кропкамі ўваходу ў сістэму дазваляе параўнаць траекторыі кар’ернага росту, распачатыя ад кожнай з гэтай кропак. Ці слушна, напрыклад, што тых, хто пачаў кар’еру сакратарамі парткамаў на прамысловых прадпрыемствах, прасоўваюцца вышэй, чым іх калегі з прафсаюзных арганізацый? Аднак яшчэ больш важнай для нашых мэт гэтая катэгарызацыя паводле каналаў уваходу з’яў-

ляецца таму, што дазваляе кантраляваць эфект саміх гэтых каналаў і параўнаць, напрыклад, прафсаюзных службоўцаў, звязаных з нейкай патранажнай групай, з прафбосамі, звязанымі з іншай групай, і адказаць на пытанне, наколькі гэтыя сувязі важныя. Праўда, база для параўнання ў дадзеным выпадку невялікая, і катэгарызацыя носьбітаў пасада адначасова паводле груповак прыналежнасці і каналаў уваходу дала 6 падгрупы, часта занадта малыя, каб рабіць нейкія абгрунтаваныя высновы. Таму, каб запоўніць усе катэгорыі колькасцю выпадкаў, дастатковай для параўнання ўплыву прыналежнасці на мабільнасць «навабранцаў», якія ўваходзяць у сістэму праз розныя каналы, мы падзелім 361 чалавека на дзве падгрупы: члены МГПП і ўсе астатнія.

Прыкладна 128 чалавек могуць быць аднесены да катэгорыі людзей, чыя кар’ера ў БССР пачалася на адным з прамысловых прадпрыемстваў у сталіцы¹⁵⁵. З іх у 68 (53,1 %) не заўважана ніякага кар’ернага росту, 28 (21,9 %) наступная пасада чакала ў партыйным апарате, 7 (5,5 %) былі прызначаны на выканаўчую пасаду ў савеце, а астатнія 25 (19,5 %) зрабілі свой наступны кар’ерны ход у дзяржаўным апарате (міністэрствы і дзяржаўныя камітэты). Для 233 чалавек, не маючых дачынення да МГПП, гэтыя суадносіны выглядаюць наступным чынам: у 112 (48,1 %) не заўважана ніякага кар’ернага росту, 75 (32,2 %) занялі наступныя пасады ў партыйным апарате, 21 (9 %) — у саветах, 25 (10,7 %) — у дзяржаўным апарате. Гэтыя лічбы паказваюць, што члены МГПП маюць крыху менш шанцаў на рух угору (46,9 %), чым іх калегі з іншых груповак у іншых рэгіёнах БССР (51,9 %). Таксама можна адзначыць, што члены МГПП радзей пераходзяць на пасады ў партыйным і савецкім апарате (адпаведна, 21,9 % супраць 32,2 % і 5,5 % супраць 9,0 %), але часцей прасоўваюцца са сваіх пачатковых пасадаў на пасады ў дзяржаўным апарате (19,5 % супраць 10,7 %). Узятых разам, адносныя частоты для дзвюх груп выяўляюць, што шляхі дасягнення вышэйшых пасадаў у горадзе Мінску трохі больш пакручастыя, чым у іншых месцах, і што тыя, хто аказваецца здольным працярабіць шлях наверх, часцей робяць наступны кар’ерны ход у іерархіях міністэрстваў і дзяржаўных камітэтаў.

Другое з адрозненняў паміж дзвюма групамі, здаецца, сугучнае з тымі звесткамі аб профілі МГПП, якія маем. Паколькі МГПП — група з кваліфікаванага сектару працоўнага класа сталіцы, можна чакаць, што яна стаецца рэзервуарам для прызначэнняў на менеджэрскія і адміністрацыйныя пасады. Гэтыя прызначэнні, без сумневу, робяцца не без уплыву членаў МГПП, што займаюць важныя пасты ў Маскве, маючы мажлівасць рэкамендаваць тых, з кім яны працавалі ў

¹⁵⁵ Гэтая колькасць (128) — большая, чым колькасць членаў МГПП, названых у дадатку В, дзеля таго, што членства ў апошнім выпадку прыпісваецца толькі тым, хто зрабіў як мінімум адзін кар’ерны крок пасля таго, як заняў пасаду з базы дадзеных. Колькасць 128 уключае ўсіх тых, хто можа быць ідэнтыфікаваны з групой і заняў пасаду ў адной з чатырох арганізацыйных іерархій горада Мінска (партыя, прафсаюзы, адміністрацыя прадпрыемстваў ці камсамол), незалежна ад таго, ці рушылі гэтыя людзі да іншых пасадаў.

Мінску ці ўваходзілі, напрыклад, у адзін парткам або дырэкцыю прадпрыемства. Аднак першае адрозненне, паказанае вышэй, паказвае на яшчэ адну характарыстыку гэтай групы, а менавіта, на адносна высокую ступень канкурэнцыі ўнутры яе, калі ідзецца аб прасоўванні на вышэйшую пасаду. Палітычныя структуры ў горадзе Мінску ўяўляюць з сябе даволі вузкую гарлавіну для пераходу з кіраўніцтва прадпрыемства да вышэйшых пасадаў у партыйным кіраўніцтве і дзяржаўным апаратае. Нагадаем, што ў горадзе Мінску больш членаў КПБ, чым у любой з вобласцяў БССР, і што забяспечваючы чвэрць прамысловай прадукцыі рэспублікі, горад Мінск з'яўляецца надзвычайна вялікім рэзервуарам патэнцыйных кадраў для пераходу з прадпрыемстваў на вышэйшыя пасады. Аднак у горадзе Мінску колькасць пасадаў, на якія падобныя кадры могуць перайсці (напр., сакратары райкамаў ці старшыні райвыканкамаў) значна меншая, чым у кожнай з вобласцяў. Такім чынам, у Мінску больш амбітных людзей мусяць змагацца за меншую колькасць пасадаў. Канкурэнтны характар МГПГ можа шмат чаго сказаць пра навыкі (тэхнічныя, арганізацыйныя і палітычныя) тых, хто ўсё ж здолеў зрабіць наступны кар'ерны крок. Таксама гэты характар, як паказана ў табліцы 6.1, дапамагае зразумець уплыў, які членства ў МГПГ мае на кар'ерны рост.

Звесткі, прадстаўленыя ў табліцы 6.1, былі выведзеныя на падставе нумара пласта, што адпавядае кожнай з пасадаў у базе дадзеных (маюцца на ўвазе пасады, займаныя ў той ці іншы час 361 індывідам, пра якіх ідзе гаворка). Далей быў выведзены сярэдні паказнік для кожнай групы згодна з пяцю катэгорыямі пасадаў на ўваходзе.

Лічбы ў дужках паказваюць на колькасць выпадкаў, з якіх быў выведзены

Табліца 6.1. Сярэднія рангі першай, другой і найвышэйшай пасадаў для кожнай з груп, якія ўвайшлі ў сістэму праз пяць вызначаных каналаў (N=361)

Пасады на ўваходзе ў сістэму										
Ранг пасады	Першасныя партарганізацыі		Прафсаюзы		Адміністратары		Рабочыя		Камсамол	
	МГПГ	Іншыя	МГПГ	Іншыя	МГПГ	Іншыя	МГПГ	Іншыя	МГПГ	Іншыя
Першая пасада	7,7 (69)	8,6 (71)	7,3 (4)	10 (17)	7,4 (35)	7,7 (62)	5,6 (12)	6,7 (15)	6,6 (8)	6,4 (68)
2-я пасада	6,2 (18)	6,9 (29)	5,7 (3)	8,8 (4)	4,6 (13)	5,6 (21)	4,3 (9)	5,2 (12)	5,8 (5)	5,6 (49)
Найвышэйшая пасада	3,9 (9)	5,9 (12)	4,7 (3)	5 (1)	3,0 (3)	4,3 (12)	1,7 (7)	2,4 (10)	4,7 (3)	4,3 (29)

сярэдні паказнік. Агульныя лічбы ў радку «2-я пасада» меншыя, чым згаданая вышэй колькасць перайшоўшых на другую пасаду членаў МГПП і іншых, адпаведна, на 12 і 6. Гэта звязана з тым, што вышэй у тэксце называліся ўсе выпадкі пераходу на іншыя пасады, у тым ліку і на пасады, не класіфікаваныя ў дадатку А.

Першы радок у табліцы дае зразумець, што сярэдні ранг пасадаў, займаных у пачатку кар’еры членамі МГПП, у некаторых выпадках быў значна вышэйшы, чым у астатніх «навабранцаў» (гэта тычыцца пасадаў сакратароў першасных партарганізацый, кіраўнікоў прафсаюзных суполак, кваліфікаваных рабочых на прамысловых прадпрыемствах): нагадаем, што *вышэйшаму* пласту адпавядае *меншая* лічба. У той самы час ранг «навабранцаў», якія ўвайшлі праз каналы адміністрацыйнага кіраўніцтва і камсамол, амаль супадаў як у членаў МГПП, так і ў іншых.

У другім радку табліцы аглядаецца шлях тых, хто здолеў прасунуцца ўверх у сістэме. Мы знаходзім тут сведчанне канкурэнтнасці кадравай сістэмы ў горадзе Мінску, відавочнае на прыкладзе сакратароў першасных партарганізацый. Калі па-за межамі Мінска 29 з 71 актара (40,8 %) здолелі прасунуцца на вышэйшую пасаду, то ў МГПП — толькі 18 з 69 (26,1 %). Аднак для тых, хто ўвайшоў у сістэму па прафсаюзнай лініі, верагоднасць павышэння была значна вышэйшай у Мінску, чым дзе-небудзь яшчэ, але невялікая колькасць выпадкаў не дазваляе рабіць катэгарычныя сцвярджэнні. З іншых трох слупкоў відаць, што дзве групы маюць сувымяральную долю членаў, якія атрымалі павышэнне пасля ўваходу ў сістэму.

Выключаючы выпадак з тымі, хто ўвайшоў у сістэму па камсамольскай лініі, члены МГПП больш паспяхова рабілі кар’еру і дасягалі вышэйшых пасадаў, чым астатнія. Так, тыя члены МГПП, хто ўвайшоў у сістэму з адміністрацыйных пасадаў, апырэдзілі не-членаў у сярэднім на цэлы ранг, а калі параўнанне праводзіць у катэгорыях «сакратары першасных партарганізацый» і «рабочыя», то розніца ў сярэднім статусе сягае амаль цэлага рангу. Найбольшае адрозненне зафіксавана ў катэгорыі «прафсаюзы», аж на 3,1 рангу, але занадта вузкая база для параўнання і тут не дазваляе рабіць катэгарычных высноў.

Звесткі з другога радка дэманструюць, што «камсамольская лінія» — адзіная, дзе члены МГПП саступаюць не-членам, хоць і няшмат. Больш за тое, гэтая саступка выяўляецца ў трэцім радку і наводзіць на шэраг думак. Па-першае, рэкрутаванне на элітныя пасады з шэрагаў «камсамольскіх дзеячаў» у Мінску менш відавочнае, чым у вобласцях БССР. Па-другое, сярод тых, хто не належыць да МГПП, камсамольская праца служыла найлепшым шляхам для дасягнення вышэйшых пасадаў, чым праца сакратаром у першаснай партарганізацыі або прафсаюзным дзеячам на прамысловым прадпрыемстве. Аднак адміністрацыйныя пасады на прадпрыемстве давалі ім прыкладна такія самыя шанцы на павышэнне, што і камсамольская работа, а кваліфікаваным рабочым дасягаць вышэйшых рангаў удавалася значна вышэй, чым камсамольцам (сярэдні ранг найвышэйшай пасады 2,4 супраць 4,3). Калі выключыць гэтую невялікую групу (10 чала-

век), можна сцвярджаць, што ўвогуле камсамольская дзейнасць з'яўлялася добрай стартавай пляцоўкай для тых, хто рабіў кар'еру па-за межамі Мінска. У дадатак да высокага сярэдняга рангу на вяршыні кар'еры, заўважым, што сярод «камсамольскіх» рэкрутаў значная частка (42,6 %) дасягала элітных пасадаў — больш, чым сярод «навабранцаў», што прыйшлі праз іншыя каналы.

Гэтае абагульненне трэба разумець з дакладнасцю да наадварот, калі мы гаворым пра членаў МГПП. З аднаго боку, каналы, іншыя, чым камсамол, прыводзілі да пасадаў, вышэйшых паводле рангу; з другога боку, сярод тых, хто ўваходзіў праз гэтыя каналы, большая доля сягала элітных пасадаў. Адпаведна, частка адказу на пытанне, ці мае значэнне прыналежнасць да групы, заключаецца ў наступным: для членаў МГПП камсамол быў найменш важнай сцэжкай да элітных пасадаў, для тых, хто да МГПП не належаў (за выключэнне вузкай катэгорыі кваліфікаваных работнікаў), ён быў самай важнай сцэжкай.

Дадзеныя ў трэцім радку табліцы дэманструюць таксама, што членам МГПП удавалася дасягаць вышэйшых пасадаў, чым іх супернікам з іншых групавак ва ўсіх выпадках, за выключэннем кар'еры, распачатай па камсамольскай лініі. Паказнікі выбракоўкі кадраў тут вагаліся. Напрыклад, адносна мала членаў МГПП з ліку адміністратараў атрымалі павышэнне пасля дасягнення статусу «другой пасады» (радок 2), параўнальна мала не-членаў МГПП, хто ўвайшоў у сістэму праз каналы партыйных сакратароў або кіраўнікоў прафсаюзаў на прамысловым прадпрыемстве, былі ўзведзены ў вышэйшы ранг пасля дасягнення пляцоўкі «другой пасады». Аднак, аналізуючы звесткі пра навабранцаў з усіх каналаў, мы бачым, што доля тых, хто быў павышаны пасля атрымання статусу «другой пасады», у дзвюх групах фактычна аналагічны — 52,1 % для членаў МГПП, 55,7 % для не-членаў. Калі выключыць «камсамольцаў», то лічбы складуць, адпаведна, 51,2 % і 53 %. Улічваючы сувымяральнасць паказнікаў выбракоўкі кадраў у двух групах, мы можам сфармуляваць другую частку адказу на нашае пытанне аб значнасці прыналежнасці да групы. Члены МГПП, якім удалося пераадолець плато «другой пасады» (за выключэннем «камсамольцаў»), у цэлым дасягалі вышэйшых пасадаў, чым тыя, хто не належаў да групы. Больш за тое, гэтая розніца паміж групамі асабліва яўная ў выпадку тых, хто ўваходзіў у сістэму як сакратары партыячэек (3,9 супраць 5,9) або адміністратары (3,0 супраць 4,3) на прамысловых прадпрыемствах. У суме, уплыў прыналежнасці да групы (МГПП) на кар'ерны рост выяўляецца моцным, асабліва ў тых, хто прайшоў перыяд палітычнага навучання на мінскіх фабрыках і заводах.

ЖАНЧЫНЫ Ў СІСТЭМЕ

Заходнія студыі роляў жанчын у палітычна-адміністрацыйнай сістэме СССР сведчаць, што месца для жанчын у савецкай сістэме ёсць. Больш за тое, гэтакое месца можа быць адносна добра вызначана. З аднаго боку, на найвышэйшых

пасадах савецкай партыі-дзяржавы жанчыны зеўраюць сваёй адсутнасцю¹⁵⁶. Як заўважыў адзін назіральнік: «На істотных — больш, чым цырыманіяльных — ролях, у ключавых іерархіях палітычнай улады і апарату прымусу і на вяршыні сістэмы як суцэльнасці палітыка застаецца мужчынскай справай»¹⁵⁷. З другога боку, жанчыны, якія адыгрываюць палітычна значныя ролі ў СССР, маюць тэндэнцыі гуртавацца вакол пасадаў, што так ці інакш маюць сацыяльна-выхаваўчы характар. У абодвух аспектах беларускія жанчыны здаюцца даволі арганічнымі фрагментамі агульнай карціны: як група ў палітычнай сістэме, яны мала чым адрозніваюцца ад жанчын у СССР у цэлым.

Колькасная рэпрэзентацыя жанчын у шэрагах КПБ у перыяд, ахоплены даследаваннем, паступова ўзрастала, гэтаксама як і іх прысутнасць у мясцовых партыйных камітэтах¹⁵⁸. Прапорцыя жанчын-членаў партыі ў КПБ прыкладна адпавядае прапорцыям у іншых саюзных рэспубліках, за выключэннем Эстоніі, Латвіі і Літвы, дзе жанчыны прадстаўлены ў трохі большым маштабе¹⁵⁹. У першыя дзесяць гадоў, ахопленыя даследаваннем, доля жанчын сярод сакратароў першасных партыйных арганізацый у КПБ вырасла амаль у два разы і к 1976 г. дасягнула адзнакі 30 %¹⁶⁰, сувымернай з агульнасаюзным паказнікам¹⁶¹.

Як і ў іншых рэспубліках, жанчыны ў БССР асацыююцца з даволі вузкай сферай дапаможных палітычных роляў, перадусім з тымі, што тычацца палітычнай сацыялізацыі¹⁶². У нашай выбарцы было выяўлена 230 жанчын¹⁶³, і 125 з іх ідэнтыфікаваліся як утрымальніцы адной ці некалькіх пасадаў, звязаных з асобнай спецыялізацыяй. Са 125, для якіх аказалася магчымай такая спецыфікацыя, 57 (45,6 %) працавалі ў сферы агульнай палітычнай сацыялізацыі — былі партыйнымі сакратарамі, адказнымі за прапаганду, чыноўнікамі ад культуры пры саветах і г. д. Другі асноўны занятак жанчын у сістэме — менеджэрскія пасады, скан-

¹⁵⁶ Hough, Jerry F. Women and Women's Issues in Soviet Political Debates // Dorothy Atkinson et al. (eds.). *Women in Russia*. Stanford: Stanford University Press, 1977. P. 356—357; Browning, Genia. *Soviet Politics — Where Are the Women?* // Holland Barbara (ed.). *Soviet Sisterhood*. Bloomington, IN: Indiana University Press, 1985. P. 207—236.

¹⁵⁷ Lapidus, Gail Warshofsky. *Women in Soviet Society*. Berkeley: University of California Press, 1978. P. 200.

¹⁵⁸ Доля жанчын у КПБ узрасла з 18,5 % у 1966 г. да 24,2 % у 1978 г. Падобным чынам вырасла і іх прадстаўніцтва ў райкамах: з 17,8 % у 1966 г. да 22,9 % у 1976 г. Гл.: *Коммунистическая партия Белоруссии в цифрах, 1918—1978*. Минск: Беларусь, 1978. С. 155, 196.

¹⁵⁹ Narasymiw, Bohdan. Have Women's Chances for Political Recruitment in the USSR Really Improved? / Tova Yedlin (ed.). *Women in Eastern Europe and the Soviet Union*. New York: Praeger, 1980. P. 159—171.

¹⁶⁰ *Коммунистическая партия Белоруссии в цифрах, 1918—1978*. С. 197.

¹⁶¹ Lapidus, Gail Warshofsky. *Ibidem*. P. 214.

¹⁶² Moses, Joel C. Indoctrination as a Female Political Role in the Soviet Union // *Comparative Politics*. Vol. 8 (July, 1976). P. 525—547; *Women in Political Roles* // Atkinson et al. P. 333—353.

¹⁶³ Жанчыны ідэнтыфікаваліся або на падставе біяграфічных звестак у савецкіх публікацыях, або на падставе згадкі полу ў газетных артыкулах. Мы дапускаем, што 230 ідэнтыфікаваных намі жанчын уяўляюць з сябе толькі іх частку фактычнай колькасці ў выбарцы.

цэнтраваныя ў лёгкай і харчовай прамысловасці, ахове здароўя, сацыяльным забеспячэнні і гандлі. 36 жанчын (28,8 %) з нашай пад-выбаркі класіфікаваліся такім чынам, і гэтая доля зноў-такі рэпрэзентатыўная для СССР у цэлым¹⁶⁴. Толькі 5 жанчын былі выяўлены на пасадах у галіне цяжкай індустрыі і 3 — у сельскай гаспадарцы, а астатнія 24 (19,2 %) мелі спецыялізацыю па вядзенні «мясцовай гаспадаркі» і займалі пасады накітталт сакратара савета¹⁶⁵.

Гэтыя параўнанні наводзяць на думку, што беларускія жанчыны ў палітыцы вельмі моцна падобныя да жанчын у савецкай сістэме, для якой характэрны не-дарэпрэзентаванасць жанчын, іх дыстанцыяванне ад цэнтраў улады і засяроджванне на выбранай групе дзейнасці. Можна таксама дапусціць, што тыя самыя фактары, якія прывялі да такога стану палітычна актыўных жанчын у СССР, з большым ці меншым эфектам дзейнічаюць і ў БССР¹⁶⁶. Аднак нашым клопатам тут з'яўляецца даследаванне ўплыву прыналежнасці да груповак на гэтую падкатэгорыю беларускіх носьбітаў пасадаў. Адпаведна, мы абмяжоўваемся канстатацыяй, што ў месцы жанчын ва ўнутранай палітыцы БССР няма нічога ўнікальнага.

Адна з характарыстык жанчын у выбарцы, іх сканцэнтраванасць на пасадах ніжэйшага ўзроўню, змяншае карысць метадаў, разгорнутых у папярэднім раздзеле для вызначэння прыналежнасці да груповак. Паколькі большасць жанчын у нашай выбарцы (139 з 230) займалі ў сістэме толькі адну пасаду, метады выяўлення патранажнай сувязі на падставе двух ці больш кар'ерных крокаў у большасці выпадкаў не можа быць ужыты. Дзеля таго, каб стварыць дастаткова вялікую выбарку жанчын, звязаных з групойкамі, быў ужыты іншы метады, згодна з якім названая сувязь вызначалася праз прызначэнне на пасаду, што, як мы лічым,

¹⁶⁴ Dodge, Norton T. Women in Professions // Atkinson et al. P. 205—224, асабліва с. 215; Lapidus, Gail Warshofsky. Ibidem. P. 222.

¹⁶⁵ Ізноў жа, гэтыя лічбы сведчаць, што сацыяльны профіль жанчыны ў БССР — злепак з агульна-савецкага. Пра жанчын у цяжкай прамысловасці гл.: Dodge, Norton T. Ibidem. Пра жанчын у сельскай гаспадарцы гл.: Stewart, Robert C. Women in Soviet Rural Management // Slavic Review. Vol. 38 (Dec., 1979). P. 603—613. Пра жанчын на пасадах арганізацыі «хатняй гаспадаркі» гл. Narasymiw, Bohdan. Ibidem. P. 157—161.

¹⁶⁶ Тлумачэнні асаблівасцяў палітычнага ўдзелу жанчын у СССР звычайна грунтуюцца на гіпотэзе аб тым, што гэтыя асаблівасці — вынік традыцыйнага месца, адведзенага жанчыне ў сістэме. У сваю чаргу, наяўная сітуацыя адбіваецца на адукацыйным і кар'ерным выбары, да якога заахвочваюцца жанчыны. Варыянты гэтага тлумачэння гл. у: Moses, Joel C. Women in Political Roles; Lapidus, Gail Warshofsky. Ibidem; Browning, Genia. Ibidem; Stewart, Robert C. Ibidem. P. 609—613. Спадарожная прычына выбару «выхаваўчых» палітычных роляў савецкімі жанчынамі была прапанаваная савецкай феміністкай Алай Сарыбан. Яна піша: «Савецкія жанчыны, у частцы свайго «я», дадзенай ад нараджэння, часта не ўсведамляючы таго, маюць тэндэнцыю ідэнтыфікаваць сябе з савецкай сістэмай». Гл. яе артыкул: The Soviet Woman: Support and Mainstay of the Regime // Tatyana Mamonova (ed.). Women and Russia. Boston: Beacon, 1984. P. 205—213, асабліва p. 208.

кантралявалася той ці іншай ужо ідэнтыфікаванай групойкай. Гэты менш дакладны метадаў быў у пэўнай ступені ўдасканалены шляхам аднясення ўсіх пагранічных выпадкаў у катэгорыю «прыналежнасць невядомая». Шляхам спалучэння раней апісаных метадаў і крыху менш дакладнага прыёму, уведзенага тут, стала магчымым класіфікаваць 174 жанчыны з 230 у якасці кліентак той ці іншай патранажнай групойкі.

Звесткі ў табліцы 6.2 выпукляюць сувязь паміж прыналежнасцю жанчын да групойкі і іх доступам да найвышэйшых пасадаў у сістэме (вызначаных тут як пасады з чатырох вышэйшых пластоў, пералічаныя ў дадатку А). У левым слупку табліцы супастаўляюцца розныя патранажныя групойкі і колькасць жанчын, якіх можна звязаць з кожнай з іх; у цэнтральным слупку прапануецца колькасць жанчын з кожнай з гэтых груповак, якія атрымалі доступ да адной ці некалькіх элітных пасадаў, а ў правым слупку называюцца прозвішчы жанчын, пра якіх ідзе гаворка, і найвышэйшыя пасады, якіх яны дасягнулі. Магчыма, першае, што кідаецца ў вочы пры паглядзе на гэтыя звесткі: яны сведчаць, што месца жанчын нават блізка не на версе сістэмы. Ці то мы разглядаем гэтыя вынікі з перспектывы прапорцыі жанчын, якія дасягнулі тых элітных пасадаў (усяго 10 з 230), ці то з яшчэ больш выразнай перспектывы суадносін мужчын і жанчын (212 пасадаў у элітных чатырох пластах за 21 год даюць 4452 магчымыя вакансіі, займаюцца цягам года, але на іх працавалі ўсяго 60 жанчын), становіцца відавочным, што доступ жанчын да элітных пасадаў у БССР вельмі моцна абмежаваны.

Па-другое, жанчыны, якія ўсё-такі атрымалі элітныя пасады, карысталіся ўплывам груповак, да якіх належалі. Толькі 14,3 % жанчын з гэтай выбаркі можна ідэнтыфікаваць як членаў або кліентаў МППГ, аднак гэтая групойка забяспечыла бадай палову элітных пасадаў для жанчын. Праўда, у статыстычным плане мы не можам устанавіць яўнае адрозненне паміж уплывам груповак з-за вузкасці базы для параўнанняў. Больш за тое, найвышэйшая пасада, атрыманая жанчынамі — намесніца старшыні Савета міністраў БССР (пласт 2) — двойчы займалася кліенткамі іншых патранажных груповак (Сняжкова, 1968—1985; Мазай, з 1985 г.). Нават з улікам вышэйсказанага, прасочваецца ўплыў групойкі на кар’ерны рост жанчын. Так, у цэлым 1 жанчына з 33 мела шанцы на элітную пасаду. Для членаў і кліентак «партызанскай» групойкі гэтая прапорцыя складала 1/23, для кліентак брэжнеўскай групойкі — 1/41, а для членаў і кліентак МППГ — 1/7.

Табліца 6.2. **Фракцыйная прыналежнасць жанчын і доступ да элітных пасадаў*** (n=230)

Фракцыйныя групы	Колькасць дасягнутых элітных пасадаў	Прозвішча, найвышэйшая пасада, час займання
<i>«Партызанкі» і кліенткі</i>		
Рэспубліканскі ўзровень (n=12)	2	Клачкова — першая нам. старшыні Белкаапсаюза (1977—1982) Стаўроўская — міністарка харчовай прамысловасці (1980—)
Магілёўская вобласць (n=19)	1	Сняжкова — нам. старшыні Савета міністраў БССР (1968—1985)
Гомельская вобласць (n=23)	-	
Гродзенская вобласць (n=23)	-	
Мінская вобласць (n=23)	-	
<i>МГПГ і кліенткі (n=33)</i>	5	Дзмітрыева — нам. міністра вышэйшай і сяр. спец. адукацыі (1968—1978), Конанова — міністарка лёгкай прамысловасці (1972—1975), Сенакосава — дырэктарка мінскага камвольнага камбіната (1976—1978), Нерад — старшыня Беларускага таварыства дружбы і культурных сувязяў (1982—), Сухнат — міністарка адукацыі (1985—)
<i>Брэжнеўскія кліенткі</i>		
Брэсцкая вобласць	1	Мазай — нам. старшыні Савета міністраў (1985—)
Віцебская вобласць	-	
<i>Невядомая прыналежнасць</i>	1	Дэхта — першая нам. міністра сувязі (1976—1982)

* «Элітнымі» ў дадзеным выпадку лічацца пасады, якія адносяцца да пластоў 1—4 (гл. дадатак А)

УЖЫВАННЕ НЕГАТЫЎНЫХ САНКЦЫЙ

Як мы бачылі, прыналежнасць да патранажнай групоўкі можа аказваць значны ўплыў на кар’ерны рост у БССР. Ці ўплывае яна таксама на частату пакаранняў («негатыўных санкцый») тых ці іншых службоўцаў? У гэтым падраздзеле мы разглядаем тры віды санкцый, якія нярэдка выпадаюць на галовы службоўцаў у СССР: вымовы, афіцыйная крытыка і публічна абвешчанае вызваленне ад пасады. Нас цікавіць, якім чынам прыналежнасць да той ці іншай групоўкі абараняе ад санкцый і наадварот, ці не можа яна зрабіць члена групоўкі больш прыступным для нападаў.

Даследаванні праванарушэнняў і пакаранняў у асяродку савецкіх чыноўнікаў звяртаюць увагу на моцны персаналісцкі элемент, які дамешваецца да фармальна-правілаў і працэдур, пакліканых рэгуляваць паводзіны носьбітаў пасады¹⁶⁷. У асяродку, дзе прававыя нормы і падзаконныя акты часта супярэчлівыя, а загады кіраўніцтва вымагаюць большай паспешлівасці, чым тое прадпісана афіцыйна прадпісанымі працедурамі, дзе асабістыя кантакты і абмен паслугамі могуць быць больш эфектыўнымі ў выкананні задачы, чым «кніжныя» метады, выкананне фармальна ўсталяваных правілаў становіцца ў лепшым выпадку няпэўнай гарантыяй ад пагрозы пакарання, а ў горшым — правакуе пакаранне за «фармалізм». Адзін з даследчыкаў савецкай сістэмы кантролю над выкананнем правілаў прыйшоў да высновы, што гэты працэс з’яўляецца проста іншай фазай пазазаконных, калі не карумпаваных, адміністрацыйных паводзін. Ён даводзіў, што негатыўныя санкцыі ў гэтым кантэксце становяцца хутчэй не сродкам безасабовай перасцярогі ад незаконных паводзін, а зброяй у руках той ці іншай групоўкі, што ўжываецца супраць найбольш прыступных членаў канкурэнтных груповак¹⁶⁸.

ВЫМОВЫ

Мы пачынаем наш аналіз з разгляду 99 зарэгістраваных выпадкаў афіцыйных вымоў, абвешчаных Камітэтам народнага кантролю (КНК), КПБ або дзяржаўнымі органамі індывідам з выбаркі за 21 год, ахоплены даследаваннем. Можна быць упэўненым, што агульны лік вымоў за пазначаны перыяд ідзе на тысячы, але пераважная большасць з іх адрасавалася дробным службоўцам — старшыням калгасаў, шараговым членам партыі і г. д. — якія не трапілі ў нашу

¹⁶⁷ Гл., у прыватнасці: Lampert, Nicolas. Whistleblowing in the Soviet Union: A Study of Complaints and Abuses under State Socialism. New York: Schocken, 1985; Simis, Constantine. USSR: The Corrupt Society. New York: Simon and Schuster, 1982.

¹⁶⁸ Grossman, Gregory. Notes on the Illegal Private Economy and Corruption // Soviet Economy in a Time of Change. Joint Economic Committee of the U.S. Congress; Washington, D.C.: GPO, 1979. P. 834—854, асабліва с. 845—846.

базу дадзеных. Адпаведна, нас цікавіць толькі невялікая частка вымоў, аб'яўленых індывідам, якія займалі досыць высокі статус.

Звесткі ў табліцы 6.3 згрупаваны паводле крыніцы вымоў, іх адноснай строгаці (звычайная ці строгая), падставах вынясення (кепская работа ці карупцыя), і эфекту, які яны мелі — калі мелі — на кар'еры санкцыянаваных. Лічбы, прадстаўленыя ў ніжнім радку табліцы, сведчаць, што гэтая форма пакарання даволі мяккая, калі меркаваць па яе эфектах. З 99 службоўцаў, якія атрымалі вымову, толькі 17 былі звольненыя цягам наступнага года, 62 захавалі свае пасады як мінімум на два гады, 12 атрымалі павышэнне, і лёс 20 астатніх не вызначаны¹⁶⁹. Сярод іншых выпадкаў, калі кар'ера службоўцаў перарвалася пасля вымовы, мы знаходзім толькі адзін, калі індывід быў змешчаны з пасады пасля вымовы за карупцыйную дзейнасць — гэтая «звычайная» вымова была вынесена КНК. У двух выпадках вынікі «строгіх вымоў», вынесеныя КНК за карупцыю, невядомыя — верагодна, кар'еры службоўцаў завяршыліся. Аднак у двух выпадках пасля строгіх вымоў, накладзеных КПБ, адзін са службоўцаў утрымаўся на пасадзе, лёс другога не вызначаны. У цэлым вынікі даюць зразумець, што ўжыванне вымоў да беларускіх службоўцаў не суправаджалася заканамернасцямі, якіх можна было б чакаць у сістэме, кіраванай безасабовымі бюракратычнымі нормаўмі. Нават калі мы дапусцім, што ўсе выпадкі, якія трапляюць у катэгорыю «вынікі невядомыя», фактычна скончыліся звальненнямі, то выходзіць, што «ўзровень выжывання» службоўцаў пасля строгай вымовы ад КНК не вельмі адрозніваецца ад «выжывання» пасля звычайнай (7 з 12 супраць 8 з 11), а ў выпадку з КПБ большая доля службоўцаў захавала свае пасады пасля строгай (2 з 3), чым пасля звычайнай вымовы (9 з 22). У выпадку ж вымоў, вынесеныя урадавымі службаўмі, службоўцы атрымлівалі павышэнне гэтак сама часта, як і адпраўляліся ў адстаўку.

Ці прыналежнасць да групыкі пралівае нейкае святло на гэтыя вынікі? З тых членаў групавак, што пералічаны ў дадатку В, толькі двое атрымлівалі вымовы і абодва здолелі ўтрымацца на сваіх пасадах¹⁷⁰. Аднак з тых, хто атрымаў вымову, 37 чалавек могуць быць аднесены да кліентаў той ці іншай патранажнай групыкі. Паколькі час вынясення вымовы мае дачыненне да фракцыйнай барацьбы (гл. наступны раздзел), памысна вылучыць два перыяды ў нашай часовай рамцы: 1966—1976 і 1977—1986 гг. У час першага перыяду, калі відавочнай была канкурэнцыя паміж «партызанаўмі» і «брэжнеўскімі кліентаўмі», вымовы атрымлівалі восем чалавек з другой групыкі і ўсе васьмёра засталіся пры пасадах, а сярод 14 пакараных з першай групыкі кар'ера завяршылася для трох. Тады ж мелі спагнанні двое членаў МГПГ: адзін захаваў сваю пасаду, а вынікі вымовы для другога невядомыя.

¹⁶⁹ «Невызначанасць» тут азначае выпадкі, калі цягам года пасля вымовы пакараны індывід у крыніцах не з'яўляўся і не было звестак, што яго пасада перайшла да кагосьці іншага.

¹⁷⁰ У выпадках, пра якія ідзе гаворка, фігуравалі Пятроў, член «партызанскай групыкі», які атрымаў дзве вымовы ад КНК у 1976 г., і Цімашэнка, які атрымаў вымову ад КПБ у 1980 г.

МАЙКЛ УРБАН

У другі перыяд вымовы атрымалі чацвёра брэжнеўскіх кліентаў. Адзін, які меў спагнанне ў лютым 1980 г., напярэдадні (кароткага) прыходу да ўлады ў БССР яго групоўкі, здолеў захаваць пасаду. Двое іншых атрымалі вымовы ў сакавіку 1982 г., калі ў Маскве ўжо разгаралася барацьба за пераемнасць і калі (як мы ўбачым ніжэй), антыбрэжнеўскія сілы кансалідаваліся ў самой БССР. Вынікі вымоў у абодвух выпадках невядомыя. Нарэшце, апошняя вымова выносілася ў канцы 1983 г., калі брэжнеўская групоўка ўжо саступіла МГПГ месца ля беларускага стэрна. Гэтая вымова скончылася для пакаранага звальненнем. Кліенты «партызанскай» групоўкі ў гэты перыяд атрымлівалі вымовы дзевяць разоў, невядома ніводнай адстаўкі, затое вядома, што ў пяці выпадках службоўцы захоўвалі пасады. Нарэшце, тры разы вымовы выносіліся членам МГПГ, прычым у двух выпадках тыя заставаліся пры пасадах (пра трэці выпадак невядома).

Хоць колькасць разгледжаных выпадкаў не досыць вялікая, каб рабіць нейкія канкрэтныя высновы аб узаемасувязі паміж прыналежнасцю да групоўкі і атрыманнем спагнанняў, вынікі аналізу даюць падставы для двух сцвярджэнняў. Першае, інстытут вымоў у БССР мае няшмат агульнага з бюракратычнай закана-

Табліца 6.3. **Выводы і іх вынікі для кар'еры пакараных**

Крыніца і тып вымовы	Колькасць	Падстава для вынясення		Вынік			
		Кепская праца	Карупцыя	Адстаўка	Працяг працы	ПП*	Невядомы
КНК							
Звычайная	44	34	10	4	32	5	8
Строгая	12	10	2	1	7	2	4
Парторганы							
Звычайная	22	22	-	7	9	1	6
Строгая	15	13	2	3	10	2	2
Урад							
Звычайная	6	5	1	2	4	2	-
Строгая	-	-	-	-	-	-	-
Усяго	99	84	15	17	62	12	20

* ПП азначае выпадкі, калі службоўцы, якія атрымалі вымовы, былі пазней прасунуты па службовай лесеўцы.

мернасцю, у якой вымовы маюць яўныя негатыўныя наступствы для кар’еры пакаранага службоўца. Пакідаючы ўбаку матывы (асабістыя ці групавыя), якія падштурхнулі той ці іншы орган улады да вынясення вымоў, мы бачым з набору звестак, што няма вялікай розніцы паміж выпадкамі, калі выносіліся строгія вымовы, і выпадкамі, калі выносіліся звычайныя: пасля вымовы службовец заставаўся на пасадае з верагоднасцю прыкладна 2/3, а ў 1 выпадку з 8 нават атрымліваў павышэнне. Другое, наступствы вынясення вымоў здаюцца сугучнымі з фазамі міжгрупавой барацьбы. У першай фазе, калі «партызанскай» групойцы — дамінантнай у беларускай палітыцы — быў кінуты выклік з боку брэжнеўскіх сіл, толькі кліенты «партызанаў» адпраўляліся ў адстаўку пасля вымоў. Калі ж (у другі перыяд) маятнік хіснуўся ў другі бок, то вымовы атрымлівалі кліенты ўсіх групавак, але адзіны выпадак адстаўкі тычыўся брэжнеўскага кліента, які страціў сваю пасаду неўзабаве пасля тго, як яго групойка страціла вядучыя пазіцыі ў беларускім кіраўніцтве.

АФІЦЫЙНАЯ КРЫТЫКА

Што здараецца з тымі службоўцамі, якія былі або паддадзены ганьбе афіцыйным аратарам на партыйным сходзе, або згаданы ў крытычных артыкулах прэсы? Такія выпадкі здараюцца нячаста. З 3127 індывідаў у выбарцы нам вядомыя толькі 20, якія сталі мішэнню гэткай крытыкі. Ізноў жа, гэтыя даволі рэдкія выпадкі могуць азначаць нешта вельмі важнае ў плане ўжывання негатыўных санкцый і іх сувязі з фракцыйнай барацьбой у БССР. Не кожны дзень здараецца, што службоўцы ўладнай сістэмы трапляюць пад агонь уладнай крытыкі, таму мы мусім надаць пільную ўвагу кожнаму такому выпадку.

У канцы 1969 г. газета «Правда» апублікавала вельмі крытычны артыкул аб стане сельскай гаспадаркі ў Гомельскай вобласці, у якім ставілася пытанне аб адпаведнасці займаным пасадам некаторых абласных кіраўнікоў¹⁷¹. Чацвёра з пяці службоўцаў, згаданых у артыкуле, страцілі працу цягам некалькі дзён¹⁷². З тае прычыны, што кожны з пяці займаў у даследаваны намі перыяд толькі адну пасаду, нашы метады выяўлення прыналежнасці да групавак тут не пасуюць. Тым не менш, ёсць дзве падставы, каб дапусціць фракцыйны характар гэтага выпадку афіцыйнай крытыкі. Па-першае, «Правда» была выданнем, пакліканым артыкуляваць негатыўныя санкцыі, а яе рэдактарам у той час быў М. В. Зімянін, адзін з кіраўнікоў «партызанскай» групойкі. Па-другое, усе чатыры вакансіі, вызваленыя пасля крытычнага артыкула, былі занятыя людзьмі, якіх можна лічыць кліентамі «партызанаў».

¹⁷¹ Правда. 1969. 12 снежня.

¹⁷² Чатыры асобы, якія страцілі пасады пасля публікацыі артыкула: Языковіч (першы сакратар Гомельскага абкаму), Кліменка (старшыня Гомельскага аблвыканкаму), Каргін (сакратар Гомельскага абкаму) і Шывакоў (першы сакратар Калінкавіцкага райкаму). Хамякоў, намеснік старшыні Гомельскага аблвыканкаму, нягледзячы на крытыку ў «Правде», здолеў захаваць сваю пасаду да 1975 г.

У чатырох выпадках вядучыя члены МГПГ і выбітныя кліенты «брэжнеўскай» групоўкі паддавалі разнастайных службоўцаў у БССР уладнай крытыцы. Так, калі называць брэжнеўскіх кліентаў, то другі сакратар ЦК КПБ А. Н. Аксёнаў раскрытыкаваў чатырох сакратароў райкамаў за кепскую працу ў сельскай гаспадарцы¹⁷³. Двое з тых сакратароў былі кліентамі «партызанскай» групоўкі і адзін быў неўзабаве зняты з пасады. Фракцыйная прыналежнасць двух астатніх невядомая, але той факт, што адзін з іх страціў працу ў хуткім часе пасля абвінавачванняў Аксёнава, а другі толькі нядаўна атрымаў ордэн Леніна за выдатныя дасягненні ў галіне сельскай гаспадаркі, можна прыйсці да высновы, што і ў гэтым выпадку не абышлося без «фракцыйнай» абумоўленасці крытыкі. Апошні выпадак, у якім службовец крытыкаваўся лідэрам брэжнеўскай групоўкі, першым сакратаром ЦК КПБ Ц. Я. Кісялёвым, тычыўся іншага сакратара райкаму, якога Кісялёў раскрытыкаваў таксама за кепскую работу ў сельскай гаспадарцы¹⁷⁴. Сакратар, неўзабаве адстаўлены, быў ідэнтыфікаваны як частка «брэжнеўскай машыны»: калі гэтая ідэнтыфікацыя слушная, то мы дапускаем, што Кісялёў імкнуўся да яго адстаўкі з прычын, іншых, чым міжфракцыйная барацьба.

Фракцыйная прыналежнасць асоб, раскрытыкаваных А. А. Рэўтам¹⁷⁵ і Г. Г. Барташэвічам¹⁷⁶, лідэрам МГПГ, невядомая, гэтаксама як і ў выпадку трох іншых службоўцаў, раскрытыкаваных за кепскую працу на сваіх пасадах. Астатнія чацвёрта «ахвяр крытыкі» былі ідэнтыфікаваны як кліенты «партызан». Крытыка прагучала ў перыяд (1969—1974), калі «партызанская» групоўка яшчэ дамінавала ў беларускай палітыцы, але ёй ужо быў кінуты выклік з боку кліентаў брэжнеўскай групоўкі. Вынікі гэтай крытыкі, як і можна было прадбачыць, былі неадназначныя. Двое «партызанскіх» кліентаў захавалі свае пасады, трэці неўзабаве атрымаў павышэнне, а чацвёрты быў звольнены.

ПУБЛІЧНА АБВЕШЧАННЯ АДСТАЎКІ

У трох дзесятках выпадкаў беларуская прэса паведамляла аб спыненні паўнамоцтваў людзей, згаданых у нашай базе дадзеных, з прычыны кепскага кіраўніцтва або карупцыі. Трынаццаць з гэтых адстаўленых службоўцаў былі ідэнтыфікаваны як кліенты або «партызанскай», або «брэжнеўскай» групавак. Час адставак гэтых 13 службоўцаў супадаў з фазамі абвастрэння міжфракцыйнай барацьбы (абмеркаванымі ў наступным раздзеле). 10 з гэтых адстаўленых службоўцаў ідэнтыфікаваліся як кліенты брэжнеўскай групоўкі. Адстаўкі ва ўсіх 10 выпадках здарыліся пасля 1983 г., г. зн. у час, калі МГПГ замясціла брэжнеўскіх кліентаў на чале беларускай палітыкі. У іншых трох выпадках адстаўлены былі

¹⁷³ Аксёнов, А. Н. Школа ленинской партийности // Коммунист Белоруссии. 1975. № 5. С. 16—28.

¹⁷⁴ Советская Белоруссия. 1982. 3 снежня.

¹⁷⁵ Советская Белоруссия. 1985. 9 ліпеня.

¹⁷⁶ Советская Белоруссия. 1985. 25 снежня.

«партызаны» і гэта здаралася ў розныя часы: адна адстаўка адбылася ў 1976 г., у час спаборніцтва паміж «партызанскай» і «брэжнеўскай» групоўкамі, другая — у 1981 г., калі брэжнеўскія кліенты здолелі адхіліць «партызан» ад кантроля над беларускім кіраўніцтвам; і нарэшце, трэці выпадак датуецца 1986 г., калі МГПП заняла ключавыя пазіцыі ў БССР.

Калі адстаўка 10 брэжнеўскіх кліентаў пасля падзення брэжнеўскай групоўкі здаецца яркім узорам пераразмеркавання ўлады, то адстаўку трох «партызанскіх» кліентаў цяжэй вытлумачыць у тэрмінах міжфракцыйнай барацьбы. Калі ўсё такі дапусціць, што яны былі абумоўлены гэтым фактарам, то першыя дзве адстаўкі могуць быць зразуметы як удары, нанесеныя брэжнеўскай машынай сваім канкурэнтам-«партызанам». Аднак трэці выпадак здарыўся, калі МГПП супрацоўнічала з рэшткамі «партызанскай» групоўкі (гл. раздзел 7) і была занятая, як мы толькі што адзначылі, звальненнем кліентаў пераможанай «брэжнеўскай клікі». М. Н. Слюнькоў, тады першы сакратар ЦК КПБ, які абвясціў пра гэтую і тры іншыя адстаўкі ў сваёй прамове на XXX з’ездзе КПБ, згадаў «карумпаванае і падманнае кіраўніцтва» як прычыну адставак¹⁷⁷. Найбольш праўдападобным тлумачэннем можа быць наступнае: спрабуючы дасягнуць угоды з кліентамі саміх пераможаных супернікаў — як брэжнеўскай групоўкі, так і «партызан» — МГПП таксама рыхтавалася быць пераборлівай у пошуку пагадненняў.

ВЫСНОВЫ

Звесткі, прадстаўленыя ў гэтым раздзеле, у цэлым пацвярджаюць гіпотэзу аб тым, што прыналежнасць да патранажнай групоўкі ўплывае на кар’ерны рост індывідаў. У тых выпадках, калі інфармацыя была дастаткова поўнай, г. зн. пры абмеркаванні шанцаў індывідаў, якія ўваходзілі ў сістэму праз пяць вышэйназваных каналаў, і пры ацэнцы шанцаў жанчын, эфект фракцыйнай прыналежнасці выявіўся досыць акрэсленым. У абодвух выпадках актары, знітаваныя з МГПП, пастаянна дэманстравалі лепшыя патэнцыялы кар’ернага росту, чым іншыя актары. Гэтая знаходка можа разглядацца і як доказ персаналісцкай сутнасці цыркуляцыі эліт у БССР. Большую ролю адыгрывалі не заслугі і талент — заканамернасць, якую мы звыкліся атаясамліваць з механізмамі кар’ернага росту, дзейнымі ў бюракратычнай сістэме, — а сувязь з пэўнай патранажнай групай. Гэтая залежнасць адзначалася ва ўсіх выпадках, акрамя прасоўвання па «камсамольскай лініі».

Даступная нам інфармацыя аб ужыванні негатыўных санкцый трохі больш фрагментарная, таму варта зрабіць больш умоўныя высновы на яе падставе. Тым не менш, мы адзначылі адносна вымоў і іх наступстваў, што заканамернасці, уласцівыя бюракратычнай сістэме, не дзейнічаюць і ў гэтым выпадку. Калі не

¹⁷⁷ Прамова Слюнькова была перадрукаваная ў часопісе «Коммунист Белоруссии» (1986. № 2. С. 5—39).

матывы, то наступствы вымоў, здаецца, залежаць ад сіл, не падпарадкаваных сучаснай бюракратычнай сістэме. Пры гэтым час вынясення вымоў і іх вынікі, здаецца, у пэўнай ступені залежаць ад фаз абвастрэння міжфракцыйнай барацьбы ў сістэме. Калі службоўцы насамрэч атрымлівалі вымовы з прычыны кепскіх дасягненняў або карупцыі, то здаецца, што фазы міжфракцыйнай барацьбы шмат уплывалі на тое, хто менавіта быў пакараны і з якімі вынікамі. Падобна, што ўжыванне іншых дзвюх негатыўных санкцый, абмеркаваных намі, таксама несла элемент канкурэнцыі паміж патранажнымі групамі, але рэдкасць выпадкаў уладнай крытыкі або публічна абвешчаных адставак перасцерагаюць нас ад катэгарычных высноў. Тым не менш, разглядаючы разам ужыванне ўсіх трох тыпаў негатыўных санкцый, мы можам сказаць, што дамінантная тэндэнцыя паказвае — у адным выпадку выразна, у другім больш цьмяна — на фракцыйную прыналежнасць як на фактар, што ўплывае на падзеі ў сістэме.

7. Палітычная пераемнасць

Працэс палітычнай пераемнасці, які ішоў у Беларусі ў першай палове 1980-х гг., уключаў у сябе некалькі фаз і развіваўся паралельна з барацьбой за пераемнасць наступнікаў Брэжнева. У БССР змена кіраўніцтва была ў некаторых аспектах вызначана падзеямі, якія разгарнуліся ў Маскве, а ў некаторых — папярэднічала ім. Тут наша задумка палягае перадусім у апісанні гэтага перыяду незвычайнай ратацыі кадраў шляхам вызначэння разнастайных фракцыйных групавак, якія фармаваліся, распадаліся і зноў фармаваліся цягам перыяду «барацьбы за пераемнасць». Потым наша ўвага будзе звернута на кадравыя змены, адбытыя ў вышэйшых пластах беларускай іерархіі. Мы цікавімся ў гэтай сувязі як вядзеннем хронікі ўздымаў і падзенняў канкурэнтных групавак згодна з іх адпаведнай колькаснай рэпрэзентацыяй у рэспубліканскай эліце на той ці іншай стадыі працэсу, так і падаплёкай гэтых працэсаў, выяўленнем іх базы ў фракцыйных групавках (якія мяняліся). Нарэшце, мы разгледзім вынікі пераемнасці і запрапануем некаторыя назіранні за відавочнымі структурнымі зменамі ў кадравай сістэме БССР, якія, падобна, карэлююць з падобнымі зменамі ва ўсім СССР.

БАРАЦЬБА ЗА ПЕРАЕМНАСЦЬ У БССР У КАНТЭКСТЕ КРАМЛЁўСКАЙ ПАЛІТЫКІ

Удзелам у кааліцыі, якая змясціла Н. С. Хрушчова ў 1964 г., беларуская партызанская групавка скарысталася напоўніцу. К. Т. Мазураў, першы сакратар КПБ з 1956 г. і лідэр «партызан», быў праз некалькі месяцаў прасунуты на пост першага намесніка старшыні Савета Міністраў СССР і стаў паўнапраўным членам Палітбюро. Магчыма, у рэчышчы таго самага прасоўвання, ён аказаўся здольным «прыцягнуць» у Маскву двух сваіх блізкіх паплечнікаў па партызанскім руху,

якія таксама зрабілі палітычныя кар’еры ў БССР пасля вайны: Зімяніна, які быў прызначаны рэдактарам «Правды» ў 1965 г. і стаў сакратаром ЦК КПСС у 1976 г., і Шауру, які заняў пост загадчыка аддзела культуры ЦК КПСС. Зімянін і Шаура заставаліся на сваіх пасадах, адпаведна, да 1987 і 1986 г. «Правая рука» Мазурава, Машэраў, замяніў яго на пасадзе першага сакратара ЦК КПБ, а іншыя члены «партызанскай групы» апанавалі іншыя найвышэйшыя пасады ў беларускай партыі-дзяржаве (гл. дадатак В).

Мазураў часта разыходзіўся з Хрушчовым па цэлым шэрагу пытанняў, перадусім наконт сельскагаспадарчай палітыкі і прапорцыі інвестыцый, што выдзяліліся яго рэспубліцы¹⁷⁸. Разыходжанні з Хрушчовым падштурхнулі Мазурава да цесных рабочых сувязяў з новым генеральным сакратаром Брэжневым, чья сельскагаспадарчая праграма была сугучная мазураўскай¹⁷⁹. Такім чынам, для рэспублікі ўзрасла выгада палітыкі ў гэтай галіне, гэтаксама як і магчымасці прасоўвання членаў мазураўскай групы — узамен на іх ролю ў вялікім манеўры, якім быў адхілены Хрушчоў¹⁸⁰.

Аднак хаўрус Мазурава з Брэжневым быў тактычным, заснаваным на агульных мэтах моманту. Насамрэч, палітычны выйгрыш, які ён прынёс, аказаўся дастатковым, каб узмацніць прысутнасць «партызан» на саюзным узроўні, — прысутнасць, якую яны пастараліся выкарыстаць і пашырыць праз кааліцыйную палітыку ў Маскве. У той самы час мазураўскай групой неўзабаве накіравана было апынуцца на ўскрайку брэжнеўскай фракцыі¹⁸¹; апошня, відавочна, культывавала сувязі з некаторымі беларускімі палітыкамі, каб інфільтраваць у «партызанскую базу» ў БССР. Першую ролю ў гэтых сувязях адыгрываў Кісялёў, старшыня Савета міністраў БССР з 1959 г. Будучы яўным хаўруснікам Брэжнева¹⁸², ён утрымліваў гэтую пасаду, фармальна другую па значнасці ў рэспубліцы, цягам 20 гадоў, аднак быў пераведзены ў Маскву, стаўшы намеснікам старшыні савецкага ўрада, адразу пасля таго, як у 1978 г. Мазураў страціў пасаду першага намесніка старшыні Савета міністраў СССР і месца ў Палітбюро. Аксёнаў, іншы кліент Брэжнева ў БССР, быў перасунуты на пост, вызвалены Кісялёў

¹⁷⁸ Hahn, Werner G. *The Politics of Soviet Agriculture, 1960—1970*. Baltimore: Johns Hopkins University Press, 1972. P. 33—35, 80—86, 150—154.

¹⁷⁹ Yanov, Alexander. *The Drama of the Soviet 1960s: A Lost Reform*. Berkeley, CA: Institute of International Studies, University of California, 1984. P. 115.

¹⁸⁰ Hahn, Werner G. *Ibidem*. P. 168—170; McGrath, W. J. *The Politics of Soviet Federalism* (неапублікаваная доктарская дысертацыя; Атава: Карлетонскі ўніверсітэт, 1981).

¹⁸¹ Knight, Amy W. *Pyotr Masherov and the Soviet Leadership: A Study in Kremlinology* // *Survey*. Vol. 26 (Winter, 1982). P. 151—168; Willerton, John P. Jr. *Patronage Networks and Coalition Building in the Brezhnev Era* // *Soviet Studies*. Vol. 39 (April, 1987). P. 195; Bilinsky, Yaroslav. *Scherbytskyi, Ukraine and Kremlin Politics* // *Problems of Communism*. Vol. 32 (July-Aug., 1983). P. 3.

¹⁸² Шэраг назіральнікаў ідэнтыфікавалі Кісялёва як «кліента Брэжнева». Гл.: Voslensky, Michael. *Nomenklatura: The Soviet Ruling Class*. Garden City, NY: Doubleday, 1984. P. 375; Hazan, Baruch A. *From Brezhnev to Gorbachev*. Boulder, CO: Westview Press, 1987. P. 58.

вым, з пасады другога сакратара ЦК КПБ, а Бровікаў, кліент Аксёнава, зрабіўся другім сакратаром.

Падзенне Мазурава пакінула лідэра «партызанскай групойкі» ў БССР, першага сакратара ЦК КПБ Машэрава, без надзейнага патрона ў Маскве. Зімянін, вядома, заставаўся сакратаром ЦК КПСС, але пасля абезгалоўлення «партызанаў» ён, здавалася, пераарыентаваў сваю падтрымку да Андропова¹⁸³, кіраўніка КДБ і аднаго з прэтэндэнтаў на «брэжнеўскую спадчыну», за якую ў канцы 1970-х гг. ужо вялася барацьба з прычыны сталага веку Брэжнева і пагаршэння яго здароўя. Больш за тое, Машэраў быў ізаляваны і «ўдома»: не толькі праз тое, што яго супернікі Аксёнаў і Бровікаў занялі пасады № 2 і № 3 ва ўладнай іерархіі БССР, але і таму, што дзве з чатырох пасадаў у сакратарыяце ЦК КПБ перайшлі да кліентаў брэжнеўскай машыны (іх занялі Фірысанаў і Дземянцей), і толькі адну ў той час займаў чалавек, ідэнтыфікаваны як кліент машэраўскай «партызанскай групойкі» (Колакалаў). Тады ў кастрычніку 1980 г. Машэраў загінуў у аўтамабільнай катастрофе пры даволі загадкавых абставінах. Гэта быў першы зафіксаваны выпадак у савецкай гісторыі, калі член Палітбюро (члены Палітбюро заўсёды ездзілі з моцнай аховай, па дарогах, вызваленых ад транспарту) патрапіў у аўтамабільную аварыю, не кажучы пра смерць на месцы. Больш за тое, аўтамабільная катастрофа, што адабрала жыццё ў Машэрава, была першай у серыі падобных інцыдэнтаў (у двукоссі ці без), якія абрынуліся на шэраг высокапастаўленых савецкіх службоўцаў¹⁸⁴. Да гэтых сведчанняў, што наводзяць на роздум, могуць быць дададзены важныя кадравыя змены, адбытыя напярэдадні смерці Машэрава і адразу ўслед за ёю.

У жніўні 1980 г. сыход у адстаўку Нікулкіна, старшыні беларускага КДБ, даў Андропаву падставу для прызначэння аднаго са «сваіх людзей», Балуюва, на стратэгічную пасаду на скрыжаванні ўсесаюзнага і рэспубліканскага ўзроўняў. Калі аўтамабільная катастрофа была насамрэч забойствам, падрыхтаваным КДБ, то, безумоўна, за ім стаялі Андропай і яго прызначэнец Балуюў. Аднак незалежна ад таго, ці была смерць Машэрава падрыхтаванай, і Брэжнеў, і Андропай выйгралі ад таго, што фігура Машэрава была скінута з палітычнай «шахматнай дошкі». Кісялёў, кліент Брэжнева, вярнуўся з Масквы і стаў першым сакратаром ЦК КПБ замест Машэрава. Аксёнаў, які раней працаваў у беларускім КДБ і значыць, мог мець арганізацыйныя стасункі з Андропавым, быў таксама, відавочна, звязаны і з «брэжнеўскай групай» праз стасункі з Жабіцкім, прызначаным міністрам МУС БССР прыкладна за 2 гады да смерці Машэрава. У любым выпадку, Аксёнаў відавочна меў інтарэс, супольны і з брэжнеўскай, і з андропаўскай групойкай, — адхіленне «партызанаў» ад улады.

¹⁸³ Meissner, Boris. Transitions in the Kremlin // Problems of Communism. Vol. 32 (Jan.-Feb., 1983). P. 10.

¹⁸⁴ Сведчанні бруднай гульні і інтэрпрэтацыі гібелі Машэрава як забойства гл. у: Voslensky, Michael. Ibidem. P. 374—376; Knight, Amy W. Ibidem; Bilinsky, Yaroslav. Ibidem. P. 19. Заўвага 105.

Барацьба за ўладу БССР у той час быццам у кроплі вады адлюстроўвала аналагічныя працэсы ў Маскве. На ранніх стадыях назіралася супрацоўніцтва паміж «брэжнеўцамі» і «андропаўцамі» ў Маскве і іх паплечнікамі ў Беларусі ў змаганні за адхіленне беларускіх «партызанаў». Пазней, аднак, сітуацыя ўскладнілася. Як толькі «партызаны» былі насамрэч выціснуты, супрацоўніцтва паміж іншымі групамі на кожным узроўні змянілася міжсобным змаганнем. Гэтае змаганне, безумоўна, дасягнула апагею ў 1982 г. пасля смерці Брэжнева. У Беларусі вырашальны момант надыйшоў на два месяцы пазней пасля смерці Кісялёва.

Інтэрвал паміж смерцямі Машэрава і Кісялёва быў перыядам зацішша ў працэсе барацьбы за пераемнасць у БССР і не характарызаваўся надзвычайнымі кадравымі зменамі. Перыяды «прыліву» і «адліву» ў кадравай палітыцы можна лепш зразумець праз параўнанне штогадовых паказнікаў змены кадраў на пасадах рэспубліканскага ўзроўню, якія мы аднеслі да чатырох найвышэйшых пластоў, за выключэннем «пасад-сінекур» (гл. дадатак А), і на кіраўнічых пасадах абласнога ўзроўню. Да апошніх мы адносім пецярых сакратароў кожнага з абкамаў (для горада Мінска — чатырох сакратароў гаркаму), а таксама старшыню і першага намесніка старшыні ў кожным з адпаведных выканаўчых камітэтаў. У 1980-м, годзе смерці Машэрава, змянілі ўладальнікаў 13 з гэтых 108 пасадаў найвышэйшага ўзроўню (12%), гэтаксама кадравыя змены адбыліся на 7 з названых 48 рэгіянальных пасадаў (14,6%). У 1981 г. знайшлі новых уладальнікаў 7 пасадаў рэспубліканскага ўзроўню (6%) і 4 рэгіянальныя пасады (8,3%). Аналагічныя лічбы ў 1982 г. былі параўнальна нізкімі: 6 — на рэспубліканскім узроўні (5,6%), 5 — на рэгіянальным (10,4%). За выняткам двух выпадкаў, якія мы ўжо згадалі (смерць Машэрава і адстаўка Нікулкіна), за гэтыя тры гады не адбылося ніякіх экстраардынарных кадравых змяненняў, калі не лічыць перавод Гордзікава з пасады старшыні Гродзенскага абкаму на пост дырэктара абласной пчалагадоўлі і пераход Гвоздзева, старшыні Дзяржплана БССР і «партызанскага кліента», на «іншую працу» ў 1981 г.

Аднак пасля смерці Кісялёва ў студзені 1983 г. падзеі паскорылі хаду: у 1983 г. на 108 найвышэйшых пасадах рэспубліканскага ўзроўню змяніліся 29 чалавек (26,9%), а на 48 рэгіянальных — 21 чалавек (43,8%). Больш за тое, змест зменаў азначаў, што група Аксёнава, якая мела сувязі і з «брэжнеўцамі», і з «андропаўцамі», знаходзілася не ў найлепшым стане. Самога Аксёнава перавялі з пасады кіраўніка Савета міністраў БССР і зрабілі паслом у Польшчы. Яго замяніў Бровікаў, паплечнік Аксёнава, але іншы яго паплечнік, Фірысанаў, быў змешчаны з пасады намесніка старшыні Савета міністраў і выведзены з бюро ЦК КПБ. Яўным пераможцам на гэтым этапе барацьбы выйшла МППГ, чый лідэр Слюнькоў быў вернуты ў БССР з Масквы, дзе працаваў намеснікам старшыні Дзяржплана СССР, і заняў пасаду першага сакратара ЦК КПБ.

Прызначэнне Слюнькова было першым буйным кадравым крокам новаабранага генеральнага сакратара Андропова. Хуткасць, з якой Слюнькоў заняў пасаду (праз дзень пасля смерці Кісялёва) і той факт, што ён працаваў у Маскве на працягу папярэдніх васьмі гадоў, сігналавалі рэзкае спыненне брэжнеўскай

палітыкі «даверу да мясцовых кадраў» і прадвяшчалі глыбейшыя кадравыя змены ў БССР¹⁸⁵. Слюнькоў вярнуўся ў Беларусь з «вялікай мятлой», вымеў сваіх супернікаў і прасунуў членаў ды кліентаў МГПГ на новаствораныя вакансіі. Калі Бровікаў перайшоў на пасаду старшыні Савета міністраў, вакансію другога сакратара ЦК КПБ заняў Барташэвіч, адзін з лідэраў МГПГ, які датуль працаваў першым сакратаром Мінскага гаркаму. Іншымі членамі МГПГ, якія ўзняліся па службовай лесвіцы ў Беларусі ў той час, былі Ляпёшкін, які па вяртанні з Масквы заняў пасаду ў сакратарыяце ЦК КПБ, вызваленую Фірысанавым, В. І. Крыцкі, які стаў намеснікам старшыні Савета міністраў БССР, і Кавалёў, які з намесніка зрабіўся першым намеснікам старшыні Саўміна, заняўшы месца, вызваленае пасля смерці «партызанскага кліента» Міцкевіча. Іншы член МГПГ, Булгак, быў пераведзены ў Маскву, дзе стаў загадчыкам сектара ў сакратарыяце ЦК КПСС.

Што да «мятлы», то ў поўную сілу яна запрацавала ў снежні 1983 г. Афіцыйна было патлумачана, што неахайна вяліся расследаванні крымінальных злачынстваў у беларускай правінцыі, і ў апарате аховы парадку «паляцелі галовы»¹⁸⁶. З пасады былі адхілены міністр унутраных спраў Жабіцкі і тры з яго намеснікаў (Жук, Цімашэнка, Майданюк), а таксама пракурор БССР Магільніцкі і яго першы намеснік Дудкоўскі. Гэта «чыстка» праваахоўных органаў была, безумоўна, часткай «антыкарупцыйнай кампаніі», якую Андропаў прадпрыняў неўзабаве пасля таго, як замяніў Брэжнева¹⁸⁷. Аднак у кантэксце міжфракцыйнай палітыкі ў Беларусі гэтая «чыстка» ўяўляла з сябе выдаленне з палітычнага поля ключавой групы службоўцаў, шчыльна звязаных з Аксёнавым і Кісялёвым, і вырашальную перамогу МГПГ. Па-першае, чыстка, падобна, была падрыхтавана Ляпёшкіным у бытнасць яго намеснікам загадчыка аддзела адміністрацыйных органаў ЦК КПСС — аддзела, які назіраў за праваахоўнымі органамі — напярэдадні яго вяртання ў БССР у канцы красавіка 1983 г. Па-другое, той факт, што чыстка прайшла непасрэдна пасля паніжэння Фірысанова і пераводу Аксёнава ў Польшчу, наводзіць на думку, што службоўцы з праваахоўных органаў былі атакаваны адразу ж, як яны зрабіліся дастаткова безабароннымі. Нарэшце, члены МГПГ занялі вакансіі, створаныя ў выніку чысткі. Так, Піскароў, былы начальнік упраўлення ўнутраных спраў Мінскага гарвыканкаму, быў адзіным з намеснікаў міністра МУС, хто ацалеў на пасадазе пасля ўзрушэння. Якраз перад чысткай ён быў адпраўлены ў Маскву і вярнуўся ў БССР неўзабаве пасля яе, стаўшы новым міністрам унутраных спраў БССР. Матушэвіч, намеснік старшыні мінскага гарвыканкаму, атрымаў месца намесніка міністра МУС, а Дзядкоў, пракурор горада Мінска, стаў новым першым намеснікам пракурора БССР. За выключэннем Ягорава, партызанскага кліента, якога перавялі на пасаду першага намесніка міністра МУС, астатнія прызначэнцы не мелі відавочных фракцыйных стасункаў — у іх

¹⁸⁵ Hazan, Baruch A. Ibidem. P. 60—61.

¹⁸⁶ Советская Белоруссия. 1983. 13 снежня.

¹⁸⁷ Brown, Archie. Andropov: Reform and Discipline? // Problems of Communism. Vol. 32 (Jan.-Feb., 1983). P. 18—31, асабліва с. 27.

кар'ерах тья стасункі або адсутнічаюць, або маюць змяшаны характар.

Прасоўванне Ягорава з'яўляецца прамовістым што да іншай грані барацьбы за пераемнасць улады — некаторыя члены і кліенты старой «партызанскай» групоўкі былі рэкрутаваны ў новую кааліцыю пад эгідай МГПП. Улічваючы адносна малую прысутнасць членаў і кліентаў МГПП ва ўладнай іерархіі Беларусі — што тлумачыцца вузкай рэгіянальнай базай гэтай групоўкі — становіцца ясным, што дамінантная фракцыя мела патрэбу ў партнёрах па кааліцыі, і партнёры мусілі быць знойдзены паміж тых, чые папярэднія кіраўнікі былі або змешчаны з пасадаў у БССР, або паніжаны ў рангу. Гэтаксама мы не мусім забывацца, што ў той час змаганне за ўладу ў СССР яшчэ далёка не завяршылася, і што асобы, якія ўплывалі на хад падзей у Маскве, без сумневу, вялі перамовы і адносна прызначэнняў у Беларусі. Паколькі кліенты «брэжнеўскай машыны» на тым этапе ўяўлялі з сябе супернікаў і для членаў МГПП, і для іх заступнікаў у Маскве, не дзіўна, што катэгорыя службоўцаў, асацыяваная з антыбрэжнеўскімі сіламі («партызаны»), у многіх выпадках залічвалася ў шэрагі хаўруснікаў. Аднак, раней адстаўлены Пятроў, член «партызанскай» групоўкі, у 1983 г., зноў быў пакліканы на службу і запоўніў вакансію, што адкрылася пасля пераходу Булгака на пасаду загадчыка сектара ў ЦК КПСС. Пятроў стаў першым намеснікам міністра мясцовай прамысловасці БССР.

У вобласцях выпадкі супрацоўніцтва паміж МГПП і «партызанскай» групоўкай былі яшчэ больш шматлікімі. Фаміч, другі сакратар Мінскага абкаму і «партызанскі кліент», зрабіўся старшынём Дзяржаўнага камітэту па працы, запоўніўшы вакансію, адкрытую пасля сыходу на пенсію члена «партызанскай групоўкі» Рома. Кліент МГПП Князюк стаў другім сакратаром Мінскага абкаму, а яго пасаду «проста» сакратара абкаму заняў Туровіч, кліент «партызанаў». Шабашоў, іншы «партызан», сышоў з працы першага сакратара Віцебскага абкаму, але яго замясціў Кабяк, «партызанскі кліент», пераведзены з Гродзеншчыны, дзе ён быў старшынём аблвыканкаму. Гэты перавод сведчыць, верагодна, пра сыход аксёнаўскай фракцыі з Віцебска, паколькі яна аказалася няздольнай дабіцца прызначэння на ключавую пасаду аднаго са сваіх кліентаў. Аналагічная камбінацыя была разыграная з Прылепчыкам — «партызанам», які пакінуў пост першага сакратара Магілёўскага абкаму, але быў заменены іншым «партызанскім кліентам», Лявоным, які датуль працаваў першым намеснікам старшыні Магілёўскага аблвыканкаму.

Пасля драматычных зменаў у складзе беларускай эліты, якія мелі месца ў 1983 г., пасля смерці Андропова і яго замены апошнім палітычным «подыхам брэжнеўскай машыны» Чарненкам у пачатку 1984 г., у кадравай сістэме БССР надыйшоў кароткі перыяд спакою. Паказнік ратацыі кадраў рэзка зменшыўся. З 108 найвышэйшых пасадаў рэспубліканскага ўзроўню толькі 13 перайшлі з рук у рукі ў 1984 г. (12 %). У рэгіёнах у той год здарылася толькі 4 кадравыя змены (8,3 %). Аднак, хоць тэмп зменаў і запаволіўся, ратацыя ў 1984 г. працавала на карысць МГПП і даўніх «партызанскіх кліентаў». Сярод 13 індывідаў, якія запоўнілі вакансіі рэспубліканскага ўзроўню ў той год, для 9 мы вызначылі прыналежнасць

да групоўкі, 4 — былі даўнімі «партызанскімі кліентамі», 3 — членамі МГПГ і двое астатніх асацыяваліся з «брэжнеўскай групоўкай». У вобласцях «брэжнеўскі кліент» Русак страціў пасаду сакратара Віцебскага абкаму, якая перайшла да даўняга «партызанскага кліента» Місуны. Да таго ж Князюк з МГПГ перайшоў са свайго паста другога сакратара Мінскага абкаму на важную пасаду ў Маскве, а яго пасада ў абкаме была аддадзена Кебічу (таксама з МГПГ), які да таго ўзначальваў аддзел цяжкай індустрыі ў ЦК КПБ. Былая пасада Кебіча перайшла Трутневу, іншаму кліенту «сталічнай групоўкі», які вярнуўся з пасады ў Маскве.

Семафор для кадравых зменаў у Беларусі быў зноў адкрыты, калі ў сакавіку 1985 г. генсекам КПСС стаў Гарбачоў. Слюнькоў, які меў трывалыя стасункі з Гарбачовым яшчэ з той пары, калі Слюнькоў працаваў у Дзяржплане, у сектары сельскагаспадарчага машынабудаўніцтва (за дзейнасць якога адказваў Гарбачоў у бытнасць сакратаром КПСС па сельгасгаспадарчых пытаннях у 1979—1982 гг.)¹⁸⁸, яўна скарыстаўся з вынікаў барацьбы за палітычную пераемнасць у Маскве. Група Слюнькова пажала плады ў выглядзе пасады. Першы год знаходжання Гарбачова на вышэйшай пасады быў азнаменаваны найбольшымі паказнікамі ратацыі савецкай эліты з 1930-х гг.¹⁸⁹, і хоць аналагічны паказнік у БССР, дзе ратацыя ішла ўжо цягам пяці гадоў, не адлюстроўвае поўнасцю гэтае назіранне, ратацыя ў 1985 г. была значнай і ў Беларусі. Сярод 108 найвышэйшых рэспубліканскіх пасады 22 перайшлі з рук у рукі (20,4%), а што да рэгіёнаў, то працэнт ратацыі ў іх быў нават вышэйшы і сягаў 41,7% (20 пасады з 48). У гэтым плане Беларусь, здаецца, была выключэннем сярод рэспублік СССР, дзе ў першы «гарбачоўскі» год у рэгіёнах адбывалася параўнальна мала кадравых змен¹⁹⁰. Магчыма, прычыну трэба шукаць у перыядызацыі. Калі мы разгледзім пераход улады ад Брэжнева да наступнікаў як працяглы працэс, перарваны смерцю Андропова і перыядам адноснай перадышкі, якой карысталіся «брэжнеўскія кліенты» ў час міжцарства Чарненкі, то прыйдзем да высновы, што гэты пераход не быў цалкам завершаны да Гарбачова. Такім чынам, у першы год гарбачоўскага кіравання кадравыя змены ў СССР ішлі пераважна ў вышэйшых пластах іерархіі. Але ж працэс пераходу ўлады ў Беларусі распачаўся са смерцю Машэрава ў 1980 г., і ў час, калі кіраваў Андропай, МГПГ ужо аказалася гатовай узяць уладу ў БССР. Такім чынам, будучы хаўрусніцай Гарбачова, МГПГ фактычна

¹⁸⁸ Hough, Jerry F. Gorbachev Consolidating Power // *Problems of Communism*. Vol. 36 (July-Aug., 1987). P. 35. Хаф таксама сцвярджае, што Гарбачоў, які, здаецца, меў вялікія паўнамоцтвы ў галіне прызначэння кадраў у час знаходжання Андропова на пасады генеральнага сакратара, мог прасунуць многіх сваіх прыхільнікаў за 2 гады да таго, як сам стаў генеральным сакратаром. Аднак, прызначэнне Слюнькова першым сакратаром КПБ у 1983 г. магло адбыцца не без уплыву Гарбачова. Гл.: Hough, Jerry F. *Opening Up the Soviet Economy*. Washington, D.C.: Brookings, 1988. P. 31.

¹⁸⁹ Gustafson, Thane; Mann, Dawn. Gorbachev's First Year: Building Power and Authority // *Problems of Communism*. Vol. 35 (May-June, 1986). P. 2—3; Connor, Walter D. Social Policy Under Gorbachev // *Problems of Communism*. Vol. 35 (July-August, 1986). P. 34.

¹⁹⁰ Gustafson, Thane; Mann, Dawn. *Ibidem*. P. 4.

ачысціла поле ад сваіх апанентаў яшчэ за 2 гады да яго перамогі ў Крамлі. Пасля гэтай ачысткі ў БССР распачалася другая фаза кадравых зменаў — яны перайшлі на рэгіянальны ўзровень у той час, калі Гарбачоў яшчэ быў заняты выцісканнем сваіх апанентаў з цэнтральных пасадаў. Такім чынам, у гэтым плане, і ў некаторых іншых, абмеркаваных ніжэй, МГПП выглядае нечым накшталт флагмана гарбачоўскага кіраўніцтва.

Кадровыя змены ў БССР на рэспубліканскім узроўні ў 1985 г. у цэлым адпавядалі тэндэнцыям, акрэсленым раней. Двое членаў «партызанскай групы» страцілі ў той год свае пасады: Палякоў, які пайшоў на пенсію з пасады старшыні Прэзідыума Вярхоўнага Савета БССР, і Цехановіч, зняты з пасады міністра хлебапрадуктаў. Першы быў заменены Таразевічам, членам МГПП, які датуль працаваў першым сакратаром Мінскага гаркаму, а другі — Якушавым, даўнім «партызанскім кліентам», пераведзеным з пасады міністра раслінаводства. Чацвёрта членаў МГПП былі прасунуты на высокія пасады ў дзяржаўным апаратаце. Кебіч пакінуў пасаду другога сакратара Мінскага абкаму, запоўніўшы вакансію старшыні Дзяржплана БССР, а іншы член МГПП, Рэут, паехаў у Маскву працаваць намеснікам старшыні Дзяржплана СССР. Бязручка стаў намеснікам старшыні прэзідыума Вярхоўнага савета БССР, калі іншы член МГПП Лапанік пакінуў гэты пост. Косцікаў пераняў пасаду міністра мясцовай прамысловасці БССР у Русакова, кліента брэжнеўскай групы, які быў адпраўлены ў Маскву і стаў прадстаўніком БССР у Савецкім міністраў. Сухнат замяніла Мінкевіча на пасадзе міністра адукацыі, якую той займаў каля 17 гадоў. Пяты член МГПП, Гулеў, стаў загадчыкам аддзела ЦК КПБ па лёгкай прамысловасці і харчовых прадуктах, замяніўшы Лесуна, даўняга «партызанскага кліента», прызначанага старшынём Беларускай гандлёвай палаты. Шосты член МГПП, Гурын, узначаліў беларускі камсамол¹⁹¹.

З улікам выключна высокага паказніка ратацыі (41,7 %), адзначанага на 48 асноўных рэгіянальных пасадах у 1985 г., шэраг зменаў асабістага складу азначаў, што міжфракцыйная барацьба працягвалася і ўплывала на стан рэгіянальных эліт. У Віцебску Кагалёнак, чья кар’ера на рэгіянальным узроўні не абышлася без стасункаў з аксёнаўскай групай, быў паніжаны з пасады старшыні Віцебскага аграпрамысловага савета да загадчыка паліўнага аддзела ў аблвыканкаме. Малафееў быў пераведзены на пасаду першага сакратара Мінскага абкаму з Гомеля, дзе яго кар’ера доўжылася цэлыя 23 гады і ўключала мноства партыйных пасадаў і адну савецкую. Пакінутую Малафеевым пасаду першага сакратара Гомельскага абкаму ў сваю чаргу заняў Камай, які быў старшынём Гомельскага аблвыканкаму з 1982 г., аднак да таго яго кар’ера праходзіла толькі ў Магілёўс-

¹⁹¹ Уздым Гурына на гэтую пасаду, падобна, быў падрыхтаваны Радомскім, адным з тых двух службоўцаў КПБ (згаданых у раздзеле 5), якія перайшлі на камсамольскія пасады ў БССР. Узначальваючы аддзел прапаганды Мінскага гаркаму, Радомскі стаў сакратаром, а потым — і першым сакратаром беларускага камсамола. Ён пакінуў камсамольскую работу ў 1976 г.; такім чынам, Гурын мог быць выбраны пад яго эгідай.

кай вобласці (цягам 19 гадоў). У самой Магілёўскай вобласці адбыўся трэці міжрэгіянальны пераход, калі А. А. Яновіч, які датуль 13 гадоў працаваў на розных пасадах у Гродзенскай вобласці, перастаў быць загадчыкам аддзела сельскай гаспадаркі ЦК КПБ (пасада, займаная ім з 1982 г.), а стаў старшынём Магілёўскага аблвыканкаму. Малафееў, Камай і Яновіч былі цесна звязаны з «партызанскай» групойкай. Іх павышэнні і пераводы з вобласці ў вобласць падказваюць нам, што гэтыя службоўцы здолелі адаптавацца, «забыўшыся» на зніклую партызанскую фракцыю і аддаўшы свае прыхільнасці новаскладзенай групойцы, што запанавала ў рэспубліцы. Іх выпадкі таксама дэманструюць, што МГПП пашырала кіроўную кааліцыю, дадаючы да сваёй сеткі былых кліентаў тых патронаў, якія былі змешчаны ў час працэсы барацьбы за пераемнасць.

Міжрэгіянальныя пераводы ў 1985 г., падобна, былі рэпетыцыяй палітыкі, абвешчанай на XXVII з'ездзе КПСС 1986 г., якая ўключала вяртанне да дабрэжнеўскай практыкі ратацыі кадраў паводле тэрытарыяльнага прынцыпу¹⁹². Тэйн Густафсан і Дон Ман, якія цікавіліся толькі пасадамі першых сакратароў абкамаў і якія, здаецца, бралі пад увагу толькі апошняю пасаду пэўнага службоўца для вызначэння яго/яе прыналежнасці да рэгіянальных групавак, не даследуючы яго/яе кар'еры цалкам, на падставе сваіх звестак прыйшлі да высновы, што к сярэдзіне 1987 г. было мала сведчанняў аб ажыццяўленні новай палітыкі міжрэгіянальных пераводаў як у РСФСР, так і ў іншых рэспубліках¹⁹³. Нашы звесткі сведчаць пра нешта падобнае, але ў чымсьці і адрозніваюцца. Так, у перыяд барацьбы за пераемнасць (1980 г. — чэрвень 1986 г.) міжрэгіянальныя пераводы ў нашай выбарцы з 48 элітных пасадаў здараліся штогод. Па адным здарылася ў першыя тры гады, па тры — у 1983 і 1984 гг. (хоць у кожны з гэтых гадоў адзін з пераводаў не быў міжрэгіянальным у геаграфічным сэнсе, бо тычыўся пераводу службоўца з пасады ў г. Мінску на пасаду ў Мінскай вобласці), тры — у 1985 г. і адзін у першай палове 1986 г., калі кліент брэжнеўцаў Грыгор'еў, кар'ера якога раней праходзіла ў Брэсцкай вобласці, вярнуўся ў Беларусь з працы ў апарате КПСС і стаў першым сакратаром Віцебскага абкаму. Гэты крок быў першым з серыі падобных: яны, падобна, азначалі, што частка старой брэжнеўскай групойкі ў БССР, менавіта тыя, хто рабіў кар'еру ў Брэсцкай вобласці, былі ўключаны ў новую кіроўную кааліцыю. Цікава, што Грыгор'еў быў перакінуты ў Віцебск — іншы даўні аплот «брэжнеўскай машыны». У час барацьбы за пераемнасць старыя «брэжнеўскія» кадры не пачуваліся там добра: для іх не зарэгістравана ніводнага павышэння, затое адбылося адно паніжэнне і два звальненні з пасадаў. Аднак

¹⁹² Гл. таксама артыкул Г. П. Разумоўскага, сакратара КПСС па кадравай рабоце: Совершенствовать подготовку и переподготовку руководящих кадров партии // Коммунист. 1987. Чэрвень. С. 3—13, асабліва с. 5.

¹⁹³ Gustafson, Thane; Mann, Dawn. Gorbachev's Next Gamble // Problems of Communism. Vol. 36 (July-August, 1987). P. 1—20. Кантрастны пункт гледжання на ўплыў гэтай палітыкі ва Узбекістане гл. у: Усманходжаев, И. Руководство через коммунистов // Советы народных депутатов. 1987. Кастрычнік. С. 17—26.

агульныя паказнікі міжрэгіянальнай ратацыі кіроўных кадраў у БССР у перыяд «барацьбы за пераемнасць» (за выключэннем 1985 г., які прадвясціў новую палітыку, распачатую ў СССР на год пазней) не здаюцца вышэйшымі, чым ва ўвесь перыяд, ахоплены даследаваннем (гл. табл. 4.3).

Значнасць пераводаў, якія здарыліся ў перыяд «барацьбы за пераемнасць», мае два аспекты. З аднаго боку, іх можна прыняць як сведчанне таго, што кіроўная групоўка, якая завалодала палітычным цэнтрам у БССР, выкарыстоўвала падобныя пераводы для аслаблення патранажнай базы сваіх супернікаў у рэгіёнах. З другога боку, мы адзначаем, што шляхам пераводаў адначасова пашыраўся ўласны спіс кліентаў МГППГ, паколькі ў іх лік увайшлі павышаныя службоўцы, раней звязаныя з іншымі патранажнымі сеткамі.

Каб завяршыць наша абмеркаванне кадравых перастановак у час «барацьбы за пераемнасць», мы адзначым, што ў першай палове 1986 г. 13 з 108 найвышэйшых пасадак перайшлі з рук у рукі (12%), а паміж 48 рэгіянальных пасадак — 4 (8,3%). Паколькі гэтыя лічбы адносяцца ўсяго да перыяду ў шэсць месяцаў, яны азначаюць адносна высокі паказнік ратацыі, асацыяваны з «барацьбой за пераемнасць». На рэспубліканскім узроўні заслугоўваюць увагі тры канкрэтныя змены. Аксёнаў быў выкліканы з Польшчы ў снежні 1985 г. і стаў старшынём Дзяржтэлерадыё СССР — пасада, на якой ён мусіў адказаць за «новае мысленне» ў савецкіх СМІ, аб'яўленае гарбачоўскім кіраўніцтвам¹⁹⁴. Яго кліент Бровікаў замяніў Аксёнава ў якасці пасла ў Польшчы, а папярэдняя пасада Бровікава (старшыня Савета міністраў БССР) была перанятая Кавалёвым, членам МГППГ. Па-другое, Цябут, член «партызанскай групоўкі», сышоў на пенсію з пасады старшыні рэвізійнай камісіі КПБ. Яго месца заняў Якушаў, адкрыўшы, такім чынам, вакансію на стратэгічнай пасадазе загадчыка аддзела арганізацыйна-партыійнай работы КПБ, якую заняў Барыс, былы кліент Брэжнева з Брэсцкага абкаму. Гэта было другое буйное прызначэнне члена «брэсцкай групоўкі», якая раней асацыявалася са старой «брэжнеўскай машынай», а цяпер аказалася ў відавочным фаворы. Нарэшце, Лівенцаў («партызанская групоўка») сышоў з пасады кіраўніка спраў КПБ, быў заменены Паўлюкевічам, членам МГППГ.

«БАРАЦЬБА ЗА ПЕРАЕМНАСЦЬ» У КАНТЭКСТЕ МІЖФРАКЦЫЙНЫХ СПРЭЧАК

Мы можам падсумаваць дасягненні пераможцаў і пераможаных у барацьбе за пераемнасць улады, якая праходзіла ў Беларусі, упарадкаваўшы нашы звесткі пра кадравыя змены ў апісаны перыяд згодна з фракцыйнай прыналежнасцю

¹⁹⁴ Хоць рэсурсы Аксёнава, здавалася, былі вычарпаны са смерцю Брэжнева, яго служба ў Польшчы, відавочна, спадабалася Гарбачову — і з гледзішча палітычнай арыентацыі, і з гледзішча дыпламатычнага ўмельства. Гл.: Schmidt-Haver, Christian. Gorbachev: The Path to Power. Topsfield, MA: Salem House, 1986. P. 210.

Табліца 7.1. Колькасць ідэнтыфікаваных членаў патранажных груп на элітных пасадах* у БССР у выбраныя гады

	1979	1982	1985	1986
«Партызаны»	5	4	4	1
«Партызанскія кліенты»	6	5	4	4
«Брэжнеўцы»	5	6	4	4
МГПП	1	2	6	8

* Элітнымі пасадамі ў дадзеным выпадку лічацца тыя, што належаць да пластоў 1 і 2 (гл. дадатак А).

ўдзельнікаў і вылічыўшы такім чынам колькасны рост і падзенне ўплыву разнастайных канкурэнтных груп. Табліцу 7.1 можна праінтэрпрэтаваць як нешта на кшталт справаздачы аб матчы розных груповак за найвышэйшыя пасады ў рэспубліцы. У кожным слупку табліцы паказваецца колькасць ідэнтыфікаваных з групойкамі актараў, якія займалі элітныя пасады на ключавых этапах «барацьбы за пераемнасць». Першы слупок паказвае, што ў год, які папярэднічаў смерці Мацэрава, «партызаны» і іх кліенты займалі прыкладна 2/3 гэтых пасадаў. К 1982 г., году найбольшага ўздыму «брэжнеўцаў» у БССР, як партызаны, так і іх кліенты страцілі па адной пасадазе, у той час як брэжнеўскія кліенты і МГПП зарабілі па адным бале. Аднак фактычныя пасады, займаемыя кліентамі Брэжнева ў той час, больш гавораць аб дамінантным стане групойкі, чым іх колькасць. Так, брэжнеўцы ў 1982 г. валодалі чатырма з шасці пасадамі сакратароў ЦК КПБ (з двух асататніх сакратароў аказалася магчымым ідэнтыфікаваць фракцыйную прыналежнасць аднаго — ён быў кліентам «партызан»), а таксама пасадамі старшыні Савета міністраў БССР і намесніка старшыні. Аднак у наступным годзе «брэжнеўцы» былі адхілены з паловы гэтых пасадаў, а прадстаўніцтва МГПП у найвышэйшай эліце вырасла ў тры разы. Нарэшце, крайні правы слупок табліцы паказвае поўны кантроль МГПП і яе нованабытых кліентаў над найвышэйшымі пасадамі ў БССР. К 1986 г. толькі адзін «партызан» аказаўся ў эліце (Полазаў, кіраўнік прафсаюзаў). Былыя кліенты «партызанскай групойкі», к таму часу, відавочна, ужо абапертыя на іншых патронаў з МГПП, мелі чатыры пасады, як і былыя кліенты пераможанай «брэжнеўскай машыны». Аднак толькі адзін «брэжнеўскі кліент» з групы, што вяла рэй у 1982 г., здолеў захаваць свой пост (Дземянцей, сакратар ЦК КПБ). Іншымі трыма былымі брэжнеўскімі кліентамі на элітных пасадах у 1986 г. выявіліся Фірысанаў (паніжаны з пасады сакратара ЦК КПБ да намесніка старшыні Савета міністраў БССР) і двое «навабранцаў» з Брэста, Барыс, які стаў загадчыкам аддзела арганізацыйна-партыйнай работы ЦК КПБ, і Мазай, прызначаны намесніцай старшыні Савета міністраў. Ізноў жа, колькасныя звесткі пра МГПП у 1986 г. у меншай ступені сведчаць пра панаванне групойкі, чым той

набор пасада, які яна захапіла. У канцы перыяду «барацьбы за пераемнасць» трое з пяці сакратароў ЦК КПБ, якіх мы здолелі аднесці да нейкай групоўкі, былі членамі МГПГ (уключаючы першага і другога сакратароў), гэтаксама як старшыня і двое першых намеснікаў старшыні Савета міністраў, старшыня прэзідыума Вярхоўнага савета БССР і старшыня Дзяржплану.

Табліцы 7.2 і 7.3 дэманструюць колькасную рэпрэзентацыю розных фракцыйных груповак на пасадах сярэдняга ўзроўню ў беларускай партыі-дзяржаве (маюцца на ўвазе пасады, якія згодна з дадаткам А адносяцца да трэцяга і чацвёртага пластоў). Як і ў папярэдняй табліцы, разглядаюцца чатыры важныя ростані ў працэсе «барацьбы за пераемнасць», паказваюцца адноснае колькаснае прадстаўніцтва кожнай групоўкі на гэтых пасадах. У табліцы 7.2. выяўлены змены ў апарце ЦК КПБ, і яна зноў-такі дэманструе істотныя дасягненні МГПГ і яе кліентаў за ўвесь перыяд. Таксама варты ўвагі той факт, што гэтыя дасягненні атрымліваліся за кошт «партызан» і іх кліентаў, якія разам дамінавалі ў гэтых органах з 1966 г., і што «брэжнеўцы» мелі мала поспеху, калі спрабавалі ўсталяваць сваіх кліентаў у гэтай катэгорыі пасада.

У табліцы 7.3 можна бачыць аналагічныя звесткі што да дзяржаўнага апарату. Тут заканамернасць, відавочная з чатырох гадоў, узятых за прыклад, палягае ў больш ці менш пастаянным заняпадзе «партызанскай» групоўкі і адначасовым росце прадстаўніцтва МГПГ і яе кліентаў. Колькасць службоўцаў, асацыяваных з «партызанскай» і «брэжнеўскай» групоўкамі, вагаецца, прадстаўніцтва «брэжнеўцаў» дасягае апагею ў 1982 г., але потым рэзка зніжаецца ў выніку ранніх выхадаў на пенсію і адставак. Варты згадкі іншы аспект дадзеных, сабраных у

Табліца 7.2. **Колькасць ідэнтыфікаваных членаў патранажных груп сярод загадчыкаў аддзелаў сакратарыята КПБ*** (выбраныя гады)

	1979	1982	1985	1986
«Партызаны»	2	2	2	-
«Партызанскія кліенты»	6	7	7	4
«Брэжнеўцы»	-	1	1	1
МГПГ	2	3	3	4
Кліенты МГПГ	-	-	-	3

*Сакратарыят КПБ у паказаны перыяд меў 19 аддзелаў. Звесткі ў табліцы датычаць толькі тых загадчыкаў аддзелаў, чыю фракцыйную прыналежнасць удалося ўстанавіць. Паколькі загадчык аддзела арганізацыйна-партыйнай работы згаданы ў табліцы 7.1, тут ён заменены першым намеснікам загадчыка, чыя фракцыйная прыналежнасць, у любым выпадку, невядомая.

гэтай табліцы: менавіта, высокі паказнік ратацыі сярод дзяржслужбоўцаў. З 73 разгледжаных пасадаў 54 зазналі як мінімум адзін пераход з рук у рукі ў перыяд «барацьбы за пераемнасць». Калі б, аднак, мы аналізавалі толькі тую частку пасадаў, што ўключае найвышэйшыя пасты ў міністэрствах БССР, гэты паказнік ратацыі істотна зменшыўся б. Адпаведна, 17 з 45 пасадаў (37,8 %) не пераходзілі з рук у рукі ў гэтыя гады. Такім чынам, ладная меншасць утрымалінікаў пасадаў у кіраўніцтве міністэрствамі не была закранута барацьбой за пераемнасць, гэтаксама як і значная меншасць (42,1 %) загадчыкаў аддзелаў ЦК КПБ.

Звесткі ў табліцы 7.4 дапаўняюць нашу серыю назіранняў за фракцыйным прадстаўніцтвам: у дадзеным выпадку яны адлюстроўваюць змены на элітных пасадах у рэгіёнах БССР. На першы погляд, лічбы гавораць пра даволі стабільны стан эліт у рэгіёнах, магчыма, за выключэннем Мінска, адкуль члены МГПГ у большасці прасунуліся на рэспубліканскі ўзровень, а вызваленыя імі вакансіі былі аддадзены кліентам той самай групы. Аднак больш пільны пагляд скажа нам нешта іншае. Калі б мы мусілі параўноўваць рэгіёны па колькасці зменаў службоўцаў на пасадах, то размясцілі б Мінскую вобласць на першым месцы (11 зменаў), а Віцебскую — на апошнім (6 зменаў). Калі б далей мы задалі сабе пытанне, як многа актараў былі ўцягнуты ў кадравыя змены ў дзвюх вобласцях, мы заўважылі б, што іх колькасць была 16 у Мінскай і 13 у Віцебскай. Адпаведна, мы назіраем, што кадравыя перастаноўкі ў Мінскай вобласці выклікалі ратацыю актараў паводле пасадаў, а ў Віцебскай вобласці, рэгіянальнай базе брэжнеўскай групы, якая выйшла з перыяду «барацьбы за пераемнасць» з кепскімі вынікамі, кадравыя перастаноўкі адбыліся зусім па-іншаму. Хоць там мелі месца толькі

Табліца 7.3. Колькасць ідэнтыфікаваных членаў патранажных груп на вышэйшых узроўнях дзяржаўнага апарату* (выбраныя гады)

	1979	1982	1985	1986
«Партызаны»	6	3	3	1
«Партызанскія кліенты»	15	16	21	17
«Брэжнеўцы»	13	17	10	7
МГПГ	4	7	7	10
Кліенты МГПГ	1	2	3	4

*Уключаны ўсе пасады рэспубліканскага ўзроўню, якія трапілі ў пласты 3 і 4 (гл. дадатак А), за выняткам партыйных пасадаў. Акрамя міністраў і іх (першых) намеснікаў, табліца ўключае іншыя пасады, такія, як старшыня Вярхоўнага суда, пракурор БССР і яго першы намеснік.

Табліца 7.4. Колькасць ідэнтыфікаваных членаў патранажных груп на элітных пасадах* у рэгіёнах (выбраныя гады)

	1979	1982	1985	1986
<i>Мінская вобласць:</i>				
«Партызанскія кліенты»	6	6	6	7
Кліенты МГПГ	1	1	1	-
<i>Брэсцкая вобласць:</i>				
«Партызанскія кліенты»	4	1	1	-
Брэжнеўскія кліенты	2	5	5	6
<i>Віцебская вобласць:</i>				
«Партызаны»	1	1	-	-
«Партызанскія кліенты»	-	-	2	1
Брэжнеўскія кліенты	6	6	5	5
<i>Гомельская вобласць:</i>				
«Партызаны»	1	1	-	-
«Партызанскія кліенты»	6	6	7	6
<i>Гродзенская вобласць:</i>				
«Партызанскія кліенты»	4	5	6	6
МГПГ	1	1	1	1
<i>Магілёўская вобласць:</i>				
«Партызаны»	1	1	-	-
«Партызанскія кліенты»	4	5	6	6
<i>Горад Мінск:</i>				
МГПГ	3	3	2	1
Кліенты МГПГ	2	2	3	4

* «Элітнымі» ў дадзеным выпадку лічацца пасады сакратароў рэгіянальных партарганізацый (5 у кожнай з вобласцяў, 4 у Мінску), а таксама пасады старшыні і першага намесніка старшыні ў рэгіянальным савеце.

шэсць зменаў людзей на пасадах, ніводзін член рэгіянальнай эліты, які пакінуў пасаду, не атрымаў іншай пасады, зафіксаванай у нашай базе дадзеных. Іх змянілі двое былых «партызанскіх кліентаў», пераведзеных з Гродна, былы «брэжнеўскі кліент», узяты з Брэста, дзе прыналежнасць кадраў, як мы бачылі, падобна, перайшла да МГППГ, і службовец, чыя фракцыйная прыналежнасць невядомая. Двое іншых былых брэжнеўскіх кліентаў у Віцебскай вобласці ўзняліся на элітныя пасады ў пазначаны перыяд, але ў агульным кантэксце кадравых перастановак, адбытых тамака, не кажучы пра БССР у цэлым, іх фракцыйная адданасць таксама перайшла да МГППГ.

НАСТУПСТВЫ ПРАЦЭСУ БАРАЦЬБЫ ЗА ПЕРАЕМНАСЦЬ ДЛЯ ЦЫРКУЛЯЦЫІ ЭЛІТ

Вынікі палітычнай «барацьбы за пераемнасць» у любой з рэспублік СССР, безумоўна, былі шчыльна павязаныя з палітыкай, якая дамінавала ў Маскве ў пэўны перыяд. У выпадку з Беларуссю гэтая сувязь, магчыма, найбольш выразная, паколькі барацьба за «палітычную спадчыну» на рэспубліканскім і ўсесаюзным узроўнях праходзіла ў больш ці менш аднолькавы перыяд часу. Больш за тое, у гэтым выпадку магчыма назіраць не толькі сувязі паміж актарамі ўсесаюзнага і рэспубліканскага ўзроўняў, але і некаторыя даволі інтрыгоўныя аналогіі паміж працэсам змены кіраўніцтва, які здарыўся на гэтых двух узроўнях.

Па-першае, мы мусім згадаць аспект стылю кіраўніцтва. Гэтаксама як найбольш выбітны член МГППГ, Слюнькоў, не меў кар’ернай біяграфіі, тыповай для класічнага самаўладнага патрона (такога, як Мазураў адносна «партызан»), і Гарбачоў сабраў вакол сябе палітычную каманду, у якой традыцыйныя адносіны тыпу «патрон—кліент» былі ледзь бачныя¹⁹⁵. Гэты стыль кіраўніцтва, здаецца, ставіў акцэнт на здольнасці і адданасці прагматычным мэтам¹⁹⁶, а не лаяльнасці патрону, выпрацаванай цягам доўгатэрміновых асабістых адносін¹⁹⁷. У гэтым

¹⁹⁵ Гл.: Gustafson, Thane; Mann, Dawn. Gorbachev's Next Gamble.

¹⁹⁶ Хаф адзначаў, што яго крыніцы ў Маскве называлі Слюнькова прынамсі не менш радыкальным эканамічным рэфарматарам, чым Гарбачова. Гл.: Hough, Jerry F. Gorbachev Consolidating Power / Problems of Communism. Vol. 36 (July-Aug., 1987). P. 35.

¹⁹⁷ Тымаці Колтан прапануе тлумачэнне таго, што Гарбачоў нярэдка карыстаўся традыцыйнымі механізмамі патранажу: менавіта, яго кар’ерную біяграфію, абмежаваную адным рэгіёнам СССР, Стаўрапольскім краем, і адной арганізацыяй, партыяй. Гл.: Colton, Timothy J. The Dilemma of Reform in the Soviet Union. New York: Council on Foreign Relations, 1986. P. 101—103. Хоць Слюнькоў займаў пасады і ў партыйным, і ў савецкім апаратае, яго вопыт работы ў рэгіёнах да таго, як ён стаў першым сакратаром ЦК КПБ, быў таксама абмежаваным. Магчыма, таму ён падзяляў з Гарбачовым слабасці ў падборы кадраў. Аднак — улічваючы элемент суб’ектыўнасці ў падобных параўнаннях — здаецца, што Слюнькоў не адпавядаў стандарту, зададзенаму Гарбачовым. Я шмат разоў чуў ад маскоўскіх інтэлектуалаў увосень 1988 г.: «Слюнькоў — тэхнакрат, ён не разумее

плане беларуская схема, у якой, як мы бачылі ў раздзеле 4, спалучыліся, з аднаго боку, разбудова МГПП і яе новая форма арганізацыі ў якасці «палітычнай каманды», чые члены прыйшлі з шэрагаў кваліфікаваных рабочых прамысловых прадпрыемстваў, а з другога боку — трансфармацыя Беларусі ў пераважна ўрбаністычна-індустрыяльнае грамадства, уяўляе з сябе нейкі прадвеснік арганізацыйнай схемы, якую вітала гарбачоўскае кіраўніцтва. Прызнанай мэтай апошняга было якраз вырашэнне праблем індустрыяльнага грамадства, якія становіліся ўсё больш вострымі за гады ігнаравання.

Па-другое, як мы ўжо адзначалі, барацьба за палітычную спадчыну ў Беларусі распачалася ўсур'ёз раней, чым аналагічная барацьба ў Маскве. Адпаведна, схема падзей у Беларусі ў рэтраспектыве бачыцца як накід падзей, што разгарнуліся ў палітычным цэнтры. Рэвізія кадровай сістэмы ў Беларусі цягам 1983 г. прайшла на два гады раней, чым Гарбачоў распачаў аналагічныя захады на ўзроўні СССР, гэтаксама як павелічэнне міжрэгіянальных пераводаў службоўцаў у БССР папярэднічала абвешчэнню гэткай палітыкі на XXVII з'ездзе КПСС у 1986 г.

Безумоўна, апісанія падзеі ў БССР не адбываліся без удзелу ў іх улад з Масквы. Аднак у той самы час мы мусім пазбягаць бачання такога ўдзелу як аднабаковага навязвання нейкай гатовай кадровай палітыкі, якая кіравалася з Крамля. Як мы даведаліся з аналізу, праведзенага ў папярэдніх раздзелах, асноўны кірунак кадровай палітыкі ў БССР не можа разглядацца як чысты адбітак маскоўскай наменклатуры. Паколькі беларускія пасады траплялі ў сферу дзеяння цэнтральнага механізму прызначэнняў, мы мусім добра памятаць, што набор кандыдатаў, з якіх мог рабіцца выбар, вызначаўся перадусім уплывам рэгіёну і фракцыйнай групойкі на кадровую сістэму ў рэспубліцы. Ясна, што Масква паставіла Слюнькова кіраўніком ЦК КПБ. Аднак значнасць гэтай падзеі рыхтавалася гадамі раней, калі МГПП пачала арганізоўвацца як палітычная сіла ў БССР. Выбар Слюнькова з гэтага пункту гледжання азначаў значна больш, чым усталяванне прыхільніка Андропова-Гарбачова на чале беларускага кіраўніцтва. Хутчэй ён азначаў пераход палітычнай улады да новай каманды, якая ўжо была гатова да ўзлёту і толькі чакала свайго шанцу.

палітыкі». Насамрэч, калі яму выпала першая важная паездка — у Літву ў сярэдзіне лістапада 1988 г. — Слюнькоў не здолеў прадэманстраваць такту і дыпламатычнасці, за якія Гарбачова так высока цэняць у СССР. Мэтай слюнькоўскага візіту было выслухаць літоўскае кіраўніцтва і «народны фронт» «Саюдзіс», правесці з імі перамовы, бо і кіраўніцтва, і «Саюдзіс» выказвалі сур'ёзныя прэтэнзіі да некаторых направак у савецкую канстытуцыю, што тады абмяркоўваліся. Удзел Слюнькова ў гэтых дыскусіях, якія гадзінамі дэманстраваліся ў прамым эфіры па літоўскім тэлебачанні, разглядаўся як няўключная спроба паставіць сваіх апанентаў на месца. Як сказаў мне адзін з лідэраў «Саюдзіса»: «Гэта было неверагодна. Мы цяпіліва тлумачылі яму нашы заўвагі да канстытуцыйнага праекта і планы таго, як будзе кіравацца наша рэспубліка. Ён не разумеў. Ён паўтараў рэчы, якія казаў дагэтуль, або проста ігнараваў нашы довады. Здавалася, што ён заўсёды бачыць толькі адзін бок медаля. Часам гэта моцна напружвала».

Нарэшце, асабліва рэзкі кантраст выяўляецца паміж «партызанскай групоўкай» і МГПП у геаграфічным плане. «Партызаны» аказаліся здольнымі пусціць у дзеянне палітычную машыну на рэспубліканскім узроўні, якая дапамагла ім к канцу 1950-х гг. зацвердзіць сябе ў якасці дамінантнай групы. Потым яны пашырылі свой уплыў на саюзным узроўні, калі Мазураў, Зімянін і Шаура занялі высокія пасады ў Маскве. У перыяд іх гегемоніі ў Беларусі члены «партызанскай фракцыі» былі размеркаваны па ўсіх вобласцях БССР (гл. дадатак В). Карацей, яны былі агульнарэспубліканскай групоўкай, прадстаўленай у Маскве.

З другога боку, МГПП геаграфічна выбудавалася па восі Мінск—Масква. Адзіным сведчаннем яе прысутнасці ў абласных арганізацыях былі кароткія кадэнцыі Князюка (1983—1984) і Кебіча (1984—1985) на пасадзе другога сакратара Мінскага абкаму партыі, а таксама праца Сямёнава сакратаром Гродзенскага абкаму (з 1974 г.). Для «партызан» было характэрна тое, што спярша яны апанавалі рэспубліканскія пасады, а потым выйшлі на саюзны ўзровень; што да МГПП, яе члены здолелі заняць кіроўныя пасты толькі пасля таго, як група ўсталявалася ў савецкай сталіцы (і верагодна, дзякуючы гэтаму). Такім чынам, у адрозненне ад «партызан», МГПП не складала кшталт нацыянальнай палітычнай групоўкі: яе члены не былі размеркаваны па ўсіх рэгіянальных структурах улады, яна не артыкулявала палітычнай ідэнтычнасці, арыентаванай на канцэпт нацыі, як тое зрабілі партызаны¹⁹⁸.

Неардынарныя рысы МГПП праліваюць нейкае святло на дзве значныя кадравыя перастаноўкі, якія надарыліся пасля сярэдзіны 1986 г. — па заканчэнні перыяду, ахопленага гэтым даследаваннем. Першая — прызначэнне К. З. Цераха міністрам гандлю СССР. Другая — замена Слюнькова, прызначанага сакратаром ЦК КПСС у 1987 г., на Сакалова, былога «брэжнеўскага кліента», які займаў пасаду першага сакратара Брэсцкага абкаму з 1977 г. Кар’ерныя біяграфіі Цераха і Сакалова не сведчаць ні пра якія непасрэдныя стасункі ні са Слюньковым, ні з МГПП. Кар’ера Цераха, да таго, як у 1970 г. ён стаў першым намеснікам старшыні Белкаапсаюза, праходзіла цалкам у гандлёвых арганізацыях Мінскай вобласці. У 1977 г. ён быў прызначаны старшынём Белкаапсаюза, у студзені 1984 г. — намеснікам старшыні Савета міністраў БССР. Паколькі гэтае апошняе прызначэнне здарылася, калі Слюнькоў ужо быў першым сакратаром ЦК КПБ, і мела месца ў перыяд, калі ішла хваля кадравых перастановак на рэспубліканскім узроўні, здаецца слушным вывесці, што Церах належаў да палітычнай каманды

¹⁹⁸ Аднак гэта не значыць, што члены МГПП зусім не карысталіся паслугамі саюзнай прэсы для стварэння станоўчага вобраза сваёй групоўкі. Гл. публікацыі пра эканамічныя дасягненні Беларусі і рапарты членаў МГПП (калі яны сталі даміноўнай групай) пра іх добрыя кіраўнічыя якасці: Ковалев, М. К. Преимущественно экономическим... // Советы народных депутатов. 1988. Май. С. 19—28; Михасев, В. Минская марка // Советы народных депутатов. 1987. Красавік. С. 62—67; Таразевич, Г. Республики высокая судьба // Советы народных депутатов. 1987. Сакавік. С. 19—27; Гонзалес, Е.; Матуковский, Н. В доме правительства // Известия. 1987. 27 кастрычніка; інтэрв’ю з А. А. Рэўтам (Известия. 1987. 18 жніўня).

Слюнькова і быў прыняты ў яе дзякуючы сваім здольнасцям палітычнага адміністрацара і ў сувязі са сваёй праграмавай арыентацыяй. Верагодна, тыя самыя якасці і падтрымка з боку Слюнькова прыцягнулі да яго ўвагу Гарбачова, які пачаў свае рэформы савецкіх міністэрстваў у наступным годзе.

Прызначэнне Сакалова першым сакратаром ЦК КПБ нават цяжэй патлумачыць у тэрмінах звычайнай палітыкі патранажу і дагаворнага размеркавання пасад канкурэнтнымі групамі. Калі кіравацца правіламі патранажнай палітыкі, можна было чакаць, што Слюнькова замяніць член МГПП, тым болей што ў той час шасцёра прадстаўнікоў гэтай групы ўжо засядалі ў бюро ЦК КПБ. Замест гэтага павышэнне атрымаў Сакалоў, які ў той час не быў нават кандыдатам у члены бюро. Аднак шэраг фактараў зрабіў прызначэнне Сакалова меншым сюрпрызам, чым магло падацца на першы погляд.

Па-першае, трэба звярнуць увагу на той факт, што ў час знаходжання Сакалова на пасадзе першага сакратара абкаму Брэсцкая вобласць гадамі дэманстравала рэкордныя паказнікі ў сельскай гаспадарцы сярод вобласцяў БССР¹⁹⁹ і што шэраг яе калгасаў мог пахваліцца найвышэйшай ураджайнасцю зерня ў ССРС²⁰⁰. Сакалоў, уся кар’ера якога да сакратарства ў абкаме з 1977 г. адбывалася ў сельскагаспадарчым сектары, мог, вядома, набраць балы дзякуючы гэтым дасягненням, якія, паводле чутак, зрабілі вельмі добрае ўражанне на Гарбачова, калі той наведваў Беларусь у ліпені 1985 г.

Па-другое, у сваёй справаздачы на XXX з’ездзе КПБ у студзені 1986 г. Слюнькоў знайшоў шмат ухвальных слоў для ацэнкі працы Сакалова ў Брэсце, у той час як іншыя сакратары абкамаў, якіх ён згадаў паіменна, Кляцкоў (Гродна) і Лявонаў (Магілёў), былі паддадзены вострай крытыцы²⁰¹. Справаздача Слюнькова, калі яе ўспрымаць у кантэксце павышэнняў, атрыманых у 1985—1986 гг. былымі «брэжнеўскімі кліентамі» з Брэста, можа быць прачытаная як абвясчэнне новай кааліцыі ў БССР, — кааліцыі, што ўключала брэсцкую групу ў якасці важнага партнёра.

Нарэшце, адно з павышэнняў, пра якія ідзе гаворка, выглядае асабліва значным. Прызначаючы Барыса, былога кліента «брэжнеўскай групы» з Брэста, загадчыкам аддзела арганізацыйна-партыйнай работы КПБ і ўводзячы яго ў бюро ЦК КПБ, тыя, хто кантраляваў вяршкі беларускай наменклатуры, цэментавалі новую кааліцыю, даруючы важныя пасты камусьці, раней звязанаму з варожай групой. Калі разглядаць іх разам, то акажацца, што ўзвядзенне наверх Сакалова і павышэнне Барыса азначаюць: замена Слюнькова была вырашана задоўга да таго, як ён паехаў у Маскву ў 1987 г. Дарма што вось «Мінск—Масква» забяспечыла МГПП перамогу ў барацьбе за палітычную спадчыну, сама перамога паставіла перад пераможцамі задачу кіравання рэспублікай — задачу тым

¹⁹⁹ Гл.: Народное хозяйство Белорусской ССР в 1982 г. Минск: Беларусь, 1983. С. 79—94.

²⁰⁰ Матуковский, Н. 40 центнеров и больше // Известия. 1987. 9 верасня.

²⁰¹ Коммунист Белоруссии. 1986. Люты. С. 5—39.

больш складаную, што кіраўніцтва БССР чакалі тэрміновыя клопаты і неабходнасць правядзення рэформаў, абвешчанага гарбачоўскім атачэннем. Ці то ў Мінску, ці то ў Маскве мы становімся сведкамі новага этапу ў палітычнай гісторыі СССР, этапу, на якім даволі зручныя адносіны патранажу і пазбяганне адказнасці з іх дапамогай змяняюцца большым улікам у кадравай палітыцы крытэраў таленту і здольнасцяў дабівацца пастаўленых мэт. Калі гаварыць пра МГПП, то гэты акцэнт вымагаў ад яе пашырэння вузкай рэгіянальнай базы за кошт уключэння ў кіроўную кааліцыю іншых палітычных актараў²⁰² дзеля эфектыўнасці кіравання.

8. Высновы, наступствы і пытанне ўзроўняў

Цыркуляцыя эліт у савецкай сістэме, як мы бачылі, з'яўляецца складаным працэсам. Шэраг даследаванняў, у якіх рабіліся спробы разблытаць шматфактарны клубок, вылучыць нейкую падборку прычын і звязаць іх са спецыфічнымі эфектамі шляхам усёахопнага набору тэарэм, не мелі вялікага поспеху. Няма прычыны сцвярджаць, што аналіз, праведзены тут, дарма што метадалагічная арыентацыя адрознівае яго ад іншых даследаванняў у галіне, будзе выключэннем з агульнага правіла. Магчыма, што няпэўнасць вынікаў многіх даследаванняў савецкіх эліт, дзе шукалася карэляцыя паміж наборам незалежных пераменных (атрыбуты службоўцаў, эканамічныя поспехі адзінак, якімі яны кіруюць, і г. д.), і залежнай велічынёй мабільнасці эліт, прасочваецца ў пытанні ўзроўняў аналізу. Так, напрыклад, дадзеныя на індывідуальным узроўні могуць мець пэўную карэляцыю з феноменамі сістэмнага ўзроўню, такімі, як змена палітычнага курсу або сістэмы, як гэта паказана ў мадэлі на схеме 1.1., аднак інтэрпрэтацыя такіх мадэляў, не кажучы пра слабасць карэляцый, што звычайна адзначаецца ў літаратуры, у цэлым пакідае жадаць лепшага з гледжання канцэптuallyнай адэкватнасці. Напрыклад, зусім не ясна, ці становіцца Савецкі Саюз больш або менш «мадэрным» або «развітым» праз тое, што яго палітычная эліта старэе або маладзее, набывае лепшую або горшую адукацыю або прадстаўляе тэя ці іншыя катэгорыі прафесій. А калі мы вернемся да нашага выпадку, няясна, ці сапраўды цыркуляцыя эліт у БССР больш вызначаецца, напрыклад, фактарам рэгіяналіз-

²⁰² У якасці пасляслоўя згадаем змену ў беларускім кіраўніцтве. Мікалай Ігруноў замяніў члена МГПП Г. Г. Барташэвіча на пасадзе другога сакратара ЦК КПБ у кастрычніку 1987 г. Раней кар'ера Ігрунова праходзіла толькі ў РСФСР; з 1974 г. ён быў функцыянерам у аддзеле арганізацыйна-партыйнай работы ЦК КПСС. Яго перавод у БССР, такім чынам, уяўляе з сябе яркі прыклад уплыву цэнтра і сведчыць, беручы пад увагу і біяграфію Ігрунова, і яго новую пасаду, што Масква мае намер унесці змены ў кадравую палітыку ў Беларусі. Гл.: Rahr, Alexander. New Second Party Secretary in Belorussia // Radio Liberty Research. Report no. 447-87. (Oct. 27, 1987).

му, чым цэнтралізаваным уплывам наменклатуры, хоць нашы знаходкі *на адным узроўні*, вядома, можна інтэрпрэтаваць такім чынам.

Маючы гэтую думку ў галаве, мы можам скарыстаць паняцце ўзроўняў аналізу для вытлумачэння вывадаў гэтага даследавання і для падкрэслівання яго магчымых наступстваў. Па-першае, на найвышэйшым узроўні абстракцыі мы знаходзім, што фактары ўплыву на працэс цыркуляцыі, якія мы разгледзелі — цэнтралізацыя, рэгіяналізм і патранаж — былі б рэдукаваны аж да гіпастазавання, калі б мы разглядалі іх як асобныя прычыны, што выклікаюць разрозненыя эфекты. Хутчэй мы бачылі гэтыя фактары ў іх узаемазалежнасці. У некаторых выпадках яны, здаецца, дзейнічаюць парна, напрыклад, калі рэгіянальна абумоўленая схема цыркуляцыі эліт падтрымліваецца шляхам выкарыстання патранажу для прыцягнення «навабранцаў». У іншых выпадках яны, здаецца, штурхаюць працэс у процілеглых кірунках — напрыклад, калі прызначэнні, кантраляваныя з цэнтра, служаць разрыву нейкіх «зручных» стасункаў, усталяваных паміж членамі групойкі на рэгіянальным узроўні. Аднак у іншых выпадках мы можам заўважыць, што адзін фактар уздзейнічае «пад маскай» другога — скажам, калі механізм прызначэнняў з цэнтра ўжываецца адной патранажнай групай для кадравых перастановак у рэгіёне, апанаваным непрыяцельскай групай. У гэтай сувязі мы нагадваем сабе, што, вылучаючы гэтыя фактары для аналізу, мы толькі называем аспекты працэсу. Выдаленне любога аспекту з аб'екта вывучэння дзеля адказу на пытанне, якія яго адзінкавыя эфекты і г. д., парушае суцэльнасць, у якую ён упісаны.

Па-другое, спускаючыся ўніз па лесвіцы абстрагавання, мы адзначаем, што кожны фактар, які выглядае ўмовай цыркуляцыі эліт, абумоўліваецца іншымі фактарамі. Гэта значыць, што ўплыў кожнага з іх дасягаецца ў прысутнасці іншых. Напрыклад, у раздзелах 3 і 4 мы назіралі, наколькі цыркуляцыя вакансій у сістэме залежыць ад адначаснага ўздзеяння як цэнтралізацыі, так і рэгіяналізму. З аднаго боку, доўгія ланцужкі часцей пачынаюцца ў цэнтры, але звычайна праходзяць праз адзін рэгіён. З другога боку, заканамернасці мабільнасці рэгіянальных эліт, як сведчыць гісторыя МППГ, у значнай ступені залежаць ад іх доступу да маскоўскіх улад. У гэтай сувязі мы можам правесці адрозненне паміж аспектамі працэса цыркуляцыі — цэнтралізацыяй і рэгіяналізмам — якія функцыянуюць на макраўзроўні і абумоўліваюць рух актараў у сістэме ў цэлым, і патранажам як феноменам, блізкім да мікраўзроўню, які ўключае стасункі, усталяваныя асобнымі актарамі самастойна. З гэтага гледзішча фактары макраўзроўню выглядаюць як кантэкст, у якім адбываюцца працэсы мікраўзроўню: улада патранажу распасціраецца праз пасрэдніцтва наменклатуры і функцыянуе перадусім на базе рэгіёнаў. Аднак, праводзячы гэтае размежаванне, мы мусім памятаць, што яно будзе дарэчным толькі на пэўным узроўні абстрагавання. Бо калі мы памяняем узроўні, то зможам убачыць, як патранаж апынецца кантэкстам, у якім, напрыклад, дэтэрмінуюцца прызначэнні ў цэнтры або падтрымліваюцца рэгіянальныя схемы цыркуляцыі.

Па-трэцяе, наш аналіз «барацьбы за палітычную спадчыну» ў Беларусі дз-

воліў высвятліць і іншыя шляхі, у якія ўпляліся фактары працэсу цыркуляцыі. Мы назіралі, напрыклад, як патранаж і рэгіяналізм узмацнілі адзін адно ў выпадку з МППГ і з некаторымі рэгіянальнымі групамі, папярэдне звязанымі з канкурэнтнымі фракцыямі — і як адбылося адваротнае ў Віцебскай вобласці, дзе шэраг былых «брэжнеўскіх кліентаў» не здолелі ацалець у выніку барацьбы за палітычную спадчыну. Гэтаксама мы адзначылі, як усталявалася воць «Мінск— Масква»: з аднаго пункту гледжання, яна была пагадненнем, у якім МППГ функцыянавала як апора цэнтральнай улады, а з другога — сталася інструментам, з дапамогаю якога рэгіянальная група эксплуатавала свае сувязі з патронамі ў цэнтры, каб даць рады з канкурэнтамі на рэспубліканскім і ніжэйшых узроўнях. У святле вышэйсказанага становіцца ясным, што мы не можам прыпісаць нейкі асаблівы ўплыў якому-небудзь з фактараў, ігнаруючы яго кантэкстуальныя сувязі з іншымі фактарамі.

Па-чацвёртае, дадзеныя індывідуальнага ўзроўню ў раздзеле 6, сабраныя пра тых, хто ўваходзіў у сістэму праз розныя каналы рэкрутавання, пра жанчын, пра частату і эффект негатыўных санкцый, падкрэслілі важнасць надындывідуальнай з’явы — групы — у ацэнцы некаторых падзей сістэмы. На гэтым узроўні абстрактны мы даследавалі кар’ерныя біяграфіі асобных актараў, але разгледзелі іх у адносным вымярэнні, а менавіта, у сувязі з іх прыналежнасцю да канкрэтных групавак. Тут мы прыйшлі да высновы, што мабільнасць была больш атрыбутам груп, чым прэтэндэнтаў на пасады *як індывідаў*. Магчыма, гэта відавочны пункт, але паколькі якраз відавочнае часта аказваецца забытым, гэтаксама як хітрун можа схваць рэчы, выставіўшы іх на прырэдні план, ён заслугоўвае паўтарэння і невялікага абмеркавання.

Чыста мерытакратычны падыход да мабільнасці палягаў бы ў тым, што ў службовых іерархіях прасоўваюцца менавіта індывіды і рухаюцца ў іх на падставах сваіх дасягненняў, вымераных згодна з нейкім безасабовым наборам стандартаў. Падыход да гэтай самай з’явы мабільнасці, арыентаваны на вузка зразуметы канцэпт патранажу, перагортвае карціну, робячы дамінантным фактарам «сяброўства» з патрэбнымі людзьмі. Аднак у абодвух падыходах галоўную ролю адыгрываюць індывіды. Улічваючы савецкую форму арганізацыі, пра якую мы гаварылі раней, цяжка, калі не немагчыма, вызначыць, ці існуюць безасабовыя стандарты дасягненняў у змястоўным сэнсе. Напрыклад, фабрыка А магла перавыканаць план, але мы не можам сказаць, ці гэты вынік быў дасягнуты праз эфектыўнае кіраванне і эфектыўную арганізацыю працы, ці то дзякуючы асабістым сувязям, якія дазволілі прадпрыемству, па-першае, карыстацца з невысокіх планавых паказнікаў, і па-другое, атрымаць доступ да рэдкіх рэсурсаў. Гэтаксама, паколькі кар’ерная мабільнасць пэўнага актара можа быць шчыльна звязаная з мабільнасцю патрона, нам няма патрэбы выводзіць нейкія недахопы з боку кліента што да пытання заслуг. Насамрэч, мы маглі б дапусціць, што некампетэнтныя кліенты, якія пазбягаюць адказнасці, будуць рэальнымі заступнікамі для сваіх патронаў і грознай зброяй для іх супернікаў. Дылема «мерытакратыя-патранаж» здаецца невырашальнай, калі фармулюецца толькі на ўзроўні інды-

відаў. Аднак калі мы возьмем пад увагу адносны кантэкст, у якім індывідуальныя акттары з'яўляюцца членамі патранажных груп і дзе самі групы разглядаюцца як аперацыйныя адзінкі, то зможам убачыць, што мерытакратыя і патранаж не абавязкова выглядаюць антыподамі. Мы можам дапусціць, што акттары маюць інтарэс у забеспячэнні кар'ернага росту праз патранаж, гэтаксама як патранажныя групы маюць інтарэс у рэкрутаванні таленавітых і здольных актараў.

Тым не менш, заслугі і здольнасці нельга вызначыць па-за кантэкстам. Аднак, маюць заслугі ў савецкай сістэме арганізацыі менавіта тыя, хто дабіваецца поспехаў паводле яе крытэраў, а як мы ўжо бачылі, гэтыя крытэры часта высоўваюць на першы план персаналізаваныя адносіны. Калі стаць на месца індывідаў у сістэме, гэтая тэарэма можа быць сфармулявана проста: фракцыйная прыналежнасць дазваляе разнастайныя ступені доступу да пасадак. Ці абумоўлена гэтая прыналежнасць у канкрэтным выпадку хутчэй талентам, чым лаяльнасцю да начальніка — пытанне, якое не можа быць вырашана з-за адсутнасці інфармацыі пра кожны канкрэтны выпадак. Аднак калі б мы ўзняліся па лесвіцы абстрагавання і прыклялі тую самую тэарэму да надындывідуальных адзінак, яе можна было б прачытаць па-іншаму. Фракцыя ў «вышэйшым» сэнсе ўяўляе з сябе больш, чым сукупнасць індывідаў: яна мае дачыненне перадусім да іх узаемных стасункаў і адносін паміж самімі фракцыямі, структураванымі формай арганізацыі, у якіх яны адбываюцца. Мы сцвярджаем, што савецкая форма арганізацыі мае тэндэнцыю да персаналізацыі нібыта «бюракратычных» адносін паміж людзьмі такім чынам, што ў выпадках, калі заслугі ўступаюць у канфлікт з інтарэсамі патранажу, перавага будзе за патранажам. Тыя, хто сачыў за савецкай прэсай ад пачатку перабудовы, знойдуць масу пацвярджэнняў гэтага тэзісу ў незлічоных артыкулах і прамовах, дзе гаворыцца пра таленавітых работнікаў, якія дабіваюцца поспехаў, але занадта часта ігнаруюцца, калі адкрываюцца вакансіі на пасадах з большай адказнасцю. Больш за тое, кірунак гэтых частых нараканняў аналагічны таму, што мы сцвярджалі тут: лічыцца, што меркаванні заслуг былі адкінуты менавіта з-за формы самой арганізацыі. Таму сцвярджаецца патрэба *перабудовы ўвогуле і, у прыватнасці, неабходнасць замены механізму, у якім падборам кадараў займаецца наменклатура, маніпуляваная клікамі апаратчыкаў, на механізм, у якім вакансіі на адказных пасадах будуць запаўняцца праз сапраўдны выбарчы працэс*. Верагодна, новы механізм схіліць баланс на карысць заслуг.

Якія наступствы гэтае даследаванне магло б мець для вырашэння пытання аб ролі эліт у савецкім палітычным працэсе? Узнікаючы гэтае пытанне, мы, вядома, не гатовы выходзіць за рамкі сабраных намі дадзеных і вывадаў, зробленых паводле іх. У той самы час, паняцце наступстваў мае на ўвазе, што мы можам мець нейкае ўяўленне пра іх; дазволіць сабе прагуляцца да граніц нашага даследавання і наважыцца на колькі заўваг адносна выгляду, які адкрываецца за імі. З улікам гэтага гнуткага абмежавання мы можам назваць тры магчымыя наступствы.

Па-першае, вынікі нашага аналізу цэнтралізацыі ў раздзеле 3, гэтаксама, як наша абмеркаванне працэсу барацьбы за пераемнасць у раздзеле 7, паказваюць, што савецкі федэралізм — не проста словы. Хоць федэралізму ў СССР можа не-

ставаць шэрагу важных рыс паводле заходніх стандартаў, з пункту гледжання цыркуляцыі эліт ён паўстае як прыкметная характарыстыка сістэмы. Як мы бачылі, уплыў цэнтралізацыі на цыркуляцыю вакансій вынікае больш з узаемадзеяння кадравых сістэм на ўсесаюзным і рэспубліканскіх узроўнях, чым з сістэматычнага афармлення схем мабільнасці ў БССР цэнтральнымі ўладамі ў Маскве. Схema федэралізму таксама працуе ў працэсе барацьбы за палітычную спадчыну. Патроны ў цэнтры могуць усадзіць сваіх кліентаў у фатэль беларускіх кіраўнікоў, але самі кліенты, безумоўна, не бяруцца з ніадкуль. Яны маюць біяграфіі, узнікаюцца па службовых лесвіцах і робяць гэта ў зладзе з іншымі службоўцамі, з якімі мусяць падтрымліваць стасункі на працягу доўгіх гадоў. Скажаць, што Андрoпаў паставіў у Беларусь Слюнькова, значыць фактычна скажаць, што цэнтральныя ўлады паўдзельнічалі ў працэсе радыкальнай змены кіраўніцтва ў БССР, якая вынесла да ўлады МППГ, яе кліентаў і хаўруснікаў.

Па-другое, гэтыя меркаванні закранаюць іншую праблему, а менавіта, само паняцце цыркуляцыі эліт. У нашым даследаванні мы пераважна трактавалі яго ў простым, эмпірычным сэнсе — яно значыла цыркуляцыю вакансій у ланцужках. Аднак гэты шлях вывучэння працэсу цыркуляцыі дае вынікі, што могуць набыць тэарэтычную падаплёку. Яны маюць дачыненне да пытання, якое займае класічных тэарэтыкаў, а менавіта: ці азначае цыркуляцыя пасада адной эліты да другой пераход улады ад адной сацыяльнай групы да другой. У беларускім выпадку мы назіралі варыяцыю на гэтую тэму, у якой ператварэнне пераважна аграрнага грамадства ў сучаснае індустрыяльнае суправаджалася не толькі з'яўленнем новай эліты, рэкрутаванай з кваліфікаваных рабочых у Мінску, але і трансфармацыяй адносінаў унутры самой гэтай эліты, у адпаведнасці з заканамернасцямі, асацыяванымі з індустрыяльным ладам жыцця. Калі каротка, кліентэлісцкія адносіны вертыкальнага тыпу, засяроджаныя на адным-адзіным патроне, здаецца, саступілі месца адносінам іншага тыпу, дзе большае значэнне набываюць гарызантальныя стасункі паміж членамі групамі і, адпаведна, асабістая лаяльнасць да патрона значыць менш. Мы можам чакаць, што ў гэтым «новым парадку» заслугі будуць больш улічваюцца пры выкананні задач, чым дагэтуль.

Нарэшце, пытанне палітычных змен у СССР. Паверхня савецкай сістэмы сёння характарызуецца ступенню шчырасці ў палітычным дыскурсе і мерай інавацыі у ініцыятывах рэформаў, якія наўрад ці можна было ўявіць пару гадоў таму. Гэтыя змены здзіўлялі і, часам, ставілі нас у тупік. Калі мы не збіраемся ўпадаць у лад мыслення, пры якім цяперашнія змены савецкай сістэмы разглядаюцца як чарговы варыянт «рэвалюцыі зверху», які прадугледжвае лунанне кіраўніцтва з яго заявамі і падахвочваннямі да пераменаў недзе па-над грамадствам — лад думак, які, бяспрэчна, адказны за большую частку нашай сённяшняй разгубленасці — то нам варта будзе зацікавіцца сацыяльнай базай і палітычнымі папярэднікамі перабудовы. У якасці працоўнай гіпотэзы мы маглі б прыняць ідэю, што змены, якія выбухнулі так хутка на паверхні савецкага палітычнага жыцця, выяўляюць нешта такое, што развіталася і нават спела на працягу пэўнага часу. У нашым аналізе, падобна, ускосна закрануты адзін фактар зменаў, а менавіта,

трансфармацыя патранажных адносін у кірунку «новага кліентэлізму». Як ні смешна, але патранажныя адносіны, пра якія так шмат гаварылася ў гэтым даследаванні, падобна, мяняюцца ў форме і змяняюць свой уплыў, паколькі іх сацыяльны кантэкст быў перабудаваны згодна з патрабаваннямі сучаснага індустрыяльнага грамадства. Таму, відаць, і Гарбачоў, чыя ўласная кар’ера шмат у чым служыць праявай «новага кліентэлізму», цяпер артыкулюе праект рэструктурызацыі грамадства, ажыццяўленне якога азначала б замяшчэнне паняцця «кліенты» паняццем «грамадзяне».

ДАДАТАК

ДАДАТАК А (n=2034)

Стратыфікацыя пасадаў у Беларускай рэспубліцы (1966—1986 гг.)

Пласт 1 (n=25)

Сакратары ЦК КПВ* (6)
 Першы сакратар Мінскага абкаму*
 Старшыня Прэзідыума Вярхоўнага савета БССР*
 Старшыня Савета міністраў БССР*
 Першы намеснік старшыні Савета міністраў БССР*
 Старшыня Камітэту народнага кантролю БССР*
 Старшыня КДБ БССР*
 Намеснік загадчыка аддзела арганізацыйна-партыйнай работы КПСС*
 Намеснік старшыні Савета міністраў СССР*
 Першы намеснік міністра сельскай гаспадаркі СССР*
 Намеснік міністра сельскай гаспадаркі СССР*
 Пасол СССР у Польшчы*
 Намеснік міністра лёгкай прамысловасці і харчовых прадуктаў СССР*
 Міністр машынабудаўніцтва для жывёлагадоўлі і кормавытворчасці СССР*
 Намеснік старшыні Дзяржплану СССР*
 Старшыня Дзяржаўнага камітэту радыё і тэлебачання СССР*
 Старшыня Дзяржкамсельгастэхнікі СССР*
 Старшыня Цэнтральнага савета саюза спажывецкіх таварыстваў СССР*
 Намеснік старшыні Дзяржазабу СССР*

Пасады, пазначаныя зорачкамі (*), былі першاپечаткова аднесены да пластоў 1 і 2; лічбы пасля назвы азначаюць колькасць падобных пасадаў, што знаходзяцца ў пласце.

МАЙКЛ УРБАН

Пласт 2 (n=27)

Загадчык аддзела арганізацыйна-партыйнай работы ЦК КПБ*
Загадчык аддзела прапаганды і агітацыі ЦК КПБ
Першыя сакратары абкамаў (5)
Першы сакратар Мінскага гаркаму
Першы намеснік старшыні Прэзідыума Вярхоўнага савета БССР*
Намеснікі старшыні Савета міністраў БССР (6)
Старшыня Дзяржплану БССР*
Міністр прамысловага будаўніцтва БССР
Старшыня Дзяржбуду БССР
Загадчык сектара ў адзеле арганізацыйна-партыйнай работы ЦК КПСС*
Загадчык сектара ў адзеле прапаганды і агітацыі ЦК КПСС*
Загадчык сектара ў адзеле будаўніцтва ЦК КПСС*
Загадчык сектара ў адзеле лёгкай і харчовай прамысловасці ЦК КПСС*
Пасол СССР у Паўночнай Карэі*
Пасол СССР у Пакістане*
Начальнік упраўлення цяжкага машынабудаўніцтва ў міністэрстве аўтамабільнай прамысловасці СССР*
Начальнік Дзяржаўтаінспекцыі МУС СССР*
Начальнік інспекцыі па рамонце і тэхнічным абслугоўванні Дзяржкамсельгастэхнікі СССР*

Пласт 3 (n=67)

Загадчыкі аддзелаў ЦК КПБ (6)
Старшыні партыйнай камісіі і рэвізійнай камісіі КПБ (2)
Першы сакратар Магілёўскага абкаму
Другі сакратар Мінскага абкаму
Першы сакратар Фрунзенскага райкаму ў г. Мінску
Старшыні абласных саветаў (7)
Міністры БССР (30)
Начальнік Галоўнага ўпраўлення «Галоўпалессеводбуд»
Першы намеснік міністра прамысловага будаўніцтва БССР
Дырэктар БелаўтаМАЗа
Дырэктар «Хімвалакна» (Магілёў)
Дырэктар Мінскага трактарнага завода
Першы намеснік старшыні Дзяржплану (1 з 2)
Старшыня Дзяржкамтэту па цэнах
Старшыня Дзяржкамтэту па фізічнай культуры і спорту
Старшыня і першы намеснік старшыні Дзяржкамсельгастэхнікі (2)

Старшыня Дзяржкіно
Старшыня Дзяржкамтэту радыё і тэлебачання
Старшыня Дзяржкамтэту па нагляду за бяспечным вядзеннем работ у прамысловасці і гор-
ным наглядзе
Намеснік старшыні Галоўнага ўпраўлення па забеспячэнні нафтапрадуктамі
Кіраўнік Беларускага рэспубліканскага саюза спажывецкіх таварыстваў
Старшыня Вярхоўнага суда
Пракурор БССР
Старшыня таварыства дружбы і культурнай сувязі з замежнымі краінамі

Пласт 4 (n=93)

Памочнікі першага сакратара ЦК КПБ (2)
Дырэктар інстытута гісторыі партыі
Рэктар вышэйшай партыйнай школы
Першы намеснік загадчыка аддзела арганізацыйна-партыйнай работы ЦК КПБ
Першы намеснік загадчыка аддзела адміністрацыйных органаў ЦК КПБ
Загадчыкі аддзелаў ЦК КПБ (10)
Намеснікі загадчыка сельскагаспадарчага аддзела ЦК КПБ (2)
Намеснік загадчыка прамыслова-транспартнага аддзела ЦК КПБ
Інструктары аддзела хімічнай прамысловасці ЦК КПБ (2)
Сакратары Мінскага абкаму (3)
Другія сакратары абкамаў (Брэст, Віцебск, Гомель, Гродна)
Першы сакратар Аршанскага гаркаму
Сакратары Гомельскага абкаму (3)
Другі сакратар Мінскага гаркаму
Першы сакратар Барысаўскага райкаму
Першы сакратар Лідскага райкаму
Сакратары Мінскага гаркаму (2)
Сакратар партарганізацыі Бабруйскага фанерна-дрэваапрацоўчага камбіната
Першыя намеснікі старшынь аблвыканкамаў (Мінскага, Брэсцкага, Віцебскага, Гомельска-
га, Магілёўскага)
Намеснікі старшыні Віцебскага аблвыканкаму (3)
Першы намеснік старшыні Мінскага гарвыканкаму
Старшыня Магілёўскага гарвыканкаму
Загадчык аддзела лясной гаспадаркі Брэсцкага аблвыканкаму
Намеснікі старшыні Дзяржаграпраму (4)
Першыя намеснікі міністраў (11)
Намеснікі міністраў (12)
Першы намеснік старшыні Дзяржплану (1 з 2)
Намеснікі старшынь дзяржаўных камітэтаў (6)

МАЙКЛ УРБАН

Старшыня Дзяржкамдруку
Пастаянны прадстаўнік у Савеце міністраў СССР
Начальнік Беларускай чыгункі
Першы сакратар ЦК Камсамола БССР
Пракурор Віцебскай вобласці
Рэдактары «Коммуниста Белоруссии», «Сельской газеты», «Советской Белоруссии»
Інструктар Камітэту партыйнага кантролю КПСС*

Пласт 5 (n=253)

Першыя намеснікі загадчыкаў аддзелаў ЦК КПБ (11)
Намеснікі загадчыкаў аддзелаў ЦК КПБ (7)
Намеснік старшыні партыйнай камісіі ЦК КПБ
Загадчыкі сектараў у адзеле арганізацыйна-партыйнай работы ЦК КПБ (3)
Інспектары ў адзеле арганізацыйна-партыйнай работы ЦК КПБ (4)
Інструктары ў адзеле прапаганды і агітацыі ЦК КПБ (3)
Інструктар аддзела адміністрацыйных органаў Мінскага абкаму
Другі сакратар Магілёўскага абкаму
Сакратары абкамаў (12)
Першыя сакратары гаркамаў (10)
Сакратары гаркамаў (2)
Першыя сакратары райкамаў (18)
Другія сакратары райкамаў (2)
Загадчыкі аддзелаў Мінскага абкаму (5)
Загадчыкі аддзелаў Гомельскага абкаму (2)
Сакратары партарганізацый на прамысловых прадпрыемствах (5)
Сакратар Прэзідыума Вярхоўнага савета БССР
Намеснікі старшыні Мінскага аблвыканкаму (3)
Намеснікі старшыні Мінскага гарвыканкаму (5)
Загадчыкі аддзелаў у аблвыканкамах (5)
Першы намеснік старшыні Гродзенскага аблвыканкаму
Старшыня Віцебскага гарвыканкаму
Загадчык аддзела капітальнага будаўніцтва Мінскага гарвыканкаму
Старшыні райвыканкамаў (3)
Памочнік Старшыні Савета міністраў
Першыя намеснікі міністраў (10)
Намеснікі міністраў (58)
Дырэктары прадпрыемстваў (4)
Старшыні дзяржкамітэтаў (10)
Намеснікі старшын дзяржкамітэтаў (31)
Начальнікі інспекцый (8)

Кіраўнік спраў Савета міністраў
Другі сакратар ЦК Камсамола
Сакратары Савета прафсаюзаў
Намеснік дырэктара Мінскага трактарнага завода
Намеснікі пракурора БССР (3)
Пракурор Брэсцкай вобласці
Намеснік пракурора Гродзенскай вобласці
Прэзідэнт Акадэміі навук
Рэдактар «Звязды»
Рэдактар «Мінскай праўды»
Рэдактар «Гродзенскай праўды»
Слухач Вышэйшай партыйнай школы КПСС

Пласт 6 (n=454)

Намеснікі загадчыкаў аддзелаў ЦК КПБ (4)
Загадчыкі сектараў у аддзелах ЦК КПБ (16)
Інспектар сельскагаспадарчага аддзела ЦК КПБ
Інструктары ў аддзелах ЦК КПБ (4)
Намеснік загадчыка аддзела арганізацыйна-партыйнай работы Мінскага абкаму
Загадчык лектарскай групы аддзела прапаганды і агітацыі Мінскага абкаму
Першыя сакратары гаркамаў (14)
Сакратары гаркамаў (18)
Загадчыкі аддзелаў у абкамах (25)
Першыя сакратары райкамаў (31)
Сакратары райкамаў (16)
Сакратары партарганізацый на прамысловых прадпрыемствах (3)
Загадчыкі аддзелаў у сакратарыяце Вярхоўнага савета (4)
Намеснікі старшын аблвыканкамаў (12)
Загадчыкі аддзелаў у аблвыканкамах (14)
Намеснік старшыні савета Мінскага абласнога спажывецкага таварыства
Старшыні гарвыканкамаў (24)
Намеснікі старшыні Магілёўскага гарвыканкаму (2)
Старшыні райвыканкамаў (19)
Намеснікі старшын райвыканкамаў (2)
Намеснікі міністраў (3)
Начальнікі ўпраўленняў у міністэрствах (135)
Дырэктары прадпрыемстваў (6)
Старшыня «Белбыттэхнікі»
Намеснікі старшын дзяржаўных камітэтаў (5)
Намеснікі начальнікаў інспекцый (7)

МАЙКЛ УРБАН

Галоўны арбітр
Начальнікі ўпраўленняў у дзяржаўных камітэтах (14)
Загадчыкі аддзелаў у апаратах Савета Міністраў (18)
Намеснік загадчыка ўпраўлення спраў Савета міністраў
Сакратары ЦК камсамола (5)
Першы сакратар Брэсцкага абкаму камсамола
Кіраўнікі прафсаюзаў (19)
Старшыні абласных саветаў прафсаюзаў (6)
Намеснікі старшыні Вярхоўнага суда (3)
Старшыня суда Віцебскай вобласці
Пракуроры вобласцяў (5)
Рэктары ВНУ (5)
Загадчык аддзела ў ЦК Камсамола СССР

Плост 7 (n=336)

Намеснік загадчыка аддзела будаўніцтва і гарадской гаспадаркі ЦК КПБ
Загадчык сектара ў адзеле будаўніцтва і гарадской гаспадаркі ЦК КПБ
Інструктары аддзелаў ЦК КПБ (23)
Загадчыкі аддзелаў у абкамах (36)
Намеснікі загадчыкаў аддзелаў у абкамах (3)
Інструктары аддзелаў у абкамах (4)
Першыя сакратары гаркамаў (3)
Сакратары гаркамаў (29)
Загадчыкі аддзелаў у гаркамах (2)
Першыя сакратары райкамаў (74)
Сакратары райкамаў (23)
Загадчыкі аддзелаў у райкамах (3)
Сакратары партарганізацый на прамысловых прадпрыемствах (8)
Намеснікі старшыні Вярхоўнага савета (2)
Сакратары аблвыканкамаў (7)
Загадчыкі аддзелаў у аблвыканкамах (17)
Намеснікі загадчыкаў аддзелаў у аблвыканкамах (2)
Старшыні гарвыканкамаў (4)
Намеснікі старшынь гарвыканкамаў (28)
Сакратары гарвыканкамаў (2)
Старшыні райвыканкамаў (21)
Намеснікі старшынь райвыканкамаў (4)
Загадчыкі аддзелаў у райвыканкамах (7)
Намеснік міністра замежных спраў
Дырэктары прадпрыемстваў (5)

Начальнікі ўпраўленняў у дзяржаўных камітэтах (5)
Старшыні абласных падраздзяленняў дзяржаўных камітэтаў (9)
Старшыні камсамольскіх арганізацый (2)
Першыя сакратары абкамаў камсамола (2)
Старшыня Брэсцкага абласнога прафсаюзу работнікаў сельскай гаспадаркі
Рэдактар «Блокнота агітатора»
Рэдактар брэсцкай абласной газеты «Заря»

Пласт 8 (n=361)

Загадчык аддзела лёгкай і харчовай прамысловасці Брэсцкага абкаму
Намеснік загадчыка аддзела прапаганды Магілёўскага абкаму
Інструктары аддзелаў абкамаў (2)
Першы сакратар Пінскага гаркаму
Сакратары гаркамаў (2)
Загадчыкі аддзелаў гаркамаў (24)
Першыя сакратары райкамаў (14)
Сакратары райкамаў (84)
Загадчыкі аддзелаў у райкамах (5)
Загадчыкі аддзелаў у аблвыканкамах (113)
Намеснікі загадчыкаў аддзелаў у аблвыканкамах (2)
Старшыня Бабруйскага гарвыканкаму
Намеснікі старшынь гарвыканкамаў (5)
Сакратары гарвыканкамаў (6)
Начальнік аддзела ўнутраных спраў Гродзенскага гарвыканкаму
Старшыні райвыканкамаў (86)
Намеснікі старшынь райвыканкамаў (4)
Загадчыкі аддзелаў у райвыканкамах (2)
Дырэктар «Белваторчермета»
Першы сакратар Гродзенскага абкаму камсамола
Старшыні абласных судаў (4)
Рэдактар «Гомельскай праўды»

Пласт 9 (n=243)

Намеснікі загадчыкаў аддзелаў у абкамах (2)
Загадчык сектара ў сельскагаспадарчым адзеле Магілёўскага абкаму
Першы сакратар Кобрынскага гаркаму
Сакратары гаркамаў (3)
Загадчыкі аддзелаў у гаркамах (3)
Першы сакратар Рагачоўскага райкаму

МАЙКЛ УРБАН

Сакратары райкамаў (116)
Загадчыкі аддзелаў у аблвыканкамах (2)
Намеснікі загадчыкаў аддзелаў у аблвыканкамах (6)
Сакратар Гомельскага гарвыканкаму
Загадчыкі аддзелаў у гарвыканкамах (8)
Старшыні райвыканкамаў (6)
Намеснікі старшын райвыканкамаў (79)
Сакратары райвыканкамаў (2)
Загадчыкі аддзелаў у райвыканкамах (3)
Дырэктар «Беларуськалія»
Намеснік старшыні Мінскага абласнога савета прафсаюзаў

Пласт 10 (n=175)

Інструктары аддзелаў у абкамах (2)
Сакратары райкамаў (4)
Загадчыкі аддзелаў у райкамах (22)
Сакратары партарганізацый на прамысловых прадпрыемствах (32)
Намеснікі загадчыкаў аддзелаў у сакратарыяце Вярхоўнага савета (2)
Намеснікі старшын райвыканкамаў (3)
Сакратары райвыканкамаў (37)
Загадчыкі аддзелаў у райвыканкамах (9)
Дырэктары прадпрыемстваў (48)
Намеснікі дырэктараў прадпрыемстваў (2)
Намеснікі загадчыкаў аддзелаў у сакратарыяце Вярхоўнага савета (2)
Кіраўнікі прафсаюзных камітэтаў на прадпрыемствах (12)

ДАДАТАК В.

Спіс удзельнікаў фракцыйных групавак у Беларусі (1966—1986 гг.)

«Партызанская» групоўка

Члены і найвышэйшыя дасягнутыя імі пасады ў БССР і СССР

Аніпка, старшыня савета прафсаюзаў Гомельскай вобласці, ?—1979.
Астапенка, загадчык аддзела міжнароднага турызму Савета міністраў БССР, 1965—1970.
Асташонак, загадчык сектара ў адзеле арганізацыйна-партыйнай работы ЦК КПБ, ?—1973.
Аўхімовіч, міністр сацыяльнага забеспячэння БССР, 1961—1973.

- Баброўскі, загадчык арганізацыйна-інструктарскага аддзела Брэсцкага аблвыканкаму, 1976—1983.
- Бармінскі, старшыня Сенненскага райвыканкаму, ?—1968.
- Барташэвіч, намеснік старшыні Бабруйскага гарвыканкаму, ?—1971.
- Барысевіч, прэзідэнт Акадэміі навук БССР, 1969—?
- Белагуб, старшыня Камітэту народнага кантролю Гомельскай вобласці, 1965—1979.
- Бондар, старшыня Вярхоўнага суда БССР, 1967—1984.
- Быкоўскі, сакратар Цэнтральнага савета беларускіх прафсаюзаў, 1975—1983.
- Валастных, намеснік міністра харчовай прамысловасці БССР, 1965—1973.
- Валожын, намеснік міністра сельскай гаспадаркі БССР, ?—1967.
- Ганчароў, старшыня Дзяржынскага райвыканкаму Мінскай вобласці, 1967—1973.
- Гарбачоў, сакратар першаснай партарганізацыі БДУ, 1970—1973.
- Гарэлік, кіраўнік Галоўнага ўпраўлення па матэрыяльна-тэхнічным забеспячэнні БССР, 1965—1977.
- Дзёмін, генеральны дырэктар БелаўтаМАЗа, 1975—1981.
- Дзенісевіч, інспектар ЦК КПБ, 1966—1970.
- Зімянін, Рэдактар «Правды», 1965—1976, сакратар ЦК КПСС, 1976—1987.
- Іваноў, намеснік старшыні Дзяржплану БССР, 1967—1979.
- Казлоў В., старшыня Вярхоўнага савета БССР, 1948—1967.
- Калілец, старшыня Брэсцкага абласнога савета прафсаюзаў, 1969—?
- Канановіч, сакратар Цэнтральнага савета беларускіх прафсаюзаў, 1963—1975.
- Качан, рэдактар «Коммуниста Белоруссии», ?—1972.
- Клячкова, першая намесніца старшыні Белкаапсаюза, 1977—1982.
- Клімаў, намеснік старшыні Вярхоўнага савета БССР, 1968—1974, 1980—1981.
- Кожар, старшыня Рэвізійнай камісіі КПБ, 1963—1967.
- Косыр, старшыня КДБ Гомельскай вобласці, ?—1971.
- Крышталевіч, намеснік міністра сацыяльнага забеспячэння БССР, 1975—?
- Лабанок, намеснік старшыні Вярхоўнага савета БССР, 1974—1984.
- Лівенцаў, кіраўнік справам КПБ, 1978—1986.
- Лузгін, міністр сацыяльнага забеспячэння БССР, 1974—1983.
- Льжын, загадчык аддзела гандлю Брэсцкага аблвыканкаму, 1973—1979.
- Мазураў, першы сакратар ЦК КПБ, 1956—1965; першы намеснік старшыні Савета міністраў СССР, член Палітбюро ЦК КПСС, 1965—1978.
- Макараў, старшыня рэвізійнай камісіі КПБ, 1971—1976.
- Марозаў А., намеснік міністра дрэваапрацоўчай прамысловасці БССР, 1964—1970.
- Машкоў, кіраўнік справам ЦК КПБ, 1968—1978.
- Машэраў, першы сакратар КПБ, 1965—1980; кандыдат у члены Палітбюро ЦК КПСС, 1965—1980.
- Мінковіч, міністр культуры БССР, 1964—1971.
- Міцкевіч, першы сакратар Наваградскага райкаму КПБ, 1962—1973.
- Палякоў, старшыня Вярхоўнага савета БССР, 1977—1985.
- Пакроўскі, загадчык першага аддзела Савета міністраў БССР, 1960—1971.
- Пазняк, загадчык аддзела міжнароднага турызму Савета міністраў БССР, 1970—1985.

МАЙКЛ УРБАН

- Пілатовіч, намеснік старшыні Савета міністраў БССР, 1978—1983.
- Побаль, старшыня Камітэту народнага кантролю Гомельскай вобласці, 1963—1971.
- Полазаў, старшыня Цэнтральнага савета беларускіх прафсаюзаў, 1970—.
- Пронька, першы намеснік старшыні Гродзенскага аблвыканкаму, 1976—1981.
- Прытыцкі, старшыня Прэзідыума Вярхоўнага савета БССР, 1968—1971.
- Прышчэпчык, першы сакратар Магілёўскага абкаму, 1974—1983.
- Пятроў, першы намеснік міністра мясцовай прамысловасці, 1983—.
- Рабінін, старшыня Крывічскага райвыканкаму, 1967—1971.
- Радзюк, старшыня Дзяржкамтэту па наглядзе за бяспечным вядзеннем работ у прамысловасці і горным наглядзе БССР, 1969—1975.
- Рома, старшыня Дзяржкампрацы БССР, 1967—1983.
- Рубахаў, старшыня аб'яднання «Белміжкалгасбуд», 1969—1975.
- Рудак, намеснік старшыні КДБ БССР, ?—1971.
- Савіцкі, загадчык сектара мастацкай літаратуры аддзела культуры ЦК КПБ, 1969—1977.
- Сакевіч, загадчык агульнага аддзела Мінскага абкаму, 1971—?
- Самбух, кіраўнік спраў Савета міністраў БССР, 1969—1980.
- Сенькін, загадчык аддзела мясцовай прамысловасці Брэсцкага аблвыканкаму, ?—1974.
- Сняжкоў, першы сакратар Рэчыцкага гаркаму, 1965—1968.
- Стрыжак, старшыня Белкаапсаюза, 1970—1977.
- Сурганаў, старшыня Прэзідыума Вярхоўнага савета БССР, 1971—1976; другі сакратар ЦК КПБ, 1965—1971.
- Сцепанцоў, загадчык сельскагаспадарчага аддзела Магілёўскага аблвыканкаму, 1965—1968.
- Сысоева, намесніца міністра харчовай прамысловасці БССР, ?—1972.
- Фамічоў, старшыня Гродзенскага аблвыканкаму, 1972—1978.
- Цябут, старшыня Мінскага аблвыканкаму, 1965—1976; старшыня рэвізійнай камісіі КПБ, 1976—1986.
- Цэхановіч, міністр збожжанарыхтовак БССР, 1983—1985.
- Шабашоў, першы сакратар Віцебскага абкаму, 1971—1983.
- Шаура, сакратар КПБ, 1960—1965; загадчык аддзела культуры ЦК КПСС, 1965—1986.
- Шкундзіч, намеснік міністра ўнутраных спраў БССР, 1967—1975; старшыня Цэнтральнага савета спартыўных таварыстваў БССР, 1975—?
- Шубітыдзе, загадчык аддзела харчовай прамысловасці Віцебскага абкаму, ?—1967.
- Шырокіх, начальнік аддзела ўнутраных спраў Віцебскага аблвыканкаму, 1965—1969.
- Юдзін, загадчык аддзела кадрў міністэрства прамысловага будаўніцтва БССР, 1960—1971.
- Якаўлевіч, першы сакратар Полацкага гаркаму, 1965—1972.
- Ярмольчык, першы сакратар Уздзенскага райкаму, 1966—1971.

Мінская гарадская прамысловая групоўка²⁰³**Члены групоўкі і найвышэйшыя пасады, займаныя імі ў БССР і СССР**

- Афанасенка, намеснік міністра аўтамабільнага транспарту БССР, 1966—1971 (Р).
- Барташэвіч Л., начальнік Галоўнай інспекцыі па газіфікацыі БССР, 1970—1973 (Р).
- Барташэвіч Г., другі сакратар ЦК КПБ, 1983— (С).
- Барханаў, першы сакратар Ленінскага райкаму ў г. Мінску, 1979—1983 (С).
- Більдзюкевіч, міністр прамысловасці будаўнічых матэрыялаў БССР, 1979— (А).
- Булгак, першы намеснік міністра мясцовай прамысловасці БССР, 1977—1983; загадчык сектара ў адзеле лёгкай і харчовай прамысловасці ЦК КПСС, 1983—1985 (Р).
- Бысенка, загадчык прамыслова-транспартнага адзела ЦК КПБ, 1983— (С).
- Бязручка, намеснік старшыні Вярхоўнага савета БССР, 1985— (А).
- Вахцін, першы сакратар Савецкага райкаму ў г. Мінску, 1977—1984 (С).
- Галко, другі сакратар Мінскага гаркаму, 1985— (С).
- Гатальскі, старшыня прафсаюзу работнікаў аўтамабільнай прамысловасці БССР, 1972— (П).
- Гламаздзін, намеснік міністра прамысловага будаўніцтва БССР, 1982 (А).
- Грыб, міністр бытавога абслугоўвання БССР, 1977— (С).
- Гулеў, загадчык адзела лёгкай і харчовай прамысловасці ЦК КПБ, 1985— (С).
- Дзямчук, загадчык адзела навукі і навучальных устаноў ЦК КПБ, 1986 (С).
- Драгавец, сакратар ЦК Камсамола БССР, 1983—1985. (К).
- Зуеў, загадчык адзела сельскагаспадарчага машынабудаўніцтва ЦК КПБ, 1980—1986; старшыня Дзяржаўнага камітэту па наглядзе за бяспечным вядзеннем работ у прамысловасці і горным наглядам БССР, 1986— (С).
- Кавалёў, старшыня Савета міністраў БССР, 1986— (Р).
- Казлоў А., дырэктар Мінскага электратэхнічнага завода, 1979— (С).
- Карнеева, сакратарка Заводскага райкаму ў г. Мінску, 1980- (С).
- Карпенка, намеснік загадчыка адзела прапаганды і агітацыі Мінскага абкаму, 1975—1979, 1982—? (П).
- Каўрыга, дырэктар Брэсцкага электрамеханічнага завода, 1982— (С).
- Кебіч, старшыня Дзяржплану БССР, 1985— (Р).
- Конанава, міністарка лёгкай прамысловасці БССР, 1972—1975 (А).
- Контусь, дырэктар Магілёўскага аўтазавода, 1978— (Р).
- Косцікаў, дырэктар Мінскага аўтазавода, 1980— (Р).
- Крыніцын, дырэктар мінскага прадпрыемства «Прамосвязь», 1976— (С).
- Крыцкі, намеснік старшыні Савета міністраў БССР, 1983— (А).
- Крукаў, міністр мясной і малочнай прамысловасці БССР, 1984— (А).

²⁰³ Літары ў дужках азначаюць сектары, з якіх члены МГПГ пачалі сваю кар’еру: «С» — сакратар партарганізацыі на прадпрыемстве; «А» і «П» — адміністратар і прафсаюзны дзеяч тамсама; «К» — камсамольскі актывіст і «Р» — кваліфікаваны рабочы.

МАЙКЛ УРБАН

- Куляшоў, дырэктар Мінскага трактарнага завода, 1982— (А).
Лапанік, намеснік старшыні Вярхоўнага савета БССР, 1981—1985 (Р).
Лягёшкін, сакратар ЦК КПБ, 1983— (П).
Майсеевіч, намеснік міністра прамысловасці будаўнічых матэрыялаў БССР, 1985— (А).
Марозаў М., намеснік старшыні Мінскага гарвыканкаму, 1985— (А).
Нерад, старшыня Беларускага таварыства дружбы і культурнай сувязі з замежнымі краінамі, 1982— (К).
Паўлюкевіч, кіраўнік справам ЦК КПБ, 1986— (С).
Рэут, старшыня Дзяржплану БССР, 1983—1985 (Р).
Саўчанка, першы сакратар Маскоўскага райкаму ў г. Мінску, 1977—1983 (Р/К).
Сенакосава, сакратарка першаснай партарганізацыі Мінскага камвольнага камбіната імя Крупскай, 1977— (С).
Слюнькоў, першы сакратар ЦК КПБ, 1983—1987; сакратар і член Палітбюро ЦК КПСС, 1987— (П).
Смірноў, намеснік міністра лёгкай прамысловасці, 1978—? (А).
Сухнат, міністарка адукацыі БССР, 1985— (Р).
Тамашчук, начальнік Цэнтральнага статыстычнага ўпраўлення БССР, 1973— (А).
Таразевіч, старшыня прэзідыума Вярхоўнага савета БССР, 1985— (Р).
Хмяльніцкі, першы сакратар Фрунзенскага райкаму ў г. Мінску, 1977—1984 (С).
Цімашэнка, намеснік міністра прамысловасці будаўнічых матэрыялаў, 1974— (А).
Шаўчэнка, першы сакратар Ленінскага райкаму ў г. Мінску, 1975—1978 (С).
Шкрабнёў, намеснік старшыні Мінскага гарвыканкаму, 1971—1980 (С).
Яўтух, намеснік старшыні Савета міністраў БССР, 1986— (Р).

Асноўныя «брэжнеўскія кліенты»

Прозвішча і найвышэйшыя пасады, дасягнутыя ў БССР і СССР

- Аксёнаў, старшыня Савета міністраў БССР, 1978—1983; старшыня Дзяржтэлерадыё СССР, 1986—.
- Акуліч, першы намеснік міністра прамысловасці будаўнічых матэрыялаў БССР, 1979—1983.
- Архіпец, міністр прамысловага будаўніцтва БССР, 1969—1979; намеснік старшыні Дзяржзабу СССР, 1979—.
- Барыс, загадчык аддзела арганізацыйна-партыйнай работы ЦК КПБ, 1986—.
- Бровікаў, старшыня Савета міністраў БССР, 1983—1986; пасол Польшчы ў СССР, 1986—.
- Брыль, міністр прамысловага будаўніцтва БССР, 1985—.
- Вязлюдаў, міністр жыллёва-камунальнай гаспадаркі БССР, 1973—1986.
- Верхавец, старшыня Дзяржаўнага камітэту БССР па прафесійна-тэхнічнай адукацыі, 1980—.
- Вячорка, загадчык аддзела гандлёва-фінансавых органаў ЦК КПБ, 1980—.
- Ганчароў, міністр мясной і малочнай прамысловасці БССР, 1981—1983.
- Гаўрыленка, намеснік старшыні Віцебскага аблвыканкаму, 1975—1985.

- Грыгор'еў, першы сакратар Віцебскага абкаму, 1986—.
- Грышук, міністр транспарту БССР, 1980—.
- Данілаў, намеснік старшыні Савета міністраў БССР, 1975—1984.
- Дземянцей, сакратар ЦК КПБ, 1979—.
- Драбшэўскі, намеснік пракурора БССР, 1979—.
- Дудкоўскі, першы намеснік пракурора БССР, 1967—1983.
- Жабіцкі, міністр унутраных спраў БССР, 1978—1983.
- Жук, першы намеснік міністра ўнутраных спраў БССР, 1976—1983.
- Калітка, міністр збожжанарыхтовак, 1974—1983.
- Кісялёў, намеснік старшыні Савета міністраў СССР, 1978—1980; першы сакратар ЦК КПБ, 1980—1983.
- Магільніцкі, пракурор БССР, 1973—1983.
- Мазай, намесніца старшыні Савета міністраў БССР, 1985—.
- Майданюк, намеснік міністра ўнутраных спраў БССР, 1975—1983.
- Макайчанка, першы намеснік старшыні Дзяржплану БССР, 1985—.
- Маркоўскі, міністр лясной гаспадаркі БССР, 1985—.
- Мірашыцкі, першы намеснік старшыні Дзяржаграпраму БССР, 1986—.
- Мяцеліц, першы намеснік старшыні Віцебскага аблвыканкаму, 1973—1983.
- Платонаў, першы сакратар ЦК Камсамола БССР, 1976—1979.
- Пракоф'ева, сакратарка Віцебскага абкаму, 1972—1978.
- Радзецкі, сакратар Віцебскага абкаму, 1978—.
- Радчанка, намеснік міністра харчовай прамысловасці БССР, 1979—?
- Русакі, міністр мясцовай прамысловасці БССР, 1977—1985.
- Русецкі, першы намеснік загадчыка аддзела прапаганды і агітацыі ЦК КПБ, 1985—.
- Сабаленка, намеснік старшыні Віцебскага аблвыканкаму, 1975—1984.
- Сакалоў, першы сакратар Брэсцкага абкаму, 1977—1987; першы сакратар ЦК КПБ, 1987—.
- Смірноў, сакратар ЦК КПБ, 1968—1978; кіраўнік Саюза спажывецкіх таварыстваў СССР, 1978—1979.
- Сташанкоў, пастаянны прадстаўнік у Савеце міністраў СССР, 1981—1984.
- Фірысанаў, сакратар ЦК КПБ, 1978—1983.
- Хітрун, намеснік старшыні Савета міністраў БССР, 1971—1979; першы сакратар Разанскага абкаму ў РСФСР, 1987—.
- Цімашэнка, намеснік міністра ўнутраных спраў БССР, 1980—1983.
- Цэцоха, першы намеснік старшыні Віцебскага аблвыканкаму, 1985.
- Шавялуха, сакратар ЦК КПБ, 1974—1979; намеснік міністра сельскай гаспадаркі СССР, 1979—?
- Шканікаў, міністр юстыцыі БССР, 1984—.
- Шыбека, старшыня Віцебскага аблвыканкаму, 1977—1984.
- Яравенка, намеснік старшыні Камітэту народнага кантролю БССР, 1978—1983.

Пераклаў В. Р. наводле: Urban, Michael E. An Algebra of Soviet Power. Elite Circulation in the Belorussian Republic 1966—1986. Cambridge University Press, 1989.

АНДРЭЙ МІРАШНІЧЭНКА

Паўтарэньне шляху інструмэнтальнага розуму

Мацкевич, В. В. *Об образовании. Полемические этюды*. Минск: Издатель
Змицер Колас, 2008. — 289 с.

Нядаўна выйшла чарговае выданьне кнігі У. Мацкевіча «Палемічныя этуды пра адукацыю». Мне часьцяком даводзілася чуць ад розных, зазвычай не звязаных паміж сабой людзей выказваньні, што гэтая кніга ёсьць галоўнай Мацкевічавай працай, якая ў найменшай ступені ангажаваная яго палітычнымі поглядамі і мэтадалягічнымі ўстаноўкамі. Прычым, як на мяне, гэтыя меркаваньні звязаныя імплікацыйна, г. зн. раз тут мала крытыкі і мэтадалёгіі, то яна ёсьць найвыбітнейшым творам Мацкевіча. Між тым сама структура і зьмест дадзенага тэксту дазваляюць гар-

манічна суаднесьці паміж сабой «мэтадалягічны» і «немэтадалягічны зьмест». Што датычыць цяперашніх палітычных поглядаў Мацкевіча, то, на думку аўтара, яны натуральна выцякаюць з таго дзейнаснага кантэксту, у якім зьявілася дадзеная праца, і ў якім яна можа знайсці ўжытак. Зараз мы растлумачым гэта больш падрабязна, а пакуль адкажам на пытаньне пра актуальнасьць чарговага выданьня сп. Мацкевіча.

У першай умоўна вылучанай частцы кнігі, да якой мы адносім пачатковыя тры разьдзелы («Праблемы адукацыі і сучасная соцыякультурная сытуацыя», «Як

можна і як нельга мысьліць адукацыю», «Адукацыя ў Латвіі (1988—1992)»), вылучаюцца тыя соцыякультурныя і мысьленча-дзейнасныя працэсы, што разглядаюцца як рамкавыя для ажыцьцяўленьня рэформы адукацыі ў Латвіі. Асноўная тут думка палягае ў тым, каб упісаць латвійскую рэформу адукацыі ў тыя працэсы, якія аб'ектыўна вызначаюць, з прычыны свайго стабільнага характару, умовы станаўленьня і засваеньня грамадзянамі-чыноўнікамі сувэрэнітэту Латвіі. Такімі — вядома, для Мацкевіча таго часу — становяцца каштоўнасьці эўрапейскага грамадства,

Андрэй Мірашнічэнка — філёзаф, выкладчык катэдры філязофіі і мэтадалёгіі навукі БДУ. У сфэру яго навуковых інтарэсаў уваходзяць сацыяльная эпistéма-малёгія, арганізацыя навучаньня і «кіраваньне ведамі» (knowledge management). Друкуецца ў «ARCHE» ўпершыню.

зразумець з пазыцыяў савецкага інтэлектуала, г. зн больш рацыянальна і заканамерна, чым гэта ёсьць на праўдзе. Да такіх адносяцца і супярэчнасьці паміж палітыкай дзяржавы і дэмакратыяй, паняцьці рынку, постындустрыяльнага грамадства, каштоўнасьць разьвіцьця, першыньство культуры, і г. д. і да т. п. Аднак галоўным мэханізмам, які забясьпечвае цэльнае рэфармаваньне адукацыі і наогул стварэньне гуманітарнай інфраструктуры, паводле Мацкевіча, становіцца ўласнае ўяўленьне пра культурную палітыку. Акурат культурная палітыка становіцца спосабам злучэньня паміж сабой усяго мноства адносінаў і элемэнтаў, якія вызначаюць сыстэму культуры дзяржавы.

Шмат каму падасца, што першая зьмястоўная частка тэксту можа быць цалкам неактуальная для нас, тым болей што, як гэта вынікае зь тэксту, хутчэй за ўсё, рэформа адукацыі, як заўсёды гэта было зь дзейнасьцю У. Мацкевіча, хоць і пайшла з выкарыстаньнем ягоньх ідэяў, але цалкам інакш, «няправільна», як сказаў бы ён сам. У сувязі з гэтым, на нашу думку, гэты тэкст можна разглядаць, папершае, як гістарычны дакумэнт, па-другое, як сьлед арганізаванага мысьленьня, пакінуты нам для дасьледаваньня Мацкевічам і групай ягоньх паплечнікаў

і вучняў, па-трэцяе, як чарговую пэдагогічную канцэпцыю, да якой так і трэба ставіцца як да варыянту, да «рэфлексіі» з нагоды адукацыі, пра што і ідзе гаворка ў самім падзагалоўку тэксту — «палемічныя этуды пра адукацыю». Усе гэтыя ракурсы можна сыстэматызаваць і згарманізаваць, калі мы паставімся да Мацкевічавага тэксту не сузіральна, а дзейнасна, як да інструмэнту свайго мысьленьня і дзейнасьці.

Аднак, на нашу думку, зь першай часткай кнігі ўсё ня так проста і адназначна, як хацелася б. Мы пачнём з таго, што тэкст, прысьвечаны рэформе адукацыі ў Латвіі, наўпрост супярэчыць назьве кнігі. У першай частцы прапануецца пазыцыя, даволі канкрэтная, радыкальная і вызначаная пазыцыя, якая датычыць рэформы савецкай сыстэмы адукацыі, а канкрэтызуецца гэтая пазыцыя сытуацыяй сыстэмы адукацыі Латвіі. І ў гэтым пляне сам У. Мацкевіч, як я мяркую, падчас дыскусій з нагоды рэформы адукацыі ні ў якім разе не дазволіў бы ставіцца да сваёй пазыцыі толькі як да палемічнай вэрсіі, варыянту разгортваньня пазыцыі. У гэтым пляне сама назва становіцца прыкметай таго, што рэальная хада далейшага разьвіцьця падзеяў у Латвіі пайшла зусім іншым, супрацьлеглым кірункам (ці ў прынцыпе

кірункам адмаўленьня ўсякай пазыцыі адносна рэформы адукацыі). Таму назва пакліканая сканцэнтраваць нашу ўвагу не на зьмесьце дзеяньняў, задакумэнтаваных тэкстам, а на зьмесьце самога зьместу ў працэсе разгортваньня, тым болей што ў гэтым прайсанае прынцыповая пазыцыя адносна дэсаветызаванай сыстэмы адукацыі. І дзякуючы такой трансфармацыі погляду чытача тэкст пачынае жыць і граць зусім інакш. Яго арганізацыйна-дзейнасны патас успрымаецца цяпер як нешта на кшталт архітэктурнага мастацтва, як такі жанр інтэлектуальнай дзейнасьці, які мусова існуе ў якасьці мастацтва, што стварае праекты, якія ніколі не рэалізуюцца, г. зн. ва ўяўленьні.

Тут паўстаюць два пытаньні: па-першае, якія прычыны няўдачы сп. Мацкевіча, і, па-другое, якія рэальныя вынікі яго дзейнасьці (я спадзяюся, што чытач можа адрозьніваць паміж сабой прадукт, мэту і вынік дзейнасьці). Дык вось няўдача дзейнасьці сп. Мацкевіча, на наш погляд, абумоўленая самой прыродай дзяржавы. І дарэчы, сам тэкст падтрымлівае лёгіку функцыянаваньня дзяржавы, зьвязаны зь лінейна ажыцьцяўлянай гамарархаванай (гоморархаванай), гамагеннай і прынамсі, акурат такой

дзеінасьцю сп. Мацкевічу бачыцца функцыянаваньне дзяржавы, таму ён і звяртаецца да міністра адукацыі ці стварае канцэпцыю цалкам цэнтраванай і гэрархаванай арганізацыі калегіюму (гл. параграф 3.2 «Этудаў»). Відаць, менавіта да таго моманту Мацкевіч засвоіў толькі дадзены спосаб рацыяналізацыі гетэрагенных, гетэрахронных і гетэрахаваных працэсаў. Я таму пра гэта пішу так сьмела і адназначна, што ведаю, што з тае пары сп. Мацкевіч ня проста засвоіў іншыя спосабы рацыяналізацыі і нават распрацаваў новыя, але заклаў іх у аснову канцэпцыі рэформы адукацыі Беларусі і асабліва ў фармаваньне канцэпцыі грамадзянскай адукацыі. Але няўдача ў трансфармацыі лінейных працэсаў Латвіі прывяла да іншых спосабаў існаваньня мысьленьня, недзяржаўных; тым болей што, як аказалася, у дзяржаўных структурах праблематызуючае і крытычнае, а тым болей рэфлексійнае мысьленьне немагчымае (але гэтая даволі спрэчная тэза патрабуе, вядома ж, вельмі сур'ёзных аргумэнтаў, пра што казаць тут няма як). І мысьленьне можа існаваць толькі ў недзяржаўнай сфэры (і можа быць увогуле ў апазыцыі да ўсякай вэртыкальна інтэграванай і структураванай сацыяльнай сфэры). Па вялікім ра-

хунку тады, ды і пазьней у Беларусі, У. Мацкевіч натрапіў на традыцыйную мэтадалягічную праблему — мысьленьня ня ў тым месцы (не по месцу). Ён мысліў пра тое і адтуль, адкуль мысьліць мусіў ня ён, а прынамсі міністры адукацыі, паколькі суб'ектнасьць у дзяржаве распаўсюджваецца толькі на найвышэйшыя чыноўніцкія пасады. Адсюль вынікае, што адзіным пазытыўным крокам у падобнай сытуацыі стаецца стварэньне такой прасторы дзейнасьці, дзе мысьленьне магло б існаваць па-за пасадамі і службовымі інструкцыямі. А такой сыстэмай робіцца недзяржаўная адукацыя — часткова бізнэс-адукацыя, але ў большай ступені грамадзянская адукацыя, паколькі аб'екты дзяржаўнай і грамадзянскай адукацыі фактычна адзіныя. Выснова аказалася вельмі простаю — мысьленьне магчымае не ў вэртыкальна інтэграваных (акрамя самога суб'екта ўлады), а ў гарызантальна інтэграваных арганізацыях. Такім чынам, каб мысьліць, трэба не інтэгравацца ў дзяржаву, а супрацьстаяць ёй. Уласна з гэтым і звязаная, як мы цяпер разумеем, пазытыўная частка палітычнай дзейнасьці У. Мацкевіча, толькі ён дагэтуль верыць (і, нягледзячы на ўсю архаічнасьць гэтага ўяўленьня, такая акалічнасьць робіць

яго дзейнасьць пазытыўнай) у магчымасьць добрай дзяржавы. На наш погляд, дзяржава можа быць добрай, толькі калі яе ставяць на месца і ўважліва сочаць, каб яна за межы гэтага месца не выходзіла. Таму грамадзянская адукацыя прынцыпова недзяржаўная.

Вось жа, чаму Мацкевіч заняўся палітыкай, зразумела — гэта дзейнасьць звязаная з пошукамі месца, у якім магчымае здзяйсненьне мысьленьня. Тут я зраблю яшчэ адну, апошнюю заўвагу. У. Мацкевіч паўтарыў той шлях, пра які гаварылі сучасныя і несучасныя заходнія філёзафы, — шлях інструментальнага розуму. Каротка на паняццях Ю. Габэрмаса можна сказаць, што мысьленьне немагчымае ў «сыстэме», а магчымае толькі ў «жыцьцёвым сьвеце». Прычым гэтае мысьленьне можа процістаяць калянізацыі з боку сыстэмы толькі ў тым разе, калі яно само калянізуе сыстэму.

Цяпер закранем мэтадалягічнае і немэтадалягічнае ў тэксце «Этудаў».

Самым немэтадалягічным паводле зьместу становіцца дасьледаваньне тыпалягіі педагогік, якія складаюць другую частку кнігі, тым болей што яно праведзена ў рамках гістарычнага мэтаду. Агульная ідэя дадзенай часткі зводзіцца да ўяўленьня пра тое, што субстанцыяй «дзіцяці» стано-

віцца спантанная актыўнасьць, абмежаваньне якой і робіць зь яго дарослага — «адукаванага» чалавека. Гэтае ўяўленьне пра адукацыю адпавядае адрозьненню формы і матэрыялу ў Арыстотэля, толькі ў педагогіцы афармленьнем матэрыялу ёсьць адукацыя. Такое «педагагічнае» ўяўленьне зусім ня ёсьць адкрыцьцём У. Мацкевіча. Я ня вельмі добра разьбіраюся ў педагогіцы, але мяркую, што недзе штосьці падобнае ўжо было. Прынцыпова новай ёсьць тыпалігізацыя розных спосабаў адукацыі — натуральная педагогіка, педагогіка культуры, педагогіка ідэалу, элітарная і эгалітарная педагогікі, а таксама інфармацыйна-кібэрнэтычная і дыфэрэнцыйная педагогікі. Падобны ход, на наш погляд, цікавы, традыцыйны і бясспрэчны. Аднак на гэтым і палягае немэтадалягічнае хараство тэксту. Пры гэтым многія хады арганізацыйнай часткі этудаў арыентуюцца акурат на згаданыя ўласьцівасьці і характары-

стыкі. У нашых цяперашніх уяўленьнях, паўтаруся, такі эмпірычны ход зусім небясспрэчны, хоць я, напрыклад, пакуль не гатовы пра гэта разважаць выразна і асэнсавана.

Наапошку заўважу, што пасля выхаду ў сьвет этудаў адбылося багата падзеяў. І нават нашае ўспрыманьне і выкарыстаньне матэрыялу этудаў ва ўласнай дзейнасьці робіцца індикатарам адбытых зьменаў. У гэтым тэксце я бачу генэтычны выток усёй Мацкевічавай дзейнасьці. Глядзіш на гэтыя этуды і разумееш, як многа за апошнія 15 гадоў зрабіў У. Мацкевіч — стварыў канцэпцыю адукацыі Беларусі, стварыў канцэпцыю грамадзянскай адукацыі, стварыў канцэпцыю разьвіцьця супольнасьцяў у Беларусі, шмат чаго нарабіў і напісаў пра палітычную дзейнасьць у Беларусі. Галоўнае, што ў адрозьненьне ад стаўленьня У. Мацкевіча да працэсаў рэформы адукацыі ў Латвіі, Мацкевіч у Беларусі, ствараючы розныя

канцэпцыі і праграмы, пачаў мысьліць Беларусь, а ня толькі аналізаваць дзяржаўную ці недзяржаўную палітыку з пункту гледжаньня іх зьмяненьня і разьвіцьця. Галоўнае, што ў палемічных этудах няма той любові і замілаванасьці да Беларусі, якая праявілася ва ўсіх далейшых дзеяньнях сп. Мацкевіча.

Апроч таго, у сваёй дзейнасьці У. Мацкевіч пачаў фармаваць, як наступства ўсьведамленьня ўласных памылак маладосьці, калектыўную суб'ектнасьць. На сёньня яна называецца як супольнасьць Цэнтар сацыяльных інавацыяў — Агенцтва гуманітарных тэхналягіяў. Хто ведае, у што яна ператворыцца ў далейшым. Гэта ўжо залежыць ня толькі ад У. Мацкевіча, але і ад усіх, хто гатовы заўважаць і мець нейкае дачыненьне да ягонай актыўнасьці. Такі досьвед падаецца нам абсалютна неацэннай зьявай для кожнага культурнага і гуманітарнага дзеяча ў Беларусі.

З расейскай

Прыбалтыка: гістарычная арэна каланіялізму?

Baltic Postcolonialism / Violeta Kelertas (ed.). On the Boundary of Two Worlds: Identity, Freedom, and Moral Imagination in the Baltics. Vol. 6. Amsterdam and New York: Rodopi, 2006. — 464 p.

Зборнік з дваццаці артыкулаў пад рэдакцыяй Віялеты Келертас становіць сабой наватарскую спробу погляду на краіны Балтыі праз прызму тэорыі посткаланіялізму. У сённяшніх навуковых дэбатах на конт посткаланіялізму кідаецца ў вочы нежаданне разглядаць краіны былога сацыялістычнага блоку ў якасці калоніяў расійска-савецкай імперыі. У значнай ступені гэта звязана з устойлівым уяўленнем, што каланіялізм і яго наступствы можна карэктна разглядаць толькі ў сувязі з імперскай экспансіяй Заходняй Еўро-

пы ў Афрыку, Азію і абедзве Амерыкі. Прынята меркаваць, што каланіялізм цягне за сабой сутыкненне паміж групамі людзей з радыкальна рознымі «расамі», культурамі, гісторыямі і геаграфіямі. Акрамя таго, каланіяльная актыўнасць звязваецца з ідэяй «цывілізавання» мясцовага насельніцтва, якое ўспрымаецца як неасвечанае, прымітыўнае і інфантальнае. У гэтай сувязі можна згадаць марксісцка-ленінскую ідэалогію, паводле якой сацыялізм і каланіялізм — узаемавыключальныя з’явы. Калі трымацца

гэтай аргументацыі, то кажаць пра Маскву як пра каланізатара Усходняй Еўропы не мае асаблівага сэнсу.

Гэтая амбітная кніга аспрэчвае такое вузкае разуменне каланіялізму і прапонуе замест яго больш глабальны і інклюзіўны падыход (тут, у прыватнасці, трэба згадаць канцэптуальныя артыкулы Віялеты Келертас і Дэвіда Чыёні Мура (David Chioni Moore)). Яна не толькі даводзіць адекватнасць посткаланіяльнай парадыгмы да вывучэння краінаў Балтыі і ўсёй Усходняй Еўропы, але й даследуе, як рэалізавалася,

Гедымінас Ланкаўскас — сацыёлаг, прафэсар антрапалёгіі ўніверсітэту Рыджайна (University of Regina) (Саскачэван, Канада). Ступень доктара філязофіі здабыў у Таронцкім універсітэце. У сфэру яго навуковых інтарэсаў уваходзіць вывучэнне сацыяэканамічных і культурных трансфармацыяў ува Усходняй Еўропе ў працэсе яе адаптацыі да заходняй мадэрнасці і спадарожных працэсаў глабалізацыі.

укаранялася і ўспрымалася каланіяльнае панаванне ў Эстоніі, Латвіі і Літве пры рознай гістарычнай кан’юнктуры. Хоць у часавы фокус зборніка трапіла сацыялістычная эпоха і падзеі пасля яе, у ім таксама згадваецца нацысцкая акупацыя, расійскі царызм, праўленне нямецкіх феадалаў і нават сярэднявечныя нашэсці тэўтонскіх рыцараў, што разглядаюцца як першыя сутыкненні прыбалтаў з каланіялізмам. Некаторыя аўтары робяць інтрыгоўную прапанову разглядаць прыбалтыйскія народы не толькі як аб’ект бясконцай каланіяльнай экспансіі, але й як каланізатараў з экспансіянісцкімі памкненнямі (гл. артыкулы Карла Іргенса (Karl Jirgens) датычна Вялікага Княства Літоўскага, 1253—1795, і Карліса Рачэўскіса (Karlis Račevskis) пра Курляндскае княства ў XVII ст.).

У кнізе, складзенай з артыкулаў літаратуразнаўцаў, лінгвістаў, філосафаў і тэарэтыкаў культуры, цэнтральнае месца займае мова. Белетрыстыка, аўтабіяграфіі, мемуарыстыка і іншыя «біяграфічныя» жанры паўстаюць асноўнымі крыніцамі інфармацыі пра каланіялізм і яго наступствы. Паводле Іргенса, «мова заўсёды была і застаецца галоўным інструментам каланіяльнага прыгнёту і супраціву каланіялізму». У тым самым духу То-

мас Салумец (Thomas Salumets) сцвярджае: «Мова (...) займае цэнтральнае месца ў любой дыскусіі пра каланіялізм». Бясспрэчна, дыскурсе і каланіяльнае панаванне непарыўна звязаныя. Тым не менш, нельга забывацца, што каланіялізм складаецца не толькі з мовы і што сацыяльныя актары часцяком выкарыстоўваюць іншыя рэсурсы, каб супрацьстаяць яму, пераадолюваць або, наадварот, прасоўваць яго. Як антраполог культуры я лічу, што неабходна разглядаць і недыскурсіўныя вымеры каланіялізму, калі мы хочам зразумець, як ён перадаецца або аспрэчваецца праз візуальную прастору, цела, рытуалы, паводзіны і розныя аспекты сацыяльнай прасторы і часу. Каланіялізм працягваецца не толькі ў вымаўленым ці напісаным, але ў сферы ўчынкаў і паводзінаў. Гэтыя практыкі таксама могуць сказаць багата новага пра тое, якім чынам людзі пазіцыянуюць сябе ў адносінах да імперскага дамінавання як мужчыны і жанчыны, а таксама як нацыянальныя, этнічныя, гістарычныя і маральныя суб’екты.

Цягам двух апошніх дзесяцігоддзяў антрапологі нястомна крытыкавалі сацыялагізатарскія і рэдукцыянісцкія эпистэمالогіі даследавання культуры, якія атрымалі шырокі распаўсюд. Натхнёныя паваротам да по-

стмадэрну пачатку 1980-х гг, шматлікія даследчыкі сцвярджалі, што культура — гэта не нязменны і «трывалы» аб’ект, надзелены нейкай натуральнай ці нязменнай сутнасцю або асновай. Гэта хутчэй бясконцы працэс пастаяннага руху. Тым больш дзіўна было чытаць у шэрагу артыкулаў гэтага зборніка пра «адзіную псіхіку (менталітэт, святапогляд ці свядомасць) прыбалтыйскіх народаў», «новае эстонскае пытанне», «квінтэсенцыю літоўскай культуры» і гэтак далей. Ці гэтыя «рэчы» насамрэч існуюць, ці яны ўсяго толькі інтэлектуальныя наватворы, за якімі крыецца складанасць, непрадвызначанасць (indeterminacy) і пастаянная хаатычнасць сацыяльнага жыцця і яго шматлікіх дзейных асобаў? Выкарыстанне такога роду эсенцыялісцкіх і талісцкіх канцэпцыяў шэрагам аўтараў асабліва незразумелае з улікам іранічнага постмадэрнісцкага тону зборніка.

Кніга поўная папулярных наватвораў, пазычаных з тэорыі посткаланіяльнага дыскурсу, нахштат «мімікрыі», «гібрыднасці», «прыгнечанасці» («subalternity») ці «au-dela» (тагабочнага свету). Некаторыя аўтары, аднак, выказваюць сумневы наконт аналітычнай каштоўнасці і адэкватнасці гэтых катэгорыяў для прыбалтыйскага кантэксту.

Ці мімікрыя ў Індыі за часам брытанскага панавання падобная да мімікрыі вязняў сталінскіх гулагаў пасля Другой усясветнай вайны? Кніга выйграла б ад больш крытычнага стаўлення да тэорыі посткаланіялізму і яе часта цытаваных прадстаўнікоў, такіх, як Гомі Баба (Homi Bhabha), Гаятры Співак, Арун Мукхерджы (Arjun Mukherjee) і Біл Эшкрафт. Магчыма, лацінаамерыканскія даследнікі маглі б служыць прыкладам больш крытычнага і рэфлексійнага падыходу. Яны наагул скептычна або часам цалкам адмоўна ставяцца да англасаксонскай тэорыі посткаланіялізму і намагаюцца распрацоўваць свае ўласныя аналітычныя інструменты (замест наследавання мімікрыі), спрабуючы лепей зразумець спадчыну іспанскай і партугальскай імперскіх гегемоніяў на іх кантынентце.

Акрамя таго, кнізе не стае больш нюансаванага падыходу да азначэння «посткаланіяльны», якое часцяком атаесамляецца з тым, што наступае пасля каланіялізму. Прэфікс «пост-» не азначае поўнага разрыву або відавочнага развіцця з ранейшым грамадскім парадкам (па-

раўн. «постсацыялізм»). Іншымі словамі, «посткаланіялізм» не значыць, што імперскае мінулае больш не з’яўляецца часткай сучаснасці. Як сведчыць гістарычны досвед гэтак званых краінаў трэцяга свету, каланіялізм набывае новыя формы, то бок «пост-» становіцца сінонімам «неа-». Падаецца, гэта таксама справядліва і для краінаў «другога свету». (Падкрэслію, што ідэя каланіялізму як здольнай да самаабнаўлення ідэалогіі прысутнічае ў артыкулах Келертас, Салумеца, Рачэўскіса і шэрагу іншых аўтараў.)

Даследуючы неакаланіялізм у сённяшніх краінах Балтыі, пільнай увагі заслугоўвае не толькі пуцінская Расія, але й Еўрапейскі Саюз, які працягвае расшырацца. Ці не ўласцівы гэтаму магутнаму і схільнаму да экспансіі геапалітычнаму альянсу шэраг тыповых характарыстык імперыі? У Еўрасаюзе мы маем метраполію, перыферыю і легітымізацыйную ідэалогію, інспіраваную мадэрнісцкімі візіямі сацыяльна-эканамічнага «прагрэсу». Гучыць багата арыенталісцкай рыторыкі пра «ацывілізацыйнае», адрасаванай для новых членаў ЕС і дзяржаў на яго ўсходніх і паў-

днёвых межах, што таксама прагнуць стаць яго супольнікамі. Сцяг ЕС — кола з жоўтых зорак на блакітным фоне — сімвалізуе роўнасць і братэрскую еднасць (згадайце дзяржаўныя сімвалы СССР), але за імі крыюцца ўстойлівыя іерархіі і асіметрыя розных галін улады. Відавочна, што гэта далёка не ўсё, што можна сказаць пра Еўрапейскі Саюз. Ён чакае скрупулёзнага навуковага даследавання.

Наша апошняя крытычная заўвага тычыцца структуры кнігі. Групаванне артыкулаў паводле тэматычных раздзелаў дадало б ёй цэльнасці; дадатак у выглядзе паказніка ключавых тэмаў, паняткаў і імёнаў зрабіў бы гэты немаленькі том больш чытальным.

Нягледзячы на згаданыя недахопы, у «Посткаланіялізму ў краінах Балтыі» вельмі шмат вартасцяў. У дадатак да інавацыйных падыходаў, гэтая наватарская кніга падказвае шэраг перспектывных напрамкаў для далейшых даследаванняў. Яна павінна стаць абавязковай чытанкай для даследчыкаў у сферы гуманітарных і сацыяльных навук, а таксама тых, хто цікавіцца посткаланіялізмам ва ўсходняй Еўропе і яго больш глабальнымі праявамі.

З ангельскай пераклаў Алесь Мартынаў паводле: Journal of Baltic Studies. Vol. 38. No. 2. June 2007. P. 263—265.

SUMMARY, No. 3 (66), 2008

In his «**The EU's Limited Response to Belarus' Pseudo 'New Foreign Policy'**» PhD Candidate in Political Science at the Catholic University of Louvain in Belgium **George Dura**, a Research Assistant at the Centre for European Policy Studies in Brussels, scrutinizes the history of relationships between the Republic of Belarus and the EU following the oil and gas crisis in winter 2006—2007 which resulted in worsening Russia-Belarus relations and freezing the formation of the so called Russia-Belarus «union state». Such a situation prompted the Belarusian authorities to use pro-European rhetoric and forced them to seek chances of limited power engineering and economic partnership. Unfortunately the potential of rapprochement can not be fully used due to the fears held by the Belarusian regime regarding long-term stability of the regime itself, the deficit in coordination within the EU political structures and hegemonic ambitions of the neo-imperial Russia.

PhD Candidate in Institute of Islamic Studies of McGill University **Rashed Chowdhury** (Montreal, Quebec) in his «**Barack Obama and New American Dream**» sheds new light on the phenomenon of one of most popular American politicians Barack Obama, using as the starting point his book «*Dreams from My Father: A Story of Race and Inheritance*» (New York: Three Rivers Press, 2004).

Education expert **Uładzimier Mackievič** in his «**The education reform: an Apparatchik's Game and Profanation of Knowledge**» criticizes the ideas, expressed in article by first deputy of the Lukashenka Administration head Anatol Rubinaŭ in biggest Belarusian newspaper «Sovjetskaya Byelorussiya», as incompetent and anachronistic.

The genesis of Belarusian nationalism is debated by Mahiloŭ State University professor **Ihar Marzaluk** and EHU professor and director of the program «The History of Belarus and Cultural Anthropology» **Aleś Smalančuk**.

Vasil Aŭramienka in his «**The New Boundaries: Whose Doing is This?**» continues the dispute in the issue of suicide and euthanasia started in ARCHE (12/2007).

The historians from Horadnia **Andrej Vaškievič** and **Andrej Čarniakievič** trace the way that March 25th, the day of proclamation of Belarusian People's Republic (BPR), came to be the national holiday of Belarusians in the interwar Poland.

This issue of ARCHE also presents the Belarusian translation of «**An Algebra of Soviet Power. Elite Circulation in the Belorussian Republic 1966—1986**» (Cambridge University Press, 1989) by **Michael E. Urban**, Politics Department UC Santa Cruz professor.

The «Reviews» rubric includes the judgments by Belarusian State University professor of the department of philosophy and methodology **Andrej Mirašničenka** about Uładzimier Mackievič's book «*About Education. Polemic Sketches*» (Об образовании. Полеми-ческие этюды. Минск: Издатель Змицер Колас, 2008. — 289 с.), and the opinions of Regina University professor **Gediminas Lankauskas** about the monograph «*Baltic Postcolonialism*» (On the Boundary of Two Worlds: Identity, Freedom, and Moral Imagination in the Baltics, Vol. 6. // Violeta Kelertas (ed.). Amsterdam and New York: Rodopi, 2006. 464 pp.).



У НАСТУПНЫХ НУМАРОХ

АЛЕСЬ ПАШКЕВІЧ

Плянка для беларускіх гісторыкаў новага пакалення?

АНДРЭЙ ПАЧОБУТ

Байкі для патрыётаў

ПІРЭТ ЭХІН

Палітычная падтрымка ў краінах Балтыі (1993—2004)

ЯЎГЕН МІРАНОВІЧ

Ці патрэбна Беларусь Эўропе?

ІЯН КЕРШО

Міт пра фюрэра

ІРЫНА ЛАЎРОЎСКАЯ

Фундатары і фундацыі ў Берасьці Літоўскім (XVII—XVIII стст.)

ПЭТЭР КЛЯЙН

Пра паліцыю парадку ў райхскамісарыяце Остлянд

АЛЯКСЕЙ БАЦЮКОЎ

Эсэ пра беларусаў

ТАЦЯНА ЧУЛІЦКАЯ

Беларусь: дэвіянтны выпадак «сыстэмнай трансфармацыі?»

ПАВАЛ УСАЎ

Тры канцэпцыі беларускай нацыянальнай ідэнтычнасці

АНАТОЛЬ СІДАРЭВІЧ

Урады БНР і кабінэт Рамана Скірмунта

ГЕРГАРД ЗІМАН

Прадэмакратычныя народныя рухі ў Грузіі, Сэрбіі ды Украіне

ARCHE 4 2008